

EMPRESA PÚBLICA NACIONAL ESTRATÉGICA

DEPÓSITOS ADUANEROS BOLIVIANOS



**PLAN OPERATIVO ANUAL
FORMULADO**

2021

EL ALTO – BOLIVIA
2020



DIRECCIONES ADMINISTRATIVAS
PRESENTADAS

Dir.	Descripción	Tipo DA	Estado
01	DIRECCION DE ADMINISTRACION SUPERIOR DAB CENTRAL LA PAZ	NORMAL	APROBADO

Jhon Simbad Hincayo Taboada
ESP. III RESPONSABLE DE PRESUPUESTOS
Departamento de Finanzas
Depósitos Aduaneros Bolivianos-DAB

Yviana Del Pilar Angulo Riva:
JEFE DEL DEPARTAMENTO DE FINANZAS a.i.
Depósitos Aduaneros Bolivianos-DAB

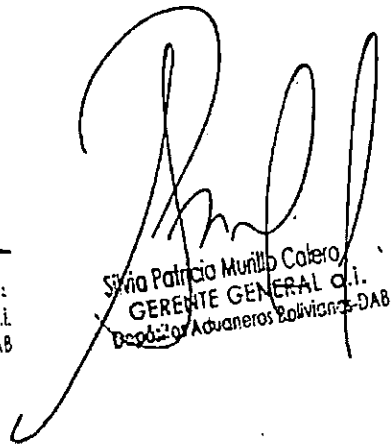
Silvia Patricia Murillo Calero
GERENTE GENERAL a.i.
Depósitos Aduaneros Bolivianos-DAB



ESTRUCTURA PROGRAMÁTICA
PRESENTADA

Entidad : 0580 Depósitos Aduaneros Bolivianos

Prog.	Proyecto	Act.	Descripción	SISIN	Fin.	Act.	Tip. Gto. Cte.	Termin
00		0 000	ADMINISTRACION SUPERIOR DAB CENTRAL LA PAZ					No
00		0 001	ADMINISTRACION SUPERIOR DAB CENTRAL LA PAZ		1.1.2	13.1.1	Funcionamiento	Si
10		0 000	PRODUCTIVO OPERATIVO SERVICIOS ADUANEROS					No
10		0 001	GERENCIA NACIONAL DE OPERACIONES		1.1.2	13.1.1	Funcionamiento	Si
10		0 002	DEPARTAMENTO DE INFRAESTRUCTURA- FUNCIONAMIENTO		1.1.2	13.1.1	Funcionamiento	Si
10		0 003	DEPARTAMENTO DE SISTEMAS		1.1.2	13.1.1	Funcionamiento	Si
11		0 000	PLAN INVERSION					No
11		0 001	PARA PROYECTOS DE INVERSION		1.1.2	13.1.1	Funcionamiento	Si
11	05800002600000	000	CONST. MURO PERIMETRAL RECINTO ADUANA INTERIOR TARIJA	05800002600000	1.1.2	14.9.0	Proyecto de Inversión	Si
11	05800002700000	000	CONST. PLATAFORMA PARA CIRCULACIÓN VEHICULAR Y DRENAJE PLUVIAL RECINTO ADUANA INTERIOR ORURO - PASTO GRANDE	05800002700000	1.1.2	13.1.1	Proyecto de Inversión	Si
11	05800002800000	000	CONST. PLATAFORMA PARA CIRCULACIÓN VEHICULAR Y DRENAJE PLUVIAL RECINTO ADUANA FRONTERA DESAGUADERO - GUAQUI	05800002800000	1.1.2	13.1.1	Proyecto de Inversión	Si
97		0 000	PARTIDAS NO ASIGNABLES - PREVISIONES FINANCIERAS					No
97		0 021	PREVISIONES FINANCIERAS		1.1.2	13.1.1	Funcionamiento	Si
99		0 000	SERVICIO DE LA DEUDA					No
99		0 021	CORRIENTE		1.1.2	13.1.1	Funcionamiento	Si



PRESUPUESTO DE GASTOS PRESENTADO
(En Bolivianos)

25/09/2020 09:36:21
Gestión: 2021
RFPrPresupGastosVer
Página 1 de 3

ENTIDAD 0580 Depósitos Aduaneros Bolivianos

Partida	Descripción	Fte. Fin.	Org. Fin.	Ent. Trf.	Importe	Cta. Flujo
TOTAL GENERAL PRESUPUESTO DE GASTOS:					125,955,051	
DA 01	DIRECCION DE ADMINISTRACION SUPERIOR DAB CENTRAL LA PAZ				125,955,051	
UE 00	GERENCIA NACIONAL DE ADMINISTRACION Y FINANZAS				34,850,211	
Program 00	ADMINISTRACION SUPERIOR DAB CENTRAL LA PAZ				34,850,211	
Proy.	01/001 ADMINISTRACION SUPERIOR DAB CENTRAL LA PAZ				34,850,211	
1.1.2.20	Bono de Antigüedad	20	230	0000	560,400	1.2.1.1.1
1.1.3.10	Bono de Frontera	20	230	0000	180,000	1.2.1.1.1
1.1.4	Aguinaldos	20	230	0000	567,788	1.2.1.1.1
1.1.6	Asignaciones Familiares	20	230	0000	292,400	1.2.1.1.1
1.1.7	Sueldos	20	230	0000	6,379,032	1.2.1.1.1
1.2.1	Personal Eventual	20	230	0000	1,156,245	1.2.1.1.1
1.3.1.10	Régimen de Corto Plazo (Salud)	20	230	0417	827,768	1.2.1.1.2
1.3.1.20	PRIMA DE RIESGO PROFESIONAL RÉGIMEN DE LARGO PLAZO	20	230	0999	141,548	1.2.1.1.2
1.3.1.31	Aporte Patronal Solidario 3%	20	230	0999	248,330	1.2.1.1.2
1.3.2	Aporte Patronal para Vivienda	20	230	0342	165,554	1.2.1.1.2
2.2.1.10	Pasajes al Interior del País	20	230	0000	129,240	1.2.1.2.2
2.2.2.10	Viáticos por Viajes al Interior del País	20	230	0000	148,804	1.2.1.2.2
2.2.3	Fletes y Almacenamiento	20	230	0000	20,000	1.2.1.2.2
2.2.5	Seguros	20	230	0000	150	1.2.1.2.2
2.2.6	Transporte de Personal	20	230	0000	134,094	1.2.1.2.2
2.3.4	Otros Alquileres	20	230	0000	11,500	1.2.1.2.2
2.4.1.20	MANTENIMIENTO Y REPARACIÓN DE VEHÍCULOS, MAQUINARIA Y EQUIPOS	20	230	0000	147,264	1.2.1.2.2
2.4.1.30	Mantenimiento y Reparación de Muebles y Enseres	20	230	0000	20,000	1.2.1.2.2
2.4.3	Otros Gastos por Concepto de Instalación, Mantenimiento y Reparación	20	230	0000	19,000	1.2.1.2.2
2.5.1.20	GASTOS ESPECIALIZADOS POR ATENCIÓN MÉDICA Y OTROS	20	230	0000	14,900	1.2.1.2.2
2.5.2.20	CONSULTORES INDIVIDUALES DE LÍNEA	20	230	0000	610,212	1.2.1.2.2
2.5.2.30	AUDITORÍAS EXTERNAS	20	230	0000	90,000	1.2.1.2.2
2.5.3	Comisiones y Gastos Bancarios	20	230	0000	4,500	1.2.1.2.2
2.5.4	Lavandería, Limpieza e Higiene	20	230	0000	78,780	1.2.1.2.2
2.5.5	Publicidad	20	230	0000	82,852	1.2.1.2.2
2.5.6	Servicios de Imprenta, Fotocoplado y Fotográficos	20	230	0000	56,730	1.2.1.2.2
2.5.7	Capacitación del Personal	20	230	0000	40,050	1.2.1.2.2
2.5.9	Servicios Manuales	20	230	0000	10,250	1.2.1.2.2
2.6.2	Gastos Judiciales	20	230	0000	12,000	1.2.1.2.2
2.6.3	Derechos sobre Bienes Intangibles	20	230	0000	70,009	1.2.1.2.2
3.1.1.10	GASTOS POR REFRIGERIOS AL PERSONAL PERMANENTE, EVENTUAL Y CONSULTORES INDIVIDUALES DE LÍNEA DE LAS INSTITUCIONES PÚBLICAS	20	230	0000	474,186	1.2.1.2.1
3.1.1.20	Gastos por Alimentación y Otros Similares	20	230	0000	18,400	1.2.1.2.1
3.1.2	Alimentos para Animales	20	230	0000	14,400	1.2.1.2.1
3.2.1	Papel	20	230	0000	31,500	1.2.1.2.1
3.2.5	Perifoneos y Boletines	20	230	0000	2,000	1.2.1.2.1
3.3.3	Prendas de Vestir	20	230	0000	32,000	1.2.1.2.1
3.3.4	Calzados	20	230	0000	8,725	1.2.1.2.1
3.4.2	Productos Químicos y Farmacéuticos	20	230	0000	6,054	1.2.1.2.1
3.4.5	Productos de Minerales no Metálicos y Plásticos	20	230	0000	1,920	1.2.1.2.1
3.4.6	Productos Metálicos	20	230	0000	1,000	1.2.1.2.1
3.4.8	Herramientas Menores	20	230	0000	9,000	1.2.1.2.1
3.9.1	MATERIAL DE LIMPIEZA E HIGIENE	20	230	0000	9,500	1.2.1.2.1
3.9.5	ÚTILES DE ESCRITORIO Y OFICINA	20	230	0000	106,000	1.2.1.2.1
3.9.7	ÚTILES Y MATERIALES ELÉCTRICOS	20	230	0000	23,000	1.2.1.2.1
3.9.8	Otros Repuestos y Accesorios	20	230	0000	141,000	1.2.1.2.1
6.6.1	Gastos Devengados No Pagados por Servicios Personales	20	230	0000	1,597,000	3.2.2.4
6.6.2.10	Gastos Devengados No Pagados por Servicios No Personales	20	230	0000	40,000	3.2.2.4
6.6.4	Gastos Devengados No Pagados por Retenciones	20	230	0000	213,052	3.2.2.4
6.8.2	Pago de Beneficios Sociales	20	230	0000	593,286	3.2.2.3
8.1.1	Impuesto sobre las Utilidades de las Empresas	20	230	0099	2,600,000	1.2.1.3
8.1.2	Impuesto a las Transacciones	20	230	0099	1,833,082	1.2.1.3
8.1.3	Impuesto al Valor Agregado Mercado Interno	20	230	0099	4,949,859	1.2.1.3
8.3.1.10	BIENES INMUEBLES	20	230	1201	216,908	1.2.1.3
8.3.1.20	Vehículos Automotores	20	230	1201	52,870	1.2.1.3
8.5.1	Tasas	20	230	0000	51,345	1.2.1.3
8.5.2	Derechos	20	230	0000	5,107,412	1.2.1.3
8.6.1	Patentes	20	230	1201	120,257	1.2.1.3
4.3.1.10	Equipo de Oficina y Muebles	42	230	0000	1,000	2.2.1.1.2
4.3.1.20	Equipo de Computación	42	230	0000	334,060	2.2.1.1.2



PRESUPUESTO DE GASTOS PRESENTADO
(En Bolivianos)

25/09/2020 09:36:21
Gestión: 2021
RFPrPresupGastosVer
Página 2 de 3

ENTIDAD 0580 Depósitos Aduaneros Bolivianos

Partida	Descripción	Fte. Fin.	Org. Fin.	Ent. Trf.	Importe	Cta. Flujo
TOTAL GENERAL PRESUPUESTO DE GASTOS:					125,955,051	
4.3.7	Otra Maquinaria y Equipo	42	230	0000	40,000	2.2.1.1.2
UE 00	GERENCIA NACIONAL DE OPERACIONES				56,484,850	
Program 10	PRODUCTIVO OPERATIVO SERVICIOS ADUANEROS				56,484,850	
Proy.	01001 GERENCIA NACIONAL DE OPERACIONES				55,494,135	
1.1.2.20	Bono de Antigüedad	20	230	0000	2,184,000	1.2.1.1.1
1.1.3.10	Bono de Frontera	20	230	0000	504,000	1.2.1.1.1
1.1.4	Aguinaldos	20	230	0000	1,158,317	1.2.1.1.1
1.1.6	Asignaciones Familiares	20	230	0000	604,600	1.2.1.1.1
1.1.7	Sueldos	20	230	0000	11,210,784	1.2.1.1.1
1.2.1	Personal Eventual	20	230	0000	99,468	1.2.1.1.1
1.3.1.10	Régimen de Corto Plazo (Salud)	20	230	0417	1,399,825	1.2.1.1.2
1.3.1.20	PRIMA DE RIESGO PROFESIONAL RÉGIMEN DE LARGO PLAZO	20	230	0999	239,369	1.2.1.1.2
1.3.1.31	Aporte Patronal Sólido 3%	20	230	0999	419,948	1.2.1.1.2
1.3.2	Aporte Patronal para Vivienda	20	230	0342	279,965	1.2.1.1.2
2.1.1	Comunicaciones	20	230	0000	45,492	1.2.1.2.2
2.1.2	Energía Eléctrica	20	230	0000	1,700,148	1.2.1.2.2
2.1.3	Agua	20	230	0000	221,112	1.2.1.2.2
2.1.4	TELEFONÍA	20	230	0000	129,528	1.2.1.2.2
2.1.6	INTERNET	20	230	0000	1,018,821	1.2.1.2.2
2.2.1.10	Pasajes al Interior del País	20	230	0000	79,747	1.2.1.2.2
2.2.2.10	Viáticos por Viajes al Interior del País	20	230	0000	56,485	1.2.1.2.2
2.2.3	Fletes y Almacenamiento	20	230	0000	7,898,200	1.2.1.2.2
2.2.5	Seguros	20	230	0000	1,762,889	1.2.1.2.2
2.2.6	Transporte de Personal	20	230	0000	615,267	1.2.1.2.2
2.3.1	ALQUILER DE INMUEBLES	20	230	0000	10,961,580	1.2.1.2.2
2.3.2	Alquiler de Equipos y Maquinarias	20	230	0000	456,000	1.2.1.2.2
2.3.4	Otros Alquileres	20	230	0000	66,000	1.2.1.2.2
2.4.1.20	MANTENIMIENTO Y REPARACIÓN DE VEHÍCULOS, MAQUINARIA Y EQUIPOS	20	230	0000	669,156	1.2.1.2.2
2.5.1.20	GASTOS ESPECIALIZADOS POR ATENCIÓN MÉDICA Y OTROS	20	230	0000	286,000	1.2.1.2.2
2.5.4	Lavandería, Limpieza e Higiene	20	230	0000	936,153	1.2.1.2.2
2.5.5	Publicidad	20	230	0000	15,000	1.2.1.2.2
2.5.6	Servicios de Imprenta, Fotocopiado y Fotográficos	20	230	0000	137,978	1.2.1.2.2
2.5.9	Servicios Manuales	20	230	0000	40,000	1.2.1.2.2
2.6.6.20	Servicios Privados	20	230	0000	5,425,200	1.2.1.2.2
2.6.9.90	Otros	20	230	0000	539,900	1.2.1.2.2
3.1.1.10	GASTOS POR REFRIGERIOS AL PERSONAL PERMANENTE, EVENTUAL Y CONSULTORES INDIVIDUALES DE LÍNEA DE LAS INSTITUCIONES PÚBLICAS	20	230	0000	1,473,914	1.2.1.2.1
3.2.1	Papel	20	230	0000	77,300	1.2.1.2.1
3.2.2	Productos de Artes Gráficas	20	230	0000	6,000	1.2.1.2.1
3.3.2	Confecciones Textiles	20	230	0000	80,000	1.2.1.2.1
3.3.3	Prendas de Vestir	20	230	0000	163,200	1.2.1.2.1
3.3.4	Calzados	20	230	0000	97,371	1.2.1.2.1
3.4.1.10	Combustibles, Lubricantes y Derivados para Consumo	20	230	0000	281,184	1.2.1.2.1
3.4.2	Productos Químicos y Farmacéuticos	20	230	0000	16,522	1.2.1.2.1
3.4.3	Llantas y Neumáticos	20	230	0000	150,000	1.2.1.2.1
3.4.4	Productos de Cuero y Caucho	20	230	0000	10,000	1.2.1.2.1
3.4.5	Productos de Minerales no Metálicos y Plásticos	20	230	0000	171,300	1.2.1.2.1
3.4.6	Productos Metálicos	20	230	0000	10,000	1.2.1.2.1
3.4.8	Herramientas Menores	20	230	0000	40,000	1.2.1.2.1
3.9.1	MATERIAL DE LIMPIEZA E HIGIENE	20	230	0000	10,100	1.2.1.2.1
3.9.5	ÚTILES DE ESCRITORIO Y OFICINA	20	230	0000	249,400	1.2.1.2.1
3.9.7	ÚTILES Y MATERIALES ELÉCTRICOS	20	230	0000	19,800	1.2.1.2.1
3.9.9.90	Otros Materiales y Suministros	20	230	0000	10,000	1.2.1.2.1
6.8.2	Pago de Beneficios Sociales	20	230	0000	1,158,232	3.2.2.3
6.5.1	Tasas	20	230	0000	880	1.2.1.3
4.3.7	Otra Maquinaria y Equipo	42	230	0000	290,000	2.2.1.1.2
4.9.9	Otros	42	230	0000	18,000	2.2.1.1.2
Proy.	01002 DEPARTAMENTO DE INFRAESTRUCTURA- FUNCIONAMIENTO				990,716	
2.4.1.10	Mantenimiento y Reparación de Inmuebles	20	230	0000	808,000	1.2.1.2.2
2.4.3	Otros Gastos por Concepto de Instalación, Mantenimiento y Reparación	20	230	0000	40,275	1.2.1.2.2
2.5.9	Servicios Manuales	20	230	0000	40,000	1.2.1.2.2
3.4.5	Productos de Minerales no Metálicos y Plásticos	20	230	0000	10,000	1.2.1.2.1
3.4.6	Productos Metálicos	20	230	0000	35,000	1.2.1.2.1



PRESUPUESTO DE GASTOS PRESENTADO
(En Bolivianos)

25/09/2020 09:36:21
Gestión: 2021
RFprPresupGastosVer
Página 3 de 3

ENTIDAD 0580 Depósitos Aduaneros Bolivianos

Partida	Descripción	Fte. Fin.	Org. Fin.	Ent. Trf.	Importe	Cta. Flujo
TOTAL GENERAL PRESUPUESTO DE GASTOS:					125,955,051	
3.4.6	Herramientas Menores	20	230	0000	7,500	1.2.1.2.1
3.9.7	ÚTILES Y MATERIALES ELÉCTRICOS	20	230	0000	25,000	1.2.1.2.1
4.3.7	Otra Maquinaria y Equipo	42	230	0000	59,940	2.2.1.1.2
UE 00	DEPARTAMENTO DE INFRAESTRUCTURA				34,619,990	
Program 11	PLAN INVERSION				34,619,990	
Proy. 0/001	PARA PROYECTOS DE INVERSION				34,619,990	
9.9.1	Provisiones para Gastos de Capital	20	230	0000	34,619,990	2.2.1.5

Simon Jimenez Jimenez Taboada
ESP. III RESPONSABLE DE PRESUPUESTOS
Departamento de Finanzas
Depósitos Aduaneros Bolivianos

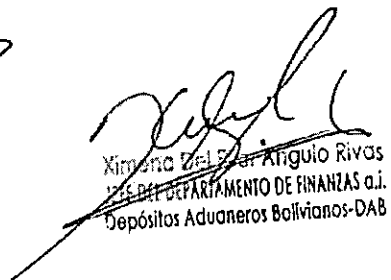
Ximena Del Pilar Angulo Rivas
JEFE DEL DEPARTAMENTO DE FINANZAS a.i.
Depósitos Aduaneros Bolivianos-DAB

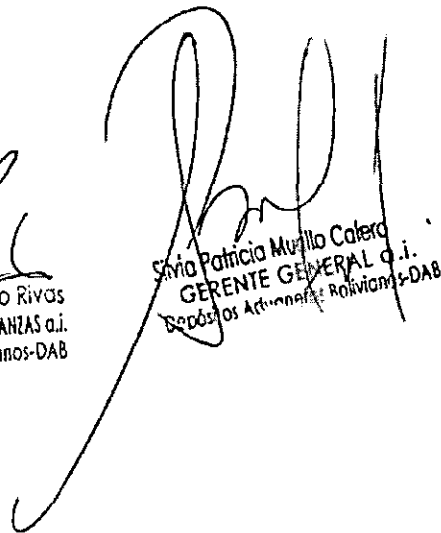
Silvia Patricia Mujillo Calera
GERENTE GENERAL a.i.
Depósitos Aduaneros Bolivianos-DAB



UNIDADES EJECUTORAS
PRESENTADAS

Entidad 0580	Depósitos Aduaneros Bolivianos	
Dirección 01	DIRECCION DE ADMINISTRACION SUPERIOR DAB CENTRAL LA PAZ	Estado: APROBADO
Tipo DA: NORMAL		
UE	Descripción	Estado
001	GERENCIA NACIONAL DE ADMINISTRACION Y FINANZAS	APROBADO
002	GERENCIA NACIONAL DE OPERACIONES	APROBADO
003	DEPARTAMENTO DE INFRAESTRUCTURA	APROBADO



REPORTE DE VALIDACIÓN
PROCESO PRESUPUESTARIO DE FORMULACIÓN

Gestión: 2021

Entidad: 580 Depósitos Aduaneros Bolivianos

Grupo 1 Estados				
Estado POA V.1 : VERIFICADO				
Estado Ciclo Presupuestario : VERIFICADO				
Grupo 2 Datos Formulación				
	Gastos	Recursos		
Cantidad de Registros	113	3		
Grupo 3 Montos Formulados				
	Gastos	Recursos	Diferencia	
Total Entidad	125,955,051	125,955,051	0	
Grupo 4 Montos por Grupo de Fuente				
	Gastos	Recursos	Diferencia	
Grupo Fuente 3	125,955,051	125,955,051	0	
Grupo 5 Montos por Organismo Financiador				
	Gastos	Recursos	Diferencia	
Organismo Financiador 230	125,955,051	125,955,051	0	
Grupo 6 Programas Pptarios. No Relacionados en Planificación				
Programa 99				
Grupo 8 Montos Programados en Ppto. y Planificación				
	Ppto. Actividad	Ppto. Proyecto	OGI Actividad	OGI Proyecto
Programa 0	34,850,211	0	0	0
Programa 10	56,484,850	0	0	0
Programa 11	34,619,990	0	0	0

EMPRESA PÚBLICA NACIONAL ESTRATÉGICA

DEPÓSITOS ADUANEROS BOLIVIANOS



Depósitos Aduaneros Bolivianos

RESOLUCIÓN

DE

DIRECTORIO

EL ALTO – BOLIVIA
2021



RESOLUCIÓN DE DIRECTORIO N°

La Paz,

24 SET. 2020 **09 / 2020**

VISTOS:

Los Informes Técnicos DAB/GG/UP N° 024/2020 y DAB/GNAF/DF/INF No. 113/2020, de 11 y 22 de septiembre de 2020, e Informe Legal DAB/UAJ/INF N° 0140/2020 de 11 de septiembre de 2020, y todo cuanto se tuvo que ver y convino.

CONSIDERANDO:

Que la Constitución Política del Estado Plurinacional de Bolivia en sus Artículos 321 y 323 en sus párrafos I, establecen que la administración económica y financiera del Estado y de todas las entidades pública se rige por su presupuesto, y que la política fiscal se basa en los principios de capacidad económica, igualdad, progresividad, proporcionalidad, transparencia, universalidad, control, sencillez administrativa y capacidad recaudatoria.

Que el Artículo 1 de la Ley N° 2042, de 21 de diciembre de 1999, dispone que el objeto de la misma es establecer normas generales a las que debe regirse el proceso de administración presupuestaria de cada ejercicio fiscal, que comprende del 1° de enero al 31 de diciembre de cada año. Asimismo, en su Artículo 4 se prevé que las asignaciones presupuestarias de gasto aprobadas por la Ley de Presupuesto de cada año, constituyen límites máximos de gasto y su ejecución se sujetará a procedimientos legales que en cada partida sean aplicables.

Que el Artículo 2 de la Ley N° 1178, de 20 de julio de 1990, de Administración y Control Gubernamental, establece los Sistemas que regulan la ejecución de las actividades de administración y control de los recursos del Estado, dentro de los cuales se encuentran los Sistemas de Programación de Operaciones y de Presupuesto; para programar y organizar las actividades de la gestión de toda entidad pública.

Que el Artículo 6 de la citada Ley N° 1178, modificado por el párrafo II de la Disposición Adicional Segunda de la Ley N° 777, de 21 de enero de 2016, determina que "el Sistema de Programación de Operaciones, traducirá los planes estratégicos de cada entidad, concordante con los planes generados por el Sistema de Planificación Integral del Estado, en tareas específicas a ejecutar; en procedimientos a emplear y en medios y recursos a utilizar, todo ello en función del tiempo y del

Adel
[Handwritten signature]

espacio. Esta programación será de carácter integral, incluyendo tanto las operaciones de funcionamiento como las de inversión”.

Que el Artículo 8 de la misma norma, dispone que “el Sistema de Presupuesto preverá, en función de las prioridades de la política gubernamental, los montos y fuentes de los recursos financieros para cada gestión anual y su asignación a los requerimientos monetarios de la Programación de Operaciones y de la Organización Administrativa adoptada”.

Que la Ley N° 777, de 21 de enero de 2016, establece el Sistema de Planificación Integral del Estado (SPIE), que conducirá el proceso de planificación del desarrollo integral del Estado Plurinacional de Bolivia, en el marco del Vivir Bien; con la finalidad de lograr que la planificación de largo, mediano y corto plazo tenga un enfoque integrado y armónico, además de orientar la asignación óptima y organizada de los recursos financieros y no financieros del Estado Plurinacional, para el logro de las metas, resultados y acciones identificadas en la planificación.

Que el párrafo V del Artículo 8 de la citada Ley N° 777, establece que la Planificación de corto plazo está constituida por los Planes Operativos Anuales (POA) y los Planes Anuales de Ejecución de las Empresas Públicas con un horizonte de un (1) año y por los Planes Inmediatos con una duración de hasta dos (2) años.

Que el párrafo II del Artículo 20 de la misma norma señala que los Planes de las Empresas Públicas se elaboraran de forma articulada y simultánea con el plan de mediano plazo del sector que corresponda.

Que las Normas Básicas del Sistema de Programación de Operaciones (NB-SPO), establecidas mediante Decreto Supremo N° 3246, de 05 de julio de 2017, tienen por objeto regular la aplicación del Sistema de Programación de Operaciones en las entidades del sector público, determinando el procedimiento a emplear, medios y recursos a utilizar, en función al tiempo y espacio, permitiendo la programación de acciones de corto plazo, concordantes con el Plan Estratégico Institucional, en el marco de los planes de mediano plazo establecidos por el Sistema de Planificación Integral del Estado (SPIE).

Que el Artículo 13 de las NB-SPO determina que la formulación del Plan Operativo Anual en las entidades del sector público debe sujetarse a lo determinado por su Plan Estratégico Institucional y expresarse en acciones de corto plazo.

Que el Artículo 17 de las NB-SPO, dispone que el Plan Operativo Anual se articula con el Presupuesto Anual, vinculando una a una las acciones de corto plazo con los programas correspondientes de la estructura programática del presupuesto.

Que mediante Resolución Bi Ministerial N° 13, de 15 de julio de 2020, los Ministerios de Economía y Finanzas Públicas y de Planificación del Desarrollo aprueban las Directrices de Formulación Presupuestaria para la gestión fiscal 2021, asimismo, dispone que las mismas sean de cumplimiento obligatorio para todas las entidades del sector público. En el numeral 5 del anexo referido a la Matriz de la Estructura programática del Plan de Desarrollo Económico y Social (PDES), se menciona que para la gestión 2021 en tanto no exista aprobado un nuevo PDES, la estructura 2016-2020, será ampliada excepcionalmente así como los planes de mediano plazo, para los efectos de articulación de las políticas de desarrollo con el presupuesto.

Que mediante Resolución Ministerial N° 766, de 02 de septiembre de 2016, el Ministerio de Economía y Finanzas Públicas aprueba el Plan Estratégico Empresarial (PEE) 2016-2020, para la Empresa Pública Nacional Estratégica Depósitos Aduaneros Bolivianos – DAB.

Que el Reglamento Específico del Sistema de Programación de Operaciones de DAB, aprobado mediante Resolución de Directorio N° 008/2019, de 17 de abril de 2019, establece que el proceso de formulación del POA para una determinada gestión fiscal se desarrolla en función a la estimación de tiempos demandados para cada proceso, tomando en cuenta el plazo límite establecido.

Que mediante nota MEFP/VPCF/DGPGP/UEP/N° 214/20, de 24 de agosto de 2020, el Viceministerio de Presupuestos y Contabilidad Fiscal solicita a DAB la remisión del Presupuesto Plurianual Ajustado, Plan operativo Anual y Anteproyecto de Presupuesto Institucional 2021.

Que los numerales 3 y 5 del Artículo 15 del Estatuto Orgánico de Depósitos Aduaneros Bolivianos, establecen que son atribuciones del Directorio el aprobar el Plan Operativo Anual y el Presupuesto para cada gestión.

CONSIDERANDO:

Que mediante Informe Técnico DAB/GG/UP N° 024/2020, de 11 de septiembre de 2020, DAB precisa que en base a las Directrices de Formulación Presupuestaria del Ministerio de Economía y Finanzas Públicas se han realizado ajustes al Presupuesto Plurianual 2021-2025, asimismo, se ha formulado el Plan Operativo Anual (POA) y Presupuesto Empresarial para gestión 2021 por un monto total de Bs125.955.051 (Ciento veinticinco millones novecientos cincuenta y cinco mil cincuenta y uno 00/100 Bolivianos), de los cuales Bs34.619.990 (Treinta y cuatro millones seiscientos diecinueve mil novecientos noventa 00/100 Bolivianos), corresponden al Presupuesto de Inversión Pública, Bs3.601.570 (Tres millones seiscientos un mil quinientos setenta 00/100 Bolivianos) a Gastos Devengados y Beneficios Sociales, Bs743.000



09 / 2020

EMPRESA PÚBLICA NACIONAL ESTRATÉGICA - DAB

(Setecientos cuarenta y tres mil 00/100 Bolivianos) al Activo Fijo, Bs18.932.610 (Dieciocho millones novecientos treinta y dos mil seiscientos diez 00/100 Bolivianos) a la adquisición de Bienes de Uso y Bs68.057.881 (Sesenta y ocho millones cincuenta y siete mil ochocientos ochenta y uno 00/100 Bolivianos) al Presupuesto Operativo y de Funcionamiento; recursos que son asignados para financiar las 19 operaciones formuladas para las cuatro (4) Acciones de Corto Plazo definidas para la gestión 2021.

Asimismo, señala que con relación a la estructura presupuestaria para el registro en el SIGEP, Bs125.207.551 (Ciento veinticinco millones doscientos siete mil quinientos cincuenta y uno 00/100 Bolivianos) serán financiados con fuente y organismo financiador 20-230 "Recursos Específicos", y Bs743.000 (Setecientos cuarenta y tres mil 00/100 Bolivianos) con fuente y organismo financiador 42-230 "Transferencias".

Que a través de Informe Técnico DAB/GNAF/DF/INF No. 113/2020, de 22 de septiembre de 2020, DAB realiza precisiones respecto a la asignación de presupuesto en las siguientes partidas de gasto: Bono Frontera, Prima de Riesgo Profesional Régimen de Largo Plazo, Transporte de Personal, Otros Alquileres, Gastos por Refrigerios al Personal Permanente, Eventual y Consultores Individuales de Línea de las Instituciones Públicas, e Impuesto a las Transacciones.

Que mediante Informe Legal DAB/UAJ N° 140/2020 de 11 de septiembre de 2020, la Unidad de Asuntos Jurídicos concluye que la formulación del Anteproyecto POA y Presupuesto para la Gestión 2021, se ajustan a las Directrices de Formulación Presupuestaria Plurianual y Anual y de Planificación e Inversión Pública para la gestión 2021, no contraviniendo a disposición legal vigente en la actual economía jurídica, ajustándose a los preceptos establecidos de acuerdo a la exposición técnica expresada en el Informe Técnico DAB/GG/UP N° 024/2020, de 10 de septiembre de 2020.

Por tanto, Recomienda a la Gerencia General se impetre ante los miembros del Directorio la aprobación del Anteproyecto de POA y Presupuesto gestión 2021 DAB a través de Resolución de Directorio, ya que el mismo cumple con todos los requisitos de legalidad.

POR TANTO:

El Directorio de la Empresa Pública Nacional Estratégica Depósitos Aduaneros Bolivianos, en uso de sus atribuciones establecidas en el Estatuto Orgánico de Depósitos Aduaneros Bolivianos.

RESUELVE:



09 / 2020

EMPRESA PÚBLICA NACIONAL ESTRATÉGICA - DAB

PRIMERO.- Aprobar el Presupuesto Plurianual 2021 – 2025 ajustado.

SEGUNDO.- Aprobar el Anteproyecto del Plan Operativo Anual (POA) y Presupuesto Anual de la Gestión 2021 por Bs125.955.051,00.-(Ciento veinticinco millones novecientos cincuenta y cinco mil cincuenta y uno 00/100 Bolivianos), que incluye Bs34.619.990,00.-(Treinta y cuatro millones seiscientos diecinueve mil novecientos noventa 00/100 Bolivianos), correspondiente al Presupuesto de Inversión Pública, conforme al documento que en anillado forma parte de la presente Resolución de Directorio.

TERCERO.- Forman parte de la presente Resolución los Informes Técnicos DAB/GG/UP N° 024/2020 y DAB/GNAF/DF/INF No. 113/2020, de 11 y 22 de septiembre de 2020, e Informe Legal DAB/UAJ/INF N° 0140/2020 de 11 de septiembre de 2020.

CUARTO.- La Gerencia General y la Gerencia Nacional de Administración y Finanzas de DAB, quedan a cargo del cumplimiento de la presente Resolución de Directorio.

QUINTO.- Es responsabilidad de la Gerencia General, Gerencia General de Administración y Finanzas y Unidad de Planificación, la determinación del Anteproyecto del Plan Operativo Anual (POA) y Presupuesto Anual de la Gestión 2021, así como observar el cumplimiento de lo dispuesto en el marco normativo vigente de los Sistemas de Programación de Operaciones y de Presupuesto.

Regístrese, comuníquese y cúmplase.

Sergio G. Villarroel Bohrt
Representante del Ministerio de Economía y Finanzas Públicas
PRESIDENTE DEL DIRECTORIO

Adhemar Guzmán Ballivian
Representante del Ministerio de Desarrollo Productivo y Economía Plural
MIEMBRO DEL DIRECTORIO

406

EMPRESA PÚBLICA NACIONAL ESTRATÉGICA
DEPÓSITOS ADUANEROS BOLIVIANOS



INFORME
LEGAL

EL ALTO – BOLIVIA
2021

INFORME LEGAL
DAB/UAJ/INF N° 0140/2020

A : Lic. Silvia Patricia Murillo Calero
GERENTE GENERAL A.I
DEPÓSITOS ADUANEROS BOLIVIANOS

Vía : Abog. Ednar Pablo Paco Lobo
JEFE DE LA UNIDAD DE ASUNTOS JURÍDICOS
DEPÓSITOS ADUANEROS BOLIVIANOS.

De: Abog. Maria Marisol Bernal Ortiz
PERSONAL EVENTUAL -UNIDAD A. JURIDICOS
DEPÓSITOS ADUANEROS BOLIVIANOS.

Ref. : **ANTEPROYECTO POA Y PRESUPUESTO**
GESTION 2021

Fecha : La Paz, 11 de Septiembre de 2020.



I ANTECEDENTES.

El Informe Técnico DAB/GG/UP N°-024/2020 de 11 de septiembre de 2020, establece que en cumplimiento a la normativa vigente para la formulación del Plan Operativo Anual y Anteproyecto de presupuesto Gestión 2021 de la EPNE Depósitos Aduaneros Bolivianos - DAB ha elaborado el Anteproyecto POA y Presupuesto Gestión 2021 estableciendo: En base a las Directrices de Formulación del Presupuesto del Ministerio de Economía y Finanzas Públicas (MEFP), se han realizado los ajustes al presupuesto plurianual 2021-2025, asimismo se ha formulado el Plan Operativo Anual (POA) y Presupuesto Empresarial de Depósitos Aduaneros Bolivianos para la gestión 2021 por un monto total de Bs125.955.051 (Ciento veinticinco millones novecientos cincuenta y cinco mil cincuenta y uno 00/100 Bolivianos), de los cuales Bs34.619.990 (Treinta y cuatro millones seiscientos diecinueve mil novecientos noventa 00/100 Bolivianos), corresponden al Presupuesto de Inversión Pública, Bs3.601.570 (Tres millones seiscientos un mil quinientos setenta 00/100 Bolivianos) corresponden a Gastos Devengados y Beneficios Sociales, Bs743.000 (Setecientos cuarenta y tres mil 00/100) del Activo fijo, Bs18.932.610 (Dieciocho millones novecientos treinta y dos mil seiscientos diez 00/100 Bolivianos) y corresponde a la adquisición de Bienes de Usos y Bs68.057.881 (Sesenta y ocho millones cincuenta y siete mil ochocientos ochenta y uno 00/100 Bolivianos) al Presupuesto Operativo y de Funcionamiento, recursos que son asignados para financiar las 19 operaciones formuladas para las cuatro (4) Acciones de Corto Plazo definidas para la gestión 2021. Con relación a la estructura presupuestaria para el registro en el SIGEP, Bs125.207.551 (Ciento veinticinco millones doscientos siete mil quinientos cincuenta y uno 00/100 Bolivianos) serán financiados con fuente y organismo financiador 20-230 "Recursos



Estratégicos Empresariales, los que serán elaborados en el marco de lo establecido a esta ley.

El artículo 13.V de la citada Ley, señala que la planificación de corto plazo está constituida por los Planes Operativos Anuales (POA) y los planes anuales de ejecución de las empresas públicas con un horizonte de un (1) año, y por los Planes Inmediatos con una duración de hasta dos (2) años.

El parágrafo IV) del artículo 20 de la citada Ley, prevé que los Planes Estratégicos Empresariales y Planes Estratégicos Corporativos, así como los planes anuales de ejecución (POA), serán elaborados en el marco de los establecido en dicha Ley.

El Decreto Supremo N° 3246 de 5 de julio de 2017 de Normas Básicas del Sistema de Programación de Operaciones en sus artículos 13 y 18 determinan que la formulación y Contenido del Plan Operativo en sus artículos 13 y 18 determinan que la formulación y contenido del Plan Operativo Anual en las entidades del sector público deben sujetarse a lo determinado en su Plan Estratégico Institucional que debe expresarse en acciones de corto plazo misma que será sujeto a seguimiento y evaluación de forma periódica sobre la ejecución del Plan Operativo Anual de acuerdo a las condiciones y prioridades establecidas por el Órgano Rector del Sistema de Programación de Operaciones.

El artículo 21 de la citada Norma Básica, señala que el POA se articulará con el Presupuesto, vinculando los objetivos de gestión institucionales o específicos con las categorías programáticas del presupuesto.

El Decreto Supremo N° 3246 de 5 de julio de 2017 de Normas Básicas del Sistema de Programación de Operaciones en su Artículo 19 determina que habrá una evaluación periódica de la ejecución del Plan Operativo Anual en las entidades del Sector Público en Responsabilidad de la Máxima Autoridad Ejecutiva cuya evaluación se realizará en el marco de una valoración cuantitativa y/o cualitativa y en caso de que exista desviaciones se debe disponer medidas correctivas necesaria y a la conclusión del periodo fiscal se debe determinar el nivel de contribución de los resultados logrados en el POA.

La Ley N° 2042 de 21 de diciembre de 1999, de Administración Presupuestaria, regula los procedimientos, requisitos y formalidades de carácter general para la administración del presupuesto general de cada gestión.

El artículo 1 de la mencionada normativa legal prescribe que esta ley tiene por objeto establecer las normas generales a las que debe regirse el proceso de administración presupuestaria de cada ejercicio fiscal, que comprende del 01 de enero al 31 de diciembre de cada año.

El artículo 4 de la Ley de Administración Presupuestaria, establece que las asignaciones presupuestarias de gasto aprobadas por la Ley de Presupuesto de cada año constituye límites máximos de gasto y su ejecución se sujetará a procedimientos legales que en cada partida sean aplicables.



El numeral 5 del mismo artículo, prescribe que el Directorio deberá aprobar el Presupuesto para cada gestión y su reformulación, cuando así corresponda.

III ANALISIS:

En concordancia al Informe Técnico DAB/GG/UP N° 024/2020 de 10 de septiembre de 2020 y las disposiciones legales precedentes invocadas, la formulación del Anteproyecto POA y Presupuesto para la Gestión 2021, se ajustan a las Directrices de Formulación Presupuestaria Plurianual y Anual y de Planificación e Inversión Pública para el presupuesto gestión 2021.

No contraviene disposición legal vigente en la actual economía jurídica, ajustándose a los preceptos establecidos con el fin de cumplir los objetivos instituciones de acuerdo a la exposición técnica expresada en el Informe Técnico DAB/GG/UP N° 024/2020 de 10 de septiembre de 2020.

CONCLUSIONES Y RECOMENDACIONES.

De lo precedentemente citado se concluye que:

- La formulación del Anteproyecto POA y Presupuesto para la Gestión 2021, se ajustan a las Directrices de Formulación Presupuestaria Plurianual y Anual y de Planificación e Inversión Pública para el presupuesto gestión 2021.
- No contraviene disposición legal vigente en la actual economía jurídica, ajustándose a los preceptos establecidos con el fin de cumplir los objetivos instituciones de acuerdo a la exposición técnica expresada en el Informe Técnico DAB/GG/UP N° 024/2020 de 10 de septiembre de 2020.
- La EPNE DAB requiere el presupuesto de Bs125.955.051 (Ciento veinticinco millones novecientos cincuenta y cinco mil cincuenta y uno 00/100 Bolivianos), para la gestión 2021 y la actualización plurianual que en Anexo forma parte de la Resolución, todo ello en observancia a las prescripciones contempladas en la Ley N° 777, Ley 466 de 26/12/2013, Decreto Supremo N°3246 de 05/07/2017 y el Reglamento Específico del Sistema de Programación de Operaciones de DAB aprobado con Resolución de Directorio N° 08/2019 de abril 17 de 2019.

Por lo que recomienda a la Gerencia General a.i se impetre ante los miembros del Directorio la aprobación del Anteproyecto de POA y Presupuesto gestión 2021 DAB a través de Resolución de Directorio, ya que el mismo cumple con todos los requisitos de legalidad.

Es cuanto informo para los fines consiguientes.

CC/Arch.

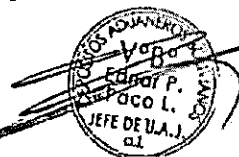

Mario Morales Cortina Ortiz
ABOGADO CPA 3047040MMBO
Unidad de Asuntos Jurídicos
Depositos Aduaneros Bolivianos-DAB

403

EMPRESA PÚBLICA NACIONAL ESTRATÉGICA
DEPÓSITOS ADUANEROS BOLIVIANOS



Depositos Aduaneros Bolivianos

INFORME
TÉCNICO

EL ALTO – BOLIVIA
2021

INFORME TECNICO
DAB/GNAF/DF/INF No. 113/2020

A: Lic. Silvia Patricia Murillo Calvo
Gerente General a.i.

De: Lic. Ximena del Pilar Angulo RIVAS
Jefa del Departamento de Finanzas a.i.

Lic. Mauricio Roberto Calvo Vasquez
Jefe de Planificación a.i.

Cr. Jhon Simbad Hinojosa Taboada
Responsable de Presupuestos

REF.: **Informe complementario Presupuesto Plurianual 2021-2025
y Anteproyecto POA Presupuesto 2021.**

FECHA: **La Paz, 22 de septiembre de 2020**



ANTECEDENTES

La remisión del presente informe, refiere a reunión realizada en fecha 22 de septiembre de 2020, mediante la cual los asesores del Presidente del Directorio de DAB solicitan la aclaración de puntos específicos concernientes al Presupuesto Plurianual 2021-2025 y Anteproyecto POA Presupuesto 2021.

ANÁLISIS

Respecto a las observaciones emitidas, se aclara:

1. Partida 11310 BONO DE FRONTERA

La partida en su concepción etimológica refiere al beneficio que gozan los servidores y/o trabajadores del Sector Público cuyo centro de trabajo se encuentre dentro de los 50 kilómetros lineales de las fronteras internacionales. Señalar que en amparo al Reglamento para la Concesión de Depósitos de Aduana aprobado con RD-01-023-03 del 11/09/03, el cual en su artículo N° 20 Capacitación y Rotación de personal establece que los concesionarios deberán adoptar una política de rotación de personal.

Si bien se ha presupuestado en la Unidad Ejecutora 1 Gerencia Nacional de Administración y Finanzas, este hecho describe a cambios suscitados en el personal en la gestión 2020, pero cuyo ítem corresponde a la mencionada

402



Unidad Ejecutora y debido a la nueva plaza laboral ubicada en frontera corresponde este beneficio.

2. Partida 13120 PRIMA DE RIESGO PROFESIONAL RÉGIMEN DE LARGO PLAZO

Si bien existe una diferencia en la partida la misma se constituye en una posible previsión para el pago correspondiente al costo de vacaciones no utilizadas del personal comprendido en el Estatuto de Funcionario Público (Ley 2027).

Cabe resaltar que los movimientos presupuestarios en el Grupo 10000, a falta de presupuesto en cualquier partida de este grupo solo pueden realizarse a través de una Ley de aprobación de incremento.

3. Partida 22600 TRANSPORTE DEL PERSONAL

La mencionada partida refiere al traslado del personal. Según lo enmarcado en la Ley general de Trabajo en su Artículo N° 10 el cual señala: "Cuando el trabajo se verifique en lugar que diste más de dos kilómetros de la residencia del trabajador el Estado podrá, mediante resoluciones especiales imponer a los patronos la obligación de traslado".

4. Partida 23400 OTROS ALQUILERES

Esta partida corresponde al pago del alquiler de viviendas correspondiente al personal del Recinto Aduana Frontera Desaguadero, debido a que estos funcionarios no radican en esa plaza, siendo este personal de Rotación en el marco del Reglamento para la Concesión de Depósitos de Aduana aprobado con RD-01-023-03 del 11/09/03, el cual en su artículo N° 20 capacitación y Rotación de personal establece que los concesionarios deberán adoptar una política de rotación de personal, razón por la cual se realiza este hecho.

5. Partida 31110 GASTOS POR REFRIGERIOS AL PERSONAL PERMANENTE, EVENTUAL Y CONSULTORES INDIVIDUALES DE LÍNEA DE LAS INSTITUCIONES PÚBLICAS

Deposito Aduaneros Bolivianos, en el marco de la Resolución Administrativa N° 087/2014 del 31 de diciembre del 2014, realiza el pago del beneficio, homogenizando a los Servidores Públicos pertenecientes al Estatuto del Funcionario Público así como al personal concerniente a la Ley General del Trabajo

6. Partida 81200 Impuesto a las Transacciones

Respecto a la partida presupuestaria Impuesto a las Transacciones este gasto es compensable con el impuesto a las Utilidades de las Empresas, por tanto



según normativa este solo se puede compensar hasta el vencimiento del próximo impuesto. Es así que el IUE correspondiente a la gestión 2019 se compensa hasta parte de Mayo/2021. Tal como se muestra en el cuadro siguiente:

MES	Enero	Febrero	Marzo	Abril	Mayo	Junio	Julio	Agosto	Septiembre	Octubre	Noviembre	Diciembre	TOTALES
TOTAL INGRESO	8.404.286	7.934.629	8.755.336	7.268.925	8.448.423	7.363.326	8.148.331	8.390.315	8.004.512	8.230.663	8.027.451	10.726.861	99.703.059
IMPUESTO A LAS TRANSACCIONES					66.338	220.900	244.450	251.709	240.135	246.920	240.824	321.806	1.833.082

CONCLUSIONES

Se concluye que con la emisión del presente informe, se absuelve las observaciones suscitadas en la presentación del Presupuesto Plurianual 2021-2025 y Anteproyecto POA Presupuesto 2021.

RECOMENDACIONES

Se recomienda remitir el presente informe a los asesores del Presidente del Directorio de DAB, para la emisión de la resolución de Aprobación del Presupuesto Plurianual 2021-2025 y Anteproyecto POA Presupuesto 2021.

Es cuanto se informa a su autoridad.

C.c/Arch. DF
Adjunto:

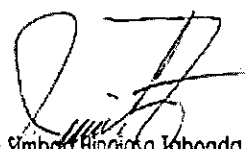
Jhon Simón Rincón Taboada
RESPONSABLE DE PRESUPUESTOS
Departamento de Finanzas
Depósitos Aduaneros Bolivianos-DAB

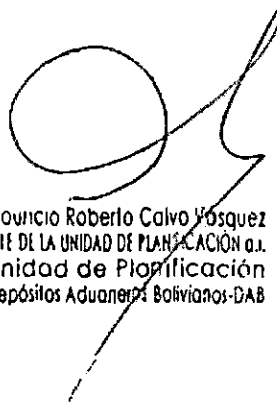

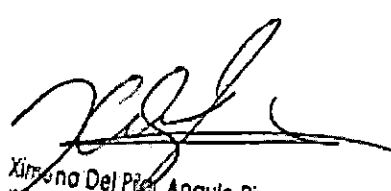
Róberto Calvo Vásquez
JEFE DE LA UNIDAD DE PLANIFICACIÓN a.i.
Unidad de Planificación
Depósitos Aduaneros Bolivianos-DAB

Ximena Del Pilar Angulo Rivas
JEFE DEL DEPARTAMENTO DE FINANZAS a.i.
Depósitos Aduaneros Bolivianos-DAB

INFORME TÉCNICO
DAB/GG/UP N° 024/2020

A : Lic. Silvia Patricia Murillo Calero
Gerente General

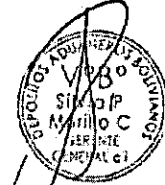
De : Ximena del Pilar Angulo Rivas
Jefe del Departamento de Finanzas a.i.
Mauricio Roberto Calvo Vasquez
Jefe Unidad de Planificación a.i.
Jhon Hinojosa Taboada
Responsable de Presupuestos



Ref. : Presupuesto Plurianual 2021-2025 y Anteproyecto POA y Presupuesto Anual 2021.

Fecha: La Paz, 11 de Septiembre de 2020

En cumplimiento a la normativa vigente para la formulación del Plan Operativo Anual y Anteproyecto de Presupuesto Gestión 2021 de la EPNE Depósitos Aduaneros Bolivianos - DAB, e instrucciones de su Gerencia, se tiene a bien informar lo siguiente:

I. ANTECEDENTES

- Mediante Decreto Supremo N° 29694 de 3 septiembre de 2008, se crea la Empresa Pública Nacional Estratégica "Depósitos Aduaneros Bolivianos - DAB", misma que se halla bajo tuición del Ministerio de Economía y Finanzas Públicas, con patrimonio propio, autonomía de gestión administrativa, financiera, legal y técnica, cuya organización y funcionamiento están sujetos al Decreto Supremo N° 29894 de 7 de febrero de 2009 de la Estructura Organizativa del Órgano Ejecutivo del Estado Plurinacional.
- El Art. 2° de la Ley N° 2042 de 21 de diciembre de 1999, establece que el proceso de administración presupuestaria de cada ejercicio fiscal comprende del 1° de enero al 31 de diciembre de cada año. Asimismo, el Art. 4° prevé que las asignaciones presupuestarias de gasto aprobadas por Ley de Presupuesto de cada año, constituyen límites máximos de gasto y su ejecución se sujetará a procedimientos legales que en cada partida sean aplicables.





3. La Ley N°1178 de 20/07/1990, de Administración y Control Gubernamentales, modificada en su artículo 6° por la Ley N°777 de 21/01/2016, del Sistema de Planificación Integral del Estado – SPIE, determina que el Sistema de Programación de Operaciones traducirá los Planes estratégicos de cada entidad en tareas específicas a ejecutar, en procedimientos a emplear y en medios y recursos a utilizar, todo ello en función del tiempo y del espacio. Esta programación será de carácter integral, incluyendo tanto las operaciones de funcionamiento como las de inversión.
4. La Ley N°777 establece que el SPIE conducirá el proceso de planificación del desarrollo integral del Estado Plurinacional de Bolivia, en el marco del Vivir Bien con la finalidad de lograr que la planificación de largo, mediano y corto plazo tenga un enfoque integrado y armónico, orientar la asignación óptima y organizada de los recursos financieros y no financieros del Estado Plurinacional, para el logro de las metas, resultados y acciones identificadas en la planificación. La citada norma también indica que la Planificación de corto plazo está constituida por los Planes Operativos Anuales (POA) y los Planes Anuales de Ejecución de las empresas públicas con un horizonte de un (1) año alineados a los Planes Estratégicos Empresariales, los que serán elaborados en el marco de lo establecido en la Ley N°777.

Los Planes Operativos Anuales (POA) son la programación de acciones de corto plazo de cada entidad pública señalada en el Artículo 4 de la Ley N°777, y son aprobados por la Máxima Autoridad Ejecutiva correspondiente. El Plan Operativo Anual contempla la estimación de tiempos de ejecución, los recursos financieros necesarios, la designación de responsables, así como las metas, resultados y acciones anuales.

5. La Ley N°466 de 26/12/2013, Ley de la Empresa Pública, establece que el Plan Estratégico Empresarial es un plan quinquenal que determina la dirección de la empresa, los objetivos estratégicos, inversiones, financiamiento, expansión, diversificación y demás aspectos relativos a la planificación de largo plazo. Las empresas públicas deberán elaborar planes anuales de ejecución y su presupuesto que orienten su gestión y determinen objetivos y metas específicas en el marco del plan estratégico empresarial. En la Disposición Transitoria Primera, parágrafo IV, establece que la empresa continuará desarrollando sus actividades conforme a su normativa hasta el día siguiente hábil a la notificación con el registro de la empresa que establezca la adopción de la nueva tipología (Empresa Estatal).

El Decreto Supremo N°3246 de 05/07/2017, Normas Básicas del Sistema de Programación de Operaciones – SPO, establece como uno de sus componentes al subsistema de formulación del Plan Operativo Anual (POA), el

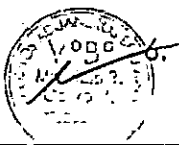

CENTRO DE OPERACIONES Oficina Central - DAB Av. 6 de Marzo 2. Villa Bolívar "B" s/n El Alto Telf.: 2 154035 - 2 159222	CENTRO DE OPERACIONES Interior La Paz Av. 6 de Agosto 2. Villa Bolívar "B" s/n El Alto Telf.: 2 154028	CENTRO DE OPERACIONES Interior Oruro Av. 6 de Agosto esq. Junín s/n Telf.: 2 5113725 - 26	CENTRO DE OPERACIONES Interior Tarija Calle Rafael Pabón, lado Ingreso Aeropuerto s/n Telf.: 4 6644105	CENTRO DE OPERACIONES Aeropuerto Viru Viru Terminal de Carga Aeropuerto Internacional Viru Viru Telf.: 3 140689 - 88	CENTRO DE OPERACIONES San Matías Carretera a Santa Cruz Barrio Copacabana s/n	CENTRO DE OPERACIONES San Vicente Av. Principal s/n
CENTRO DE OPERACIONES Aeropuerto Cochabamba Av. Kálfman ex aeropuerto Jorge Wilstermann s/n Telf.: 4 4592162 - 4 4230333	CENTRO DE OPERACIONES Guayaramerín Barrio San Miguel Av. Alto de la Alianza Calle 13 y 14 Telf.: 38559132 - 38555257	CENTRO DE OPERACIONES Desaguadero Calle 2 esq. Mariano Mujica s/n Localidad Desaguadero Telf.: 22136575	CENTRO DE OPERACIONES Charaña Calle Batallón Colorados s/n Telf.: 2136544	CENTRO DE OPERACIONES Puerto Suarez Carretera Bioceánica Puerto Suarez-Sta. Cruz RM4 KM6 Arroyo Concepción Av. Bolívar s/n Telf.: 3 9763312 - 3 9783277		

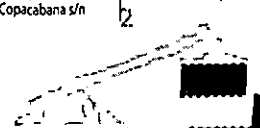

mismo que está compuesto por Acciones de Corto Plazo, es decir aquella programada para una gestión fiscal articulada y concordante con las acciones establecidas en el Plan Estratégico Institucional (Plan Estratégico Empresarial de DAB - PEE 2016-2020). Los resultados esperados de las acciones de corto plazo, serán medibles y cuantificables a través de indicadores, debiendo contribuir a los establecidos en el PEE. Asimismo, establece que el POA se articula con el Presupuesto Anual, vinculando una a una las acciones de corto plazo con los programas correspondientes de la estructura programática del presupuesto.

7. El Reglamento Específico del Sistema de Programación de Operaciones de DAB aprobado con Resolución de Directorio No.008/2019 de 17/04/2019, establece que el proceso de formulación del POA para una determinada gestión fiscal se desarrollará en función a la estimación de tiempos demandados para cada proceso, tomando en cuenta el plazo límite establecido y comunicado por el Ministerio de Economía y Finanzas Públicas para su entrega.
8. También establece que debe asegurarse que las Acciones de Corto Plazo (ACP) se encuentren articuladas y concordantes con las acciones establecidas en el Plan Estratégico Empresarial - PEE para el mismo período.
9. Con nota CITE MEFP/VPCF/DGPGP/UEP/N°214/20 de 24/08/2019, Viceministro de Presupuesto y Contabilidad Fiscal solicita a la Empresa remitir el Presupuesto Plurianual Ajustado - PPA, Plan Operativo Anual - POA y Anteproyecto de Presupuesto Institucional 2021 de la Empresa hasta el 18/09/2019.
10. El Art.14, inciso a), del precitado RE SPO, establece que la Programación de ACP, el Responsable de su Ejecución, en coordinación con sus áreas o unidades organizacionales ejecutoras, establecerá las fechas de inicio y finalización, tomando en cuenta los períodos de ejecución, prioridades, riesgos, presupuesto y concurrencia de tareas paralelas. Asimismo, en el Artículo 15° establece que también deberá determinar las operaciones y tareas específicas que se deberán encarar para conducir al logro de los resultados esperados por cada ACP en las fechas previstas.
11. En su inciso c), establece que para cada ACP se deberá determinar los requerimientos de personal, insumos, materiales, activos fijos, servicios y/u otros necesarios para lograr los resultados esperados, así como definir un cronograma de plazos para su dotación, contemplando la información con el presupuesto que demandará la dotación de los bienes y servicios.

Su Art.15 se refiere a la aprobación del POA, estableciendo que concluida la Formulación del POA, el proyecto debe ponerse en consideración del Gerente General, quien en caso de conformidad, lo elevará a consideración del

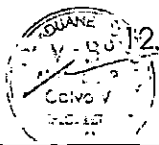

CENTRO DE OPERACIONES Oficina Central - DAB Av. 6 de Marzo 2, Villa Bolívar "B" s/n El Alto Telf.: 2 154035 - 2 159724	CENTRO DE OPERACIONES Interior La Paz Av. 6 de Marzo 2, Villa Bolívar "B" s/n El Alto Telf.: 2 154028	CENTRO DE OPERACIONES Interior Oruro Av. 6 de Agosto 2 esq. Junín s/n Telf.: 2 5113725 - 26	CENTRO DE OPERACIONES Interior Tarija Calle Rafael Pabón, lado ingreso Aeropuerto s/n Telf.: 4 6644105	CENTRO DE OPERACIONES Aeropuerto Viru Viru Terminal de Carga Aeropuerto Internacional Viru Viru Telf.: 3 140689 - 88	CENTRO DE OPERACIONES San Matías Carretera a Santa Cruz Barrio Copacabana s/n	CENTRO DE OPERACIONES San Vicente Av. Principal s/n
CENTRO DE OPERACIONES Aeropuerto Cochabamba Av. Kárlman ex aeropuerto Jorge Willsterman s/n Telf.: 4 4592162 - 4 4230333	CENTRO DE OPERACIONES Guayaquinn Barrio San Miguel Av. Alto de la Alianza Calle 13 y 14 Telf.: 38559132 - 38555257	CENTRO DE OPERACIONES Desaguadero Calle 2 esq. Mariano Mujica s/n Localidad Desaguadero Telf.: 22136575	CENTRO DE OPERACIONES Charaña Calle Batallón Colorados s/n Telf.: 2136544	CENTRO DE OPERACIONES Puerto Suarez Carretera Biocénica Puerto Suarez-Sta. Cruz RM4 KM6 Arroyo Concepción Av. Bolívar s/n Telf.: 3 9763312 - 3 9783277		



Directorio de la Empresa para su aprobación. Aprobado el POA, el Gerente General dispondrá los trámites que correspondan para su remisión al MEFP en los plazos y condiciones que éste determine para cada gestión, así como remitirá al Jefe de la Unidad de Planificación, quién debe realizar su publicación y difusión al interior de la Empresa, utilizando para ello los canales y medios de comunicación interna definidos en el RE SOA.

13. Resolución Ministerial N°766 de 02/09/2016 el Ministerio de Economía y Finanzas Públicas que aprueba el Plan Estratégico Empresarial (PEE) 2016-2020 correspondiente a la Empresa Pública Nacional Estratégica – Depósitos Aduaneros Bolivianos – DAB.
14. Mediante Resolución Bi-Ministerial N°13 de 15/07/2019, el Ministerio de Economía y Finanzas Públicas y el Ministerio de Planificación del Desarrollo aprueban las Directrices de Formulación Presupuestaria para la gestión fiscal 2021; que en su Art. 6° (Instrumentos de Formulación Presupuestaria) señala: Para la elaboración del proyecto de presupuesto plurianual y anual institucional de recursos y gastos de entidades públicas se debe utilizar lo siguiente:
 - a) Directrices de Formulación Presupuestaria.
 - b) Clasificadores Presupuestarios.
 - c) Formularios de registro, establecidos en las presentes Directrices, Sistema de Gestión Pública (SIGEP) del MEFP.
 - d) Instrumento del Subsistema de Planificación.
 - e) Instrumento de Programación, financiamiento e Inversión Pública del Subsistema de Inversión Pública y Financiamiento Externo para el Desarrollo Integral (SIPFE) del Ministerio de Planificación del Desarrollo.
 - f) Calendario de Formulación Presupuestaria.
 - g) Normas vigentes.

Asimismo, en el Art. 15 establece que el POA de las entidades del sector público, se constituye en un instrumento de gestión que permite identificar las acciones de corto plazo, asignar recursos, programar el cronograma de ejecución, identificar responsables e indicadores; para su elaboración de se debe considerar: i) Las competencias asignadas, disponibilidad financiera de recursos y el Plan Estratégico Institucional (PEI), en el marco de la normativa vigente; y ii) Articular sus acciones de corto plazo con las acciones de mediano plazo.

En el Art.25 correspondiente a la presentación del Presupuesto Institucional plurianual y anual, establece que: i) las entidades públicas deberán registrar en el SIGEP y en el SISIN Web para presentar al MEFP y al MPD, según corresponda; el presupuesto institucional plurianual y anual articulado; ii) Disposición legal que apruebe el Presupuesto Plurianual ajustado, POA y el presupuesto institucional

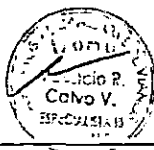

CENTRO DE OPERACIONES Oficina Central - DAB Av. 6 de Marzo Z. Villa Bolívar "B" s/n El Alto Telf: 2 154035 - 2 159222	CENTRO DE OPERACIONES Interior La Paz Av. 2. Villa Bolívar "B" s/n El Alto Telf: 2 154028	CENTRO DE OPERACIONES Interior Oruro Av. 6 de Agosto esq. Junín s/n Telf: 2 5113725 - 26	CENTRO DE OPERACIONES Interior Tarija Calle Rafael Pabón, lado ingreso Aeropuerto s/n Telf: 4 6644105	CENTRO DE OPERACIONES Aeropuerto Viru Viru Terminal de Carga Aeropuerto Internacional Viru Viru Telf: 3 140689 - 88	CENTRO DE OPERACIONES San Matías Carretera a Santa Cruz Barrio Copacabana s/n	CENTRO DE OPERACIONES San Vicente Av. Principal s/n
CENTRO DE OPERACIONES Aeropuerto Cochabamba Av. Killman ex aeropuerto Jorge Wilsterman s/n Telf: 4 4592162 - 4 4230333	CENTRO DE OPERACIONES Suayramerín Barrio San Miguel Av. Alto de la Alianza Calle 11 y 14 Telf: 38559132 - 38555257	CENTRO DE OPERACIONES Desaguadero Calle 2 esq. Mariano Mujica s/n Localidad Desaguadero Telf: 22136575	CENTRO DE OPERACIONES Charaña Calle Batallón Colorados s/n Telf: 2136544	CENTRO DE OPERACIONES Puerto Suarez Carretera Bioceánica Puerto Suarez-Sta. Cruz RM4 KM6 Arroyo Concepción Av. Bolívar s/n Telf: 3 9763312 - 3 9783277		



anual 2021, emitida por la Máxima Autoridad Ejecutiva - MAE y/o por la instancia deliberativa o resolutoria según corresponda (original o copia legalizada); iii) Documentación a ser adjuntada al Presupuesto Plurianual y Anual para su presentación.

15. Mediante Instructivo N° DAB/GG/N°035/2020 de 18/08/2020, la Gerencia General de DAB, instruye a todo el personal de la empresa el inicio de actividades de formulación del anteproyecto de POA y Presupuesto 2021, conforme a cronograma adjunto, en base al cual, se ha consolidado el Anteproyecto de POA y Presupuesto para la gestión 2021.

II. ANÁLISIS

En el marco del Decreto Supremo N° 29694 del 03/09/2008 de Creación de Depósitos Aduaneros Bolivianos, DAB se suscribe un Contrato por el que la Aduana Nacional le otorga la administración de 11 recintos aduaneros que corresponden a la "Concesión B"; esta contempla a los Recintos de Aduana Interior de La Paz, Oruro, Tarija; Aduana Aeropuerto de Viru Viru y Cochabamba; y Aduana Frontera de Guayaramerín, Desaguadero, Puerto Suarez, Charaña, San Vicente y San Matías; el cual fue prorrogado hasta el 14/03/2024, según Resolución de Directorio de la Aduana Nacional N° RD 03-029-19 de 12/03/2019 comunicada mediante nota AN-PREDC-N°0817/2019 de 12/03/2019.

La finalidad de la Empresa es la prestación de servicios vinculados a la operativa aduanera, de tipo regulado y no regulado por el contratante.

Los primeros referidos a:

- Servicios logísticos, que contemplan actividades de recepción, descarga, carga, entrega de mercancías y otras necesarias para la aplicación de regímenes aduaneros, realizados en recinto, depósito transitorio o especial.
- Servicios de almacenaje, aplicados sobre mercancías recepcionadas y sometidas a una modalidad de depósito, así como sobre mercancías incautadas.
- Servicios de asistencia al control de tránsitos, aplicados al ingreso y salida de mercancías y medios de transporte al y del territorio aduanero nacional.

Los segundos son previamente autorizados por la Aduana Nacional, principalmente consistentes en almacenaje de mercancía nacionalizada y emisión de bonos de prenda (warrant), embalaje, subalquiler de espacios dentro los recintos, exhibición de mercancías despachadas.

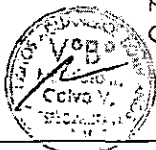

CENTRO DE OPERACIONES Oficina Central - DAB Av. 6 de Marzo Z. Villa Bolívar "B" s/n El Alto Telf: 2 154035 - 2 159222	CENTRO DE OPERACIONES Interior La Paz Av. 6 de Agosto esq. Junín s/n El Alto Telf: 2 154028	CENTRO DE OPERACIONES Interior Oruro Av. 6 de Agosto esq. Junín s/n Telf: 2 5113725 - 26	CENTRO DE OPERACIONES Interior Tarija Calle Rafael Pabón, lado Ingreso Aeropuerto s/n Telf: 4 6644105	CENTRO DE OPERACIONES Aeropuerto Viru Viru Terminal de Carga Aeropuerto Internacional Viru Viru Telf: 3 140689 - 88	CENTRO DE OPERACIONES San Matías Carretera a Santa Cruz Barrio Copacabana s/n	CENTRO DE OPERACIONES San Vicente Av. Principal s/n
CENTRO DE OPERACIONES Aeropuerto Cochabamba Av. Killman ex aeropuerto Jorge Wilstermann s/n Telf: 4 4592162 - 4 4230333	CENTRO DE OPERACIONES Guayaramerín Barrio San Miguel Av. Alto de la Alianza Calle 13 y 14 Telf: 38559132 - 38553257	CENTRO DE OPERACIONES Desaguadero Calle 2 esq. Mariano Mujica s/n Localidad Desaguadero Telf: 22136575	CENTRO DE OPERACIONES Charaña Calle Batallón Colorados s/n Telf: 2136544	CENTRO DE OPERACIONES Puerto Suarez Carretera Biocéntrica Puerto Suarez-Sta. Cruz RMA KM6 Arroyo Concepción Av. Bolívar s/n Telf: 3 9763312 - 3 9783277		



2.1 Análisis interno y externo de la Empresa

La herramienta de Análisis interno y externo coadyuva en la formulación de las Acciones de Corto Plazo (ACP) y sus correspondientes operaciones, obteniéndose información de las Áreas de la Oficina Central y de cada uno de los Recintos administrados por la Empresa, de manera de contar con datos que permitan conocer las percepciones que tienen sus responsables sobre las principales fortalezas, oportunidades, debilidades y amenazas (FODA) existentes. En este sentido, se comenzó el 19 de agosto de 2020 y fue aplicado el formulario de relevamiento adjunto al presente informe, mediante el cual se organizaron las variables citadas en categorías, mismas que fueron planteadas en forma específica para aquellas áreas que forman parte de la Oficina Central y para los Recintos de Aduana. Asimismo, para cada dato proporcionado, se solicitó una valoración en cuanto a su importancia, estableciendo tres (3) posibilidades en tal sentido: Alta, Media y Baja.

Mediante el Instructivo DAB/GG/ N° 035/2020 de 18/08/2020, la organización de la información para la Oficina Central fueron consideradas las siguientes categorías en el levantamiento de información:

Aspectos internos:

- Organización de la Empresa.
- Organización del Área / Unidad.
- Recursos Humanos (Conocimiento y competencias del personal, procesos de capacitación, rotación, promoción, clima organizacional, etc.)
- Recursos Financieros asignados.
- Coordinación.
- Infraestructura/Ambientes de trabajo (espacios, iluminación, etc.)
- Equipamiento y materiales asignados.
- Aspectos Operativos del área.
- Transparencia en las operaciones que realiza la empresa.
- Tecnologías de la Información y la comunicación (Sistemas, acceso a internet, telefonía, etc.)
- Normativos (Reglamentos, Manuales, Guías, etc.)
- Otros

Aspectos Externos



- Normativos.
- Políticos.
- Financieros.
- Tecnológicos.
- De mercado.
- Otro



Por su parte, para los Recintos de Aduana Interior, Aeropuerto y Frontera, fueron considerados los siguientes:

Aspectos Internos:

- Organización de la Empresa.
- Organización del Recinto.
- Recursos Humanos (Conocimiento y competencias del personal, procesos de capacitación, rotación, promoción, clima organizacional, etc.).
- Recursos Financieros asignados
- Coordinación con Oficina Central
- Servicios Tercerizados (Estiba y Seguridad).
- Aspectos Operativos del área.
- Infraestructura/Ambientes de trabajo (espacios, iluminación, mantenimientos, etc.)
- Equipamiento y materiales asignados (cantidad, mantenimiento, existencias, etc.)
- Seguridad del Recinto y de los bienes bajo custodia.
- Transparencia en las operaciones que realiza la empresa.
- Tecnologías de la Información y la comunicación (Sistemas, acceso a internet, telefonía, etc.)
- Normativos (Reglamentos, Manuales, Guías, etc.)
- Otros.

Aspectos Externos:

- Normativos
- Políticos
- Financieros
- Tecnológicos
- De mercado
- Otros

Como resultado, fue obtenida información para análisis proveniente de Oficina Central de DAB y el Departamento de Logística y Almacenamiento que consolidó la información de los Recintos, contando con las siguientes estadísticas:

- Gerencia Nacional Administrativa Financiera y sus áreas dependientes enviaron información:
- El Departamento de Logística y Almacenamiento (consolidó la información de los recintos).
- Áreas dependientes de Gerencia General remitieron información: DS, UAI, UAJ y UP
- Se procesaron las percepciones correspondientes a las diferentes variables del FODA, organizados en función a las categorías precitadas.
- La Unidad de Transparencia al estar afealdada el cargo a falta de designación del MEFP no se cuenta con la información de su FODA.
- Un detalle de la información procesada es expuesto en la siguiente tabla:



<p>CENTRO DE OPERACIONES Oficina Central - DAB Av. 6 de Marzo Z. Villa Bolívar "B" s/n El Alto Telf: 2 154035 - 2 159222</p>	<p>CENTRO DE OPERACIONES Interior La Paz Av. 6 de Marzo Z. Villa Bolívar "B" s/n El Alto Telf: 2 154028</p>	<p>CENTRO DE OPERACIONES Interior Oruro Av. 6 de Agosto esq. Junín s/n Telf: 2 5113725 - 26</p>	<p>CENTRO DE OPERACIONES Interior Tarija Calle Rafael Pabón, lado ingreso Aeropuerto s/n Telf: 4 6641105</p>	<p>CENTRO DE OPERACIONES Aeropuerto Viru Viru Terminal de Carga Aeropuerto Internacional Viru Viru Telf: 3 140689 - 88</p>	<p>CENTRO DE OPERACIONES San Matías Carretera a Santa Cruz Barrio Copacabana s/n</p>	<p>CENTRO DE OPERACIONES San Vicente Av. Principal s/n</p>
<p>CENTRO DE OPERACIONES Aeropuerto Cochabamba Av. Killman ex aeropuerto Jorge Willsterman s/n Telf: 4 4592162 - 4 4230333</p>	<p>CENTRO DE OPERACIONES Guayaramerín Barrio San Miguel Av. Alto de la Alianza Calle 13 y 14 Telf: 38559132 - 3855257</p>	<p>CENTRO DE OPERACIONES Desaguadero Calle 2 esq. Mariano Mujica s/n Localidad Desaguadero Telf: 22136575</p>	<p>CENTRO DE OPERACIONES Charaña Calle Batallón Colorados s/n Telf: 2136544</p>	<p>CENTRO DE OPERACIONES Puerto Suarez Carretera Bioceánica Puerto Suarez-Sta. Cruz RM4 KM6 Arroyo Concepción Av. Bolívar s/n Telf: 3 9763312 - 3 9783277</p>		



Cuadro No1

Resumen de información remitida con relación al Diagnóstico de la Empresa "DAB" (FODA)

	TOTAL CONSIGNADAS	ALTA	MEDIA	BAJA
F	165	129	34	2
O	98	61	32	5
D	241	164	72	5
A	107	66	38	3
TOTAL	611	420	176	15

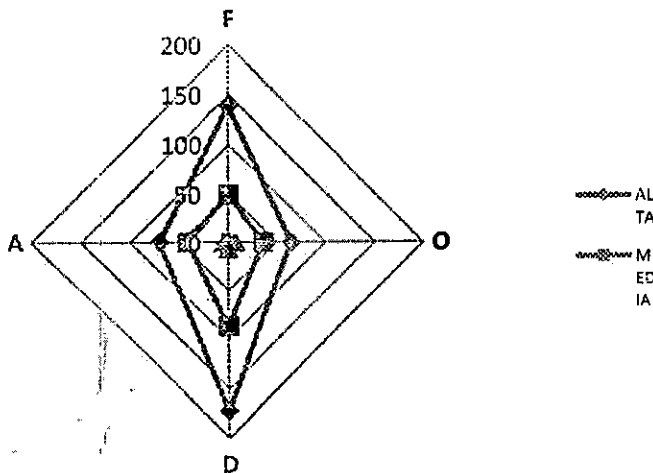

AL
TA
M
ED
IA

Cuadro No2

Resumen de información remitida con relación de porcentajes respecto categorías (Alta, Media y Bajo) el Diagnóstico de la Empresa "DAB" (FODA)

CATEGORÍAS	ALTA	MEDIA	BAJA
Fortaleza	78,20%	20,60%	1,20%
Oportunidad	62,20%	32,70%	5,10%
Debilidad	68,00%	29,90%	2,10%
Amenaza	61,70%	35,50%	2,80%

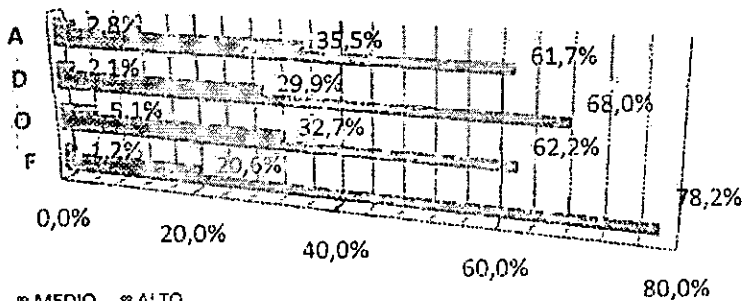

BAJO MEDIO ALTO



392

CENTRO DE OPERACIONES
Oficina Central - DAB
Av. 6 de Marzo Z. Villa Bolívar "B" s/n El Alto
Telf.: 2 154035 - 2 159222

CENTRO DE OPERACIONES
Interior La Paz
Z. Villa Bolívar "B" s/n El Alto
Telf.: 2 154028

CENTRO DE OPERACIONES
Interior Oruro
Av. 6 de Agosto esq. Junín s/n
Telf.: 2 5113725 - 26

CENTRO DE OPERACIONES
Interior Tarija
Calle Rafael Pabón, lado ingreso
Aeropuerto s/n Telf.: 4 6644105

CENTRO DE OPERACIONES
Aeropuerto Viru Viru
Terminal de Carga Aeropuerto Internacional Viru Viru
Telf.: 3 140689 - 88

CENTRO DE OPERACIONES
San Matías
Carretera a Santa Cruz
Barrio Copacabana s/n

CENTRO DE OPERACIONES
San Vicente
Av. Principal s/n

CENTRO DE OPERACIONES
Aeropuerto Cochabamba
Av. Killman ex aeropuerto Jorge Willsterman s/n
Telf.: 4 4592162 - 4 4230333

CENTRO DE OPERACIONES
Suayamerin
Barrio San Miguel Av. Alto de la Alianza
Calle 13 s/n Telf.: 38559132 - 38555257

CENTRO DE OPERACIONES
Desaguadero
Calle 2 esq. Mariano Mujica s/n
Localidad Desaguadero Telf.: 22136575

CENTRO DE OPERACIONES
Charaña
Calle Batallón Colorados s/n
Telf.: 2136544

CENTRO DE OPERACIONES
Puerto Suárez
Carretera Bioceánica Puerto Suarez-Sta. Cruz
RM4 KM6 Arroyo Concepción Av. Bolívar s/n
Telf.: 3 9763312 - 3 9783277





Los resultados de ese ejercicio son los siguientes:

- **Fortalezas:** De las Fortalezas identificadas por Oficina Central y los Recintos de DAB, el 78.2% fueron valoradas como de alta importancia, 20.6% de mediana importancia y 1.2% de baja importancia. La mayor parte de las Fortalezas corresponden a Recursos Humanos, seguidas por la Coordinación y por la Organización de la Empresa.

En lo referente a Recursos Humanos, se identificó como la principal fortaleza a las competencias del personal en cuanto al desarrollo de sus funciones; en cuanto a la Coordinación, corresponde la mayor frecuencia a la coordinación existente dentro de la empresa y MEFP, VPT y la OFEP, como instancias externas; en cuanto a la Organización, fueron identificados con mayor frecuencia aspectos referidos a los acciones que se están implementando para la lucha contra la corrupción. Un detalle de lo citado es expuesto en la siguiente tabla:

Cuadro No3
Detalle de las principales Fortalezas identificadas en Formularios de la Oficina Central y Recintos

FORTALEZAS	ALTA	MEDIA	BAJA
COORDINACIÓN	12	3	
BUENA COORDINACIÓN CON LA OFEP, MEFP, VPT	1		
SE COORDINA CON EL ÁREA ADMINISTRATIVA		1	
EQUIPAMIENTO Y MATERIALES	3	2	
EQUIPAMIENTO MÍNIMO NECESARIO PARA DESARROLLO DEL TRABAJO.		1	
EQUIPAMIENTO PARA EL ÁREA OPERATIVA Y ADMINISTRATIVA PARA EL DESARROLLO DE SUS ACTIVIDADES.	1		
MATERIALES ASIGNADOS NECESARIOS PARA EL DESARROLLO DEL TRABAJO.		1	
GÉNERO	1		
SOPORTE TÉCNICO INMEDIATO	1		
GESTIÓN	1	1	
CERTIFICACIÓN ISO 9001 EN EL RAFO	1		
INFRAESTRUCTURA	6	4	
AMBIENTES ADECUADOS SEGÚN LA DISTRIBUCIÓN DE LA INFRAESTRUCTURA CONSOLIDADA	1		
MEJORAS EN LAS VÍAS DE INGRESO PEATONAL Y VEHICULAR	1		
SOPORTE TÉCNICO INMEDIATO	1		
NORMATIVA	2	2	
APROBACIÓN DE PROCEDIMIENTOS ADUANEROS		1	
INSTRUCTIVOS Y COMUNICADOS PARA EL DESARROLLO DE LAS ACTIVIDADES		1	
USO DE LA NORMATIVA ADUANERA PARA LA RESOLUCIÓN DE PROBLEMAS OPERATIVOS	1		
NORMATIVA	4		
LA EMPRESA CUENTA CON REGLAMENTOS BÁSICOS PARA SUS PROCESOS ADMINISTRATIVOS	1		
SISTEMAS Y PLATAFORMAS INFORMÁTICAS ADECUADAS PARA EL DESARROLLO DE ACTIVIDADES OPERATIVAS	2		
OPERATIVA	14	2	
ATENCIÓN OPORTUNA A REQUERIMIENTOS DE LOS RECINTOS DE ADUANA.	1		
CONOCIMIENTO DE LAS CONDICIONES OPERATIVAS ACTUALES DE LOS RECINTOS DE ADUANA	1		
CONOCIMIENTO NORMATIVO DE LA OPERATIVA ADUANERA	1		
COORDINACIÓN INTERNA DEL PERSONAL	1		
DAR RESPUESTAS A CONSULTAS REALIZADAS POR LOS RECINTOS ADMINISTRADOS	1		

301



- | | | | | | | |
|--|---|--|---|---|---|--|
| CENTRO DE OPERACIONES
Oficina Central - DAB
Av. 6 de Marzo Z. Villa Bolívar "B" s/n El Alto
Telf: 2 154035 - 2 159222 | CENTRO DE OPERACIONES
Interior La Paz
Av. 6 de Agosto Z. Villa Bolívar "B" s/n El Alto
Telf: 2 154028 | CENTRO DE OPERACIONES
Interior Oruro
Av. 6 de Agosto esq. Junín s/n
Telf: 2 5113725 - 26 | CENTRO DE OPERACIONES
Interior Tarija
Calle Rafael Pabón, lado ingreso
Aeropuerto s/n Telf: 4 6644105 | CENTRO DE OPERACIONES
Aeropuerto Viru Viru
Terminal de Carga Aeropuerto Internacional Viru Viru
Telf: 3 140689 - 88 | CENTRO DE OPERACIONES
San Matías
Carretera a Santa Cruz
Barrio Copacabana s/n | CENTRO DE OPERACIONES
San Vicente
Av. Principal s/n |
| CENTRO DE OPERACIONES
Aeropuerto Cochabamba
Av. Killman ex aeropuerto Jorge Wilsterman s/n
Telf: 4 4592162 - 4 4230333 | CENTRO DE OPERACIONES
Guayaramerín
Calle 13 y 14 Telf: 38559132 - 3855257 | CENTRO DE OPERACIONES
Desaguadero
Calle 2 esq. Mariano Mujica s/n
Localidad Desaguadero Telf: 22136575 | CENTRO DE OPERACIONES
Charaña
Calle Batallón Colorados s/n
Telf: 2136544 | CENTRO DE OPERACIONES
Puerto Suárez
Carretera Bioceánica Puerto Suárez-Sta. Cruz
RMA KM6 Arroyo Concepción Av. Bolívar s/n
Telf: 3 9763312 - 3 9783277 | | |



FORTALEZAS			
	ALTA	MEDIA	BAJA
ELABORACIÓN DE PROYECTOS EN BENEFICIO DE LA EMPRESA	1		
ENFOQUE OPERATIVO ORIENTADO AL CLIENTE EXTERNO	1		
EXPERIENCIA PRACTICA DE LOS PROCEDIMIENTOS OPERATIVOS ADUANEROS	1		
EXPERIENCIA Y CONOCIMIENTOS DEL PERSONAL	1		
ORGANIZACIÓN	39	7	1
A DIFERENCIA DE UNA ENTIDAD PRIVADA. DAB ASUME RESPONSABILIDADES ESTABLECIDAS A LAS EMPRESAS PÚBLICAS. LO QUE GENERA MAYOR CONFIANZA A LOS CLIENTES.		1	
ACTUALIZACIÓN DE CONOCIMIENTOS DE MANERA INDEPENDIENTE PARA SU DIFUSIÓN EN EQUIPO.	1		
APOYO DE LA MAE AL TRABAJO DE LAS ÁREAS Y AMBIENTE LABORAL DE CONFIANZA Y COORDINACIÓN.	1		
APOYO DE TODAS LAS ÁREAS PARA EL DESARROLLO DE LOS OBJETIVOS	1		
ATENCIÓN INMEDIATA A REQUERIMIENTOS OPERATIVOS, GERENCIAS, ÁREAS Y/O DEPARTAMENTOS Y DEMÁS UNIDADES FUNCIONALES DE LA EMPRESA.	1		
OTROS		1	
CONTAMOS CON LOS SERVICIOS DE ESTIBAJE		1	
RR FINANCIEROS	8	2	
CORRESPONDEN A LAS NECESIDADES DE LA UNIDAD EN FUNCIÓN A LAS DIRECTRICES DE AUSTERIDAD EXISTENTES EN LA EMPRESA	1		
EMPRESA CON RENTABILIDAD RAZONABLE Y GENERADORA DE SUS PROPIOS RECURSOS.		1	
EMPRESA DAB CON MEDIDAS DE EQUILIBRIO FINANCIERO	1		
USO ADECUADO DE RECURSOS ASIGNADOS.	1		
RR.HH	20	5	1
ALTA CAPACIDAD DE TRABAJO BAJO PRESIÓN	1		
PERSONAL DEL ÁREA OPERATIVA CON FORMACIÓN INTEGRAL Y AMPLIA EXPERIENCIA EN PROCESOS ADUANEROS Y PROYECTOS DE INFRAESTRUCTURA	1		
PROACTIVIDAD DE TODO EL PERSONAL DEL DSFO	1		
SE DA A CONOCER TODOS LOS ASPECTOS DE RECLUTAMIENTO DE PERSONAL ASÍ COMO DE SELECCIÓN		1	
SEGURIDAD		1	
SE CUENTA CON LOS SERVICIOS DE SEGURIDAD		1	
TICS	12	4	
CONOCIMIENTO DE LOS SISTEMAS DE INFORMACIÓN POR PARTE DEL PERSONAL ACTUAL		1	
DEPARTAMENTO DE SISTEMAS COMPROMETIDO Y CON RESPUESTAS OPORTUNAS A LOS REQUERIMIENTOS REALIZADOS EN FUNCIÓN A LAS LIMITACIONES DE RR.HH QUE EVIDENCIA TENER	1		
IMPLEMENTACIÓN DE EQUIPOS DE ÚLTIMA GENERACIÓN SERVIDORES	3	1	
INTERNET	2	1	
TRANSPARENCIA	7		
MAE COMPROMETIDA CON LA TRANSPARENCIA Y LUCHA CONTRA LA CORRUPCIÓN	1		
USO DE PRÁCTICAS DE TRANSPARENCIA IMPULSADOS DESDE LA GERENCIA	1		

- **Debilidades:** De las Debilidades identificadas por la Oficina Central y los Recintos, el 68% fueron valoradas como de alta importancia, 29.9% de mediana importancia y 2.1% de baja importancia. La mayor parte de las Debilidades corresponden a Seguridad, Recursos Humanos, y por aspectos referidos a la Organización de la Empresa..

390



CENTRO DE OPERACIONES Oficina Central - DAB Av. 6 de Marzo 2. Villa Bolívar "B" s/n El Alto Telf: 2 154035 - 2 159222	CENTRO DE OPERACIONES Interior La Paz Av. 6 de Agosto 2. Villa Bolívar "B" s/n El Alto Telf: 2 154028	CENTRO DE OPERACIONES Interior Oruro Av. 6 de Agosto esq. Junín s/n Telf: 2 5113725 - 26	CENTRO DE OPERACIONES Interior Tarija Calle Rafael Pabón, lado Ingreso Aeropuerto s/n Telf: 4 6644105	CENTRO DE OPERACIONES Aeropuerto Viru Viru Terminal de Carga Aeropuerto Internacional Viru Viru Telf: 3 140689 - 88	CENTRO DE OPERACIONES San Matías Carretera a Santa Cruz Barrio Copacabana s/n	CENTRO DE OPERACIONES San Vicente Av. Principal s/n
CENTRO DE OPERACIONES Aeropuerto Cochabamba Av. Killman ex aeropuerto Jorge Willstermán s/n Telf: 4 4592162 - 4 4230333	CENTRO DE OPERACIONES Guayaramerín Barrio San Miguel Av. Alto de la Alianza Calle 13 y 14 Telf: 38559132 - 38555257	CENTRO DE OPERACIONES Desaguadero Calle 2 esq. Mariano Mujica s/n Localidad Desaguadero Telf: 22136575	CENTRO DE OPERACIONES Charaña Calle Batallón Colorados s/n Telf: 2136544	CENTRO DE OPERACIONES Puerto Suarez Carretera Biocéntrica Puerto Suarez-Sta. Cruz RMA KM6 Arroyo Concepción Av. Bolívar s/n Telf: 3 9763312 - 3 9783277		



En lo referente a Seguridad, se identificó como la principal debilidad es la ausencia de políticas de Seguridad en oficina central y Recintos, en cuanto a Recursos Humanos insuficientes procesos de capacitación al personal y a la dotación de personal en oficina central y recintos; en cuanto al equipamiento y materiales, corresponde la mayor frecuencia a la insuficiente seguimiento administrativo al estado de conservación y uso de la maquinaria; finalmente en lo que corresponde a la Organización, fueron planteadas con mayor frecuencia debilidades relacionadas con la lentitud y burocracia con la que son ejecutados los procesos internos, así como el diseño organizacional vigente. Un detalle de lo citado es expuesto en la siguiente tabla:

Cuadro No4
Detalle de las principales Debilidades en Formularios FODA

DEBILIDADES	ALTA	MEDIA	BAJA
COORDINACIÓN	7	6	
ESPACIO INSUFICIENTE PARA GENERAR ACTIVIDADES DE COORDINACIÓN CON TODO EL PERSONAL (SALAS DE REUNIONES Y CAPACITACIÓN)		1	
INSUFICIENTE COMPROMISO DE ALGUNOS FUNCIONARIOS DE LA EMPRESA PARA REALIZAR ACTIVIDADES QUE NO SE ENCUENTRAN EXPRESAMENTE ESTABLECIDAS EN SU MANUAL DE CARGOS.	1		
INSUFICIENTE COORDINACIÓN ENTRE RECINTOS SIMILARES A FIN DE SOCIALIZAR MEJORES PRÁCTICAS	1		
MEDIANO NIVEL DE COORDINACIÓN CON LOS RECINTOS		1	
NO TODAS LAS ÁREAS APOYAN A LA PARTE OPERATIVA	1		
EQUIPAMIENTO Y MATERIALES	15	3	2
AMPLIACIÓN (INCORPORAR) DEL PARQUE DE MAQUINARIA LOGÍSTICA PARA MEJORAMIENTO DE LOS SERVICIOS	1		
AUSENCIA DE SISTEMAS DE PARARRAYOS EN LOS RECINTOS	1		
EQUIPAMIENTO DE LOS RECINTOS OBSOLETO O EN MAL ESTADO		1	
FALTA DE MOBILIARIO A EFECTOS DEL RESGUARDO DE LOS ANTECEDENTES DE PROCESOS JUDICIALES Y/O ADMINISTRATIVOS (GABETEROS).	1		
FALTA DE RENOVACIÓN DE EQUIPAMIENTO EXISTENTE POR RESTRICCIONES PRESUPUESTARIAS	1		
INEXISTENCIA DE SISTEMAS DE ENERGÍA ININTERRUMPIDA (UPS - ESTABILIZADOR)	1		
NO SE CUENTA CON UNIDAD DE TRANSPARENCIA HASTA LA FECHA.	1		
PLANES DE MANTENIMIENTO DE EQUIPAMIENTO Y MAQUINARIA QUE NO ASEGURAN LA OPERATIVIDAD DEL EQUIPO DE LA EMPRESA (MONTACARGAS, GRÚAS Y OTROS SIN FUNCIONAMIENTO Y CON INOPORTUNA GESTIÓN DE REPUESTOS).	2		
POCO CUIDADO POR PARTE DEL PERSONAL		1	
RECORTES PRESUPUESTARIOS PARA LAS COMPRAS (ADQUISICIONES DE INSUMOS Y MATERIALES)	1		
GESTIÓN	1		
NO SE CUENTA CON GESTIÓN DE RIESGOS IMPLEMENTADA	1		
INFRAESTRUCTURA	11	10	
AMBIENTES FRÍOS	1		
AMBIENTES INSUFICIENTES PARA LA CANTIDAD DE PERSONAL DE LA DAB		1	
ÁREAS DE TRABAJO COMPARTIDA CON EL MÉDICO DE DAB	1		
AUSENCIA DE ENERGÍA AUTÓNOMA ANTE CORTES ELÉCTRICOS PARA LOS DISPOSITIVOS ELECTRÓNICOS DEL DSFO.	1		
CDP SIN NORMATIVA Y EL ESPACIO ADECUADO			1
ESPACIOS REDUCIDOS			1
ESPACIOS REDUCIDOS PARA EL AMBIENTE DEL VIDEO WALL, SERVIDORES. Y OFICINA ADMINISTRATIVA	1		
FALTA DE ATENCIÓN OPORTUNA EN CAMBIO DE LUMINARIAS	1		
FALTA DE PRESUPUESTO PARA LA CONFORMACIÓN DE UNA PLATAFORMA			1



389

DEBILIDADES	ALTA	MEDIA	BAJA
VEHICULAR PARA ÁREA DE ALMACÉNES			
FALTA DE PRESUPUESTO PARA LA IMPLEMENTACIÓN DE UN AUDITORIO Y COMEDOR CENTRAL	1		
NO SE CUENTA CON UN ESPACIO ADECUADO PARA ACTIVIDADES CON EL PERSONAL - SALA DE REUNIONES O TALLERES		1	
NO SE TIENE EL ESPACIO SUFICIENTE, NI LAS CONDICIONES NECESARIAS PARA NORMAR EL CENTRO DE DATOS	1		
POCA ILUMINACIÓN EN LAS OFICINAS DEL DSFO.		1	
NORMATIVA	12	8	
BAJA IMPLEMENTACIÓN DE REGLAMENTOS INTERNOS	1		
FALTA DE MECANISMOS DE CONTROL AL CUMPLIMIENTO DE LAS NORMAS INTERNAS O GUÍAS	1		
CAPACITACIÓN EN EL REGLAMENTO AL CONTRATO DE CONCESIÓN DE DAB	1		
POLÍTICAS DE SEGURIDAD ESTABLECIDAS		1	
PROCESOS Y PROCEDIMIENTOS ESPECÍFICOS DEL ÁREA		1	
AUSENCIA DE PROTOCOLOS DE SEGURIDAD.	1		
DECRETO DE CREACIÓN DE DAB LIMITANTE EN LO QUE SE REFIERE A LA POSIBILIDAD DE EXPANDIR SUS OPERACIONES Y CONSOLIDARSE COMO UNA EMPRESA EN POTENCIA.	1		
DIFERENCIA DE CRITERIOS ANTE PARA LA RESOLUCIÓN DE PROBLEMAS OPERATIVOS ANTE LA AMPLIA GAMA NORMATIVA ADUANERA Y NORMATIVA RELACIONADA.		1	
NO TODOS LOS RECINTOS CUENTAN CON CERTIFICACIÓN ISO 9001 A SUS PROCESOS PRINCIPALES	1		
RIESGO DE NO EJECUCIÓN DE PROYECTOS DE INVERSIÓN PROGRAMADOS EN EL POA DEBIDO A DIRECTRICES DEL DIRECTORIO DE DAB	1		
OPERATIVA	7	4	
COMUNICACIÓN INSUFICIENTE CON LOS RECINTOS ADUANEROS ADMINISTRADOS POR LA EMPRESA		1	
INSUFICIENTE EQUIPO Y MAQUINARIA	1		
INSUFICIENTE DE MOVILIDAD PARA TRASLADO DEL PERSONAL TÉCNICO - PARA TAREAS DE CONTROL.	1		
INEXISTENCIA DE MEDIOS DE TRANSPORTE DE EMERGENCIA	1		
LA INFORMACIÓN QUE UTILIZA PARA SEGUIMIENTO Y CONTROL DE GESTION ES ELABORADA EN WORD Y EXCEL POR LAS DIFERENTES ÁREAS DE LA EMPRESA.		1	
NO CUENTA CON SISTEMAS INFORMÁTICOS ESPECIALIZADOS EN SUS PROCESOS		1	
NO TODOS LOS FUNCIONARIOS PUEDEN CUMPLIR SUS TAREAS PESE A LOS AÑOS DE EXPERIENCIA	1		
PERSISTENTES ERRORES Y TIEMPOS EXCESIVOS EN LA FASE DE ELABORACIÓN Y FIRMA DE CONTRATOS ADMINISTRATIVOS QUE AFECTAN EL PLAZO DE EJECUCIÓN DE PROYECTOS	1		
POLÍTICAS DE SEGURIDAD ESTABLECIDAS	1		
UN 75% DE LAS RECOMENDACIONES NO SON IMPLANTADAS POR LAS UNIDADES ORGANIZACIONALES DE DAB	1		
ORGANIZACIÓN	34	15	3
ACEFALIAS EN CARGOS TÉCNICOS DE LA "DAB"	1		
A NIVEL DESCONCENTRADO, LOS JEFES DE LOS RECINTOS DE ADUANA NO CUENTAN EN SU ESTRUCTURA CON PERSONAL DE APOYO ADMINISTRATIVO ADEMÁS SUS DEPENDENCIAS DEBERÍAN SER AL GNO Y NO AL JEFE DE LOGÍSTICA.		1	
APOYO DE PERSONAL PARA ORGANIZACIÓN DEL ARCHIVO DEL DEPARTAMENTO DE INFRAESTRUCTURA		1	
INSUFICIENTE COORDINACIÓN ENTRE LAS ÁREAS			1
INSUFICIENTE PERSONAL TÉCNICO PERMANENTE QUE PUEDAN BRINDAR SERVICIOS DE MANTENIMIENTO OPORTUNO EN RECINTOS GRANDES (INFRAESTRUCTURA).	1		
MOF Y MANUAL DE CARGOS DESACTUALIZADOS Y LIMITATIVOS; VALORACIÓN DE PUESTOS DESACTUALIZADA	1		
NO EXISTE LA SUPERVISIÓN AL CUMPLIMIENTO DE FUNCIONES, FACTORES QUE CONLLEVAN AL INCUMPLIMIENTO ANTE LA ANB		1	
RECORTES PRESUPUESTARIOS		1	
RECORTES PRESUPUESTARIOS QUE AFECTAN CON EL CUMPLIMIENTO DE LAS ACTIVIDADES PROGRAMADAS Y/O REQUERIMIENTOS DE LOS RECINTOS DE	1		



384

CENTRO DE OPERACIONES Oficina Central - DAB Av. 6 de Marzo Z. Villa Bolívar "B" s/n El Alto Telf: 2 154035 - 2 159222	CENTRO DE OPERACIONES Interior La Paz Av. 6 de Agosto esq. Junín s/n El Alto Telf: 2 154028	CENTRO DE OPERACIONES Interior Oruro Av. 6 de Agosto esq. Junín s/n Telf: 2 5113725 - 26	CENTRO DE OPERACIONES Interior Tarija Calle Rafael Pabón, lado ingreso Aeropuerto s/n Telf: 4 664105	CENTRO DE OPERACIONES Aeropuerto Viru Viru Terminal de Carga Aeropuerto Internacional Viru Viru Telf: 3 140689 - 88	CENTRO DE OPERACIONES San Matías Carretera a Santa Cruz Barrio Copacabana s/n	CENTRO DE OPERACIONES San Vicente Av. Principal s/n
CENTRO DE OPERACIONES Aeropuerto Cochabamba Av. Killman ex aeropuerto Jorge Wilsterman s/n Telf: 4 4592162 - 4 4230333	CENTRO DE OPERACIONES Guayamerín Barrio San Miguel Av. Alto de la Alianza Calle 13 y 14 Telf: 38559132 - 38555257	CENTRO DE OPERACIONES Desaguadero Calle 2 esq. Mariano Mujica s/n Localidad Desaguadero Telf: 22136575	CENTRO DE OPERACIONES Charaña Calle Batallón Colorados s/n Telf: 2136544	CENTRO DE OPERACIONES Puerto Suarez Carretera Bioceánica Puerto Suarez-Sta. Cruz RM4 KM6 Arroyo Concepción Av. Bolívar s/n Telf: 3 9763312 - 3 9783277		

DEBILIDADES	ALTA	MEDIA	BAJA
ADUANA			
RESTRICCIÓN EN EL ACCESO A INTERNET PARA LA BÚSQUEDA DE PROVEEDORES Y NUEVOS MATERIALES DEL MERCADO		1	
RESTRICCIONES EMPRESARIALES POR EL DECRETO SUPREMO DS 29694 (CREACIÓN DE DAB)		1	
RETRASO EN LAS GESTIONES ADMINISTRATIVAS PARA LA ADJUDICACIÓN DE PROCESOS DE CONTRATACIÓN	1		
OTROS	2	1	
LOS EQUIPOS QUE SON ENVIADOS PARA REPARACIÓN NO SON DEVUELTOS OPORTUNAMENTE		1	
OBSOLESCENCIA DE EQUIPOS DE SEGURIDAD.	1		
PROTOCOLOS DE SEGURIDAD NO DESARROLLADOS NI IMPLEMENTADOS.	1		
RR FINANCIEROS	16	7	
AJUSTES DE PRESUPUESTOS DEBIDO A IMPREVISTOS Y CAMBIOS GENERADOS POR LA OPERATIVA ADUANERA		1	
BAJO PRESUPUESTO	1		
BAJO PRESUPUESTO PARA LA ATENCIÓN DE REQUERIMIENTOS DE LOS RECINTOS DE ADUANA	1		
BUROCRACIA	1		
RECORTE CONSTANTES AL PRESUPUESTO PLANIFICADO	1		
RETRASO EXCESIVO EN LA EFECTIVA DE PAGOS QUE AFECTA LA CREDIBILIDAD Y SERIEDAD DE LA EMPRESA ADEMÁS DE RESTARLE CELERIDAD A LA EJECUCIÓN DE PROYECTOS	1		
RRHH	24	6	
AUSENCIA DE CAPACITACIÓN AL PERSONAL DEL DSFO	1		
CAPACITACIONES INTERNA DEL PERSONAL	1		
CONSIDERANDO QUE DAB PRESTA SERVICIOS EN 11 RECINTOS ADUANEROS (ADUANA INTERIOR LA PAZ, URUO Y TARIJA; ADUANA FRONTERA GUAYARAMERÍN, DESAGUADERO, CHARAÑA, PUERTO SUAREZ, SAN VICENTE Y SAN MATÍAS Y ADUANA AEROPUERTO INTERNACIONAL DE VIRU VIRU Y JORGE WILSTERMAN). ADEMÁS, DE LA COMPLEJIDAD EN SUS OPERACIONES, LA UNIDAD DE AUDITORÍA INTERNA NO CUENTA CON PERSONAL DE APOYO SUFICIENTE PARA EL DESARROLLO DE SUS ACTIVIDADES; POR LO QUE, EXISTE EL RIESGO DE INCUMPLIR EL PLAN OPERATIVO ANUAL (POA) ESTABLECIDO POR LA MISMA.	1		
CONTINUIDAD CON LA CONTRATACIÓN DE PERSONAL DE APOYO (EVENTUALES-CONSULTORES)	1		
INSUFICIENTE PERSONAL OPERATIVO CON CONOCIMIENTO TÉCNICO PARA ATENDER TODOS LOS PROCESOS OPERATIVOS QUE GENERAN RELACIONAMIENTOS.	1		
LA MAGNITUD Y COMPLEJIDAD DE LAS ACTIVIDADES A REALIZAR EN LA UNIDAD DE AUDITORÍA INTERNA, NO SE ENCUENTRA ACORDE CON EL NIVEL DE REMUNERACIÓN DEL AUDITOR Y DEL PERSONAL A CONTRATO; PUESTO QUE, NO SE CONSIDERA LA EXPERIENCIA, LA CALIDAD DEL TRABAJO REALIZADO Y EL GRADO DE RESPONSABILIDAD ASUMIDA POR LOS MISMOS.		1	
PERSONAL ADMINISTRATIVO Y OPERATIVO RESISTENTE AL CAMBIO		1	
PERSONAL DE SEGURIDAD DE LA EMPRESA INSUFICIENTE PARA EFECTUAR UN CONTROL EFICAZ DENTRO DE LOS RECINTOS DE ADUANA Y SIN CONOCIMIENTOS ESPECIALIZADOS PARA DIRIGIR A LA EMPRESA EXTERNA A CARGO DE LA SEGURIDAD FÍSICA Y OPERATIVA.	1		
INSUFICIENTES MEDIDAS PARA PRECAUTELAR LA SALUD DEL PERSONAL	1		
SEGURIDAD	4		
AUSENCIA DE UNA POLÍTICA DE SEGURIDAD INTEGRAL	1		
EL MONITOREO CON CÁMARAS DE SEGURIDAD NO CUBRE A TODOS LOS RECINTOS DE LA EMPRESA Y PRESENTA FALLAS EN CUANTO A COBERTURAS, ESPACIOS MONITOREADOS		1	
INSUFICIENTE SUPERVISIÓN EFICAZ EN EL CONTROL DEL PERSONAL INTERNO Y EXTERNO DE LA EMPRESA EN SECTORES CON RIESGO DE SUSTRACCIÓN DE MERCANCÍA	1		
LAS ACTIVIDADES DE SEGURIDAD DE LA EMPRESA SIN LINEAMIENTOS PRECISOS	1		

387



- | | | | | | | |
|---|--|---|--|--|---|---|
| <p>CENTRO DE OPERACIONES
Oficina Central - DAB
Av. 6 de Marzo Z. Villa Bolívar "B" s/n El Alto
Tel: 2 154035 - 2 159222</p> | <p>CENTRO DE OPERACIONES
Interior La Paz
Calle Killman s/n
Tel: 2 154028</p> | <p>CENTRO DE OPERACIONES
Interior Oruro
Av. 6 de Agosto esq. Junín s/n
Tel: 2 5113725 - 26</p> | <p>CENTRO DE OPERACIONES
Interior Tarija
Calle Rafael Pabón, lado ingreso
Aeropuerto s/n Tel: 4 6644105</p> | <p>CENTRO DE OPERACIONES
Aeropuerto Viru Viru
Terminal de Carga Aeropuerto Internacional Viru Viru
Tel: 3 140689 - 88</p> | <p>CENTRO DE OPERACIONES
San Matías
Carretera a Santa Cruz
Barrio Copacabana s/n</p> | <p>CENTRO DE OPERACIONES
San Vicente
Av. Principal s/n</p> |
| <p>CENTRO DE OPERACIONES
Aeropuerto Cochabamba
Av. Killman ex aeropuerto Jorge Wilsterman s/n
Tel: 4 4592162 - 4 4230333</p> | <p>CENTRO DE OPERACIONES
Guayaramerín
Barrio San Miguel Av. Alto de la Alianza
Calle 13 y 14 Tel: 38559132 - 38555257</p> | <p>CENTRO DE OPERACIONES
Desaguadero
Calle 2 esq. Mariano Mujica s/n
Localidad Desaguadero Tel: 22136575</p> | <p>CENTRO DE OPERACIONES
Charaña
Calle Batallón Colorados s/n
Tel: 2136544</p> | <p>CENTRO DE OPERACIONES
Puerto Suarez
Carretera Biocéntrica Puerto Suarez-Sta. Cruz
RM4 KM6 Arroyo Concepción Av. Bolívar s/n
Tel: 3 9763312 - 3 9783277</p> | | |



DEBILIDADES	ALTA	MEDIA	BAJA
PARA EL DESARROLLO DE SUS FUNCIONES			
HCs	21	8	
INSUFICIENTE IMPLEMENTACIÓN DE SISTEMAS QUE COADYUVEN AL SEGUIMIENTO OPERATIVO		1	
AUSENCIA DE PROCEDIMIENTOS PARA LA IMPLEMENTACIÓN DE SISTEMAS INFORMÁTICOS	1		
CAÍDA DE RED CASI CONSTANTE	1		
INSUFICIENTES CURSOS DE ACTUALIZACIÓN DE SOFTWARE		1	
DS CON INSUFICIENTE CANTIDAD DE PERSONAL DE DESARROLLO INFORMÁTICO PARA ATENDER UNA MAYOR CANTIDAD DE PROYECTOS REFERIDOS A LA AUTOMATIZACIÓN DE PROCESOS Y GESTIÓN DE INFORMACIÓN EN LÍNEA	1		
SERVICIO DE INTERNET CON ANCHO DE BANDA POCO ADECUADO A LA NECESIDAD OPERATIVA Y ADMINISTRATIVA	1		
SISTEMA DE INFORMACIÓN PROPIOS DE DAB ORIENTADOS A SEGURIDAD (CONTROL DE INGRESOS Y SALIDAS, PRECINTOS, ETC)		1	
TÉCNOLOGÍAS Y SISTEMAS DE LA INFORMACIÓN SUSCEPTIBLES A CORRUPCIÓN	1		
UP NO CUENTA CON SISTEMAS INFORMÁTICOS ESPECIALIZADOS EN SUS PROCESOS TÉCNICOS		1	
TRANSPARENCIA	10	4	
UNIDAD DE TRANSPARENCIA EN ACEFALIA (NO EXISTE PERSONAL)	1		

- **Oportunidades:** De las Oportunidades identificadas por la Oficina Central y los Recintos, el 62.2% fueron valoradas como de alta importancia, 32.7% de mediana importancia y 5.1% de baja importancia. La mayor parte de las Oportunidades provienen del Mercado y de aspectos Político Institucionales.

En lo referente al Mercado, se identificó como la principal oportunidad la existente necesidad de servicios logísticos en Bolivia; por su parte, en lo referente a aspectos Políticos Institucionales, se identifica como un aspecto que debe ser aprovechado en favor de la empresa la existencia de entidades que apoyan a la gestión de la empresa pública, tales como la OFEP. Un detalle de lo citado es expuesto en la siguiente tabla:

Cuadro No5
Detalle de las principales Oportunidades Identificadas en Formularios FODA

OPORTUNIDADES	ALTA	MEDIA	BAJA
GESTIÓN	3		
MERCADO	2	2	1
NECESIDAD DEL SERVICIO LOGÍSTICO EN BOLIVIA		2	
DAB ES LA ÚNICA EMPRESA PÚBLICA QUE PRESTA LOS SERVICIOS DE ASISTENCIA DE CONTROL DE TRÁNSITO, ALMACENAMIENTO Y DESPACHO DE MERCANCIAS.			
INCREMENTO DE RECINTOS ADMINISTRADOS POR DAB	1		
MONOPOLIO EN LOS RECINTOS DE ADUANA INTERIOR Y FRONTERA CONCESIONADOS A "DAB"			1
NORMATIVA	21	3	2
POLÍTICO/INSTITUCIONES	6	2	0
ADENDA DEL CONTRATO DE CONCESIÓN AL 2024	2		
COMPROMISO CON LA EMPRESA	1		
CONCESIÓN DEL SERVICIO POR 5 AÑOS	1		
CRECIMIENTO DEL SECTOR LOGÍSTICO EN BOLIVIA		1	
ENTIDADES DE COORDINACIÓN PARA EL FORTALECIMIENTO DE LA EMPRESA PÚBLICA (COSSEP, OFEP)		1	
EXISTENCIA DE LA EMPRESA PÚBLICA DENTRO DEL MODELO ECONÓMICO	1		

336



CENTRO DE OPERACIONES Oficina Central - DAB Av. 6 de Marzo Z. Villa Bolívar "B" s/n El Alto Telf: 2 154035 - 2 159222	CENTRO DE OPERACIONES Interior La Paz Z. Villa Bolívar "B" s/n El Alto Telf: 2 154028	CENTRO DE OPERACIONES Interior Oruro Av. 6 de Agosto esq. Junin s/n Telf: 2 5113725 - 26	CENTRO DE OPERACIONES Interior Tarija Calle Rafael Pabón, lado ingreso Aeropuerto s/n Telf: 4 6644105	CENTRO DE OPERACIONES Aeropuerto Viru Viru Terminal de Carga Aeropuerto Internacional Viru Viru Telf: 3 140689 - 88	CENTRO DE OPERACIONES San Matías Carretera a Santa Cruz Barrio Copacabana s/n	CENTRO DE OPERACIONES San Vicente Av. Principal s/n
CENTRO DE OPERACIONES Aeropuerto Cochabamba Av. Killman ex aeropuerto Jorge Willsterman s/n Telf: 4 4592162 - 4 4230333	CENTRO DE OPERACIONES Guayaramerín Barrio San Miguel Av. Alto de la Alianza C/ 13 y 14 Telf: 38559132 - 3855257	CENTRO DE OPERACIONES Desaguadero Calle 2 esq. Mariano Mujica s/n Localidad Desaguadero Telf: 22136575	CENTRO DE OPERACIONES Charaña Calle Batallón Colorados s/n Telf: 2136544	CENTRO DE OPERACIONES Puerto Suarez Carretera Bioceánica Puerto Suarez-Sta. Cruz RMA KMS Arroyo Concepción Av. Bolívar s/n Telf: 3 9763112 - 3 9783277		



OPORTUNIDADES	ALTA	MEDIA	BAJA
IMPLEMENTADO POR EL ACTUAL GOBIERNO			
BUENA RELACIÓN CON IMPORTADORES, AGENCIAS, TRANSPORTE			
ADMINISTRACIÓN DE PUERTO SECO EN OROUO			
RR FINANCIEROS	4	9	
RRHH	1		
ASIGNACIÓN DE PASANTES DE LA CARRERA DE DERECHO	1		
TICS	14	10	2
COORDINACIÓN CON LA AGETIC PARA LA IMPLEMENTACIÓN DE POLÍTICAS DE TECNOLOGÍAS			1

- **Amenazas:** De las Amenazas identificadas por la Oficina Central y los Recintos, el 61.7% fueron valoradas como de alta importancia, 35.5% de mediana importancia y 2.8% de baja importancia. La mayor parte de las Amenazas provienen de la Normativa existente y de aspectos Político Institucionales.

En lo referente a la Normativa vigente, se identificó como la principal amenaza a la normativa y procedimientos provenientes de la Aduana Nacional, al condicionar el accionar de la Empresa dentro del mercado logístico nacional; en de manera relacionada, los aspectos Político Institucionales se refieren a la disminución de importaciones legales, el reconocimiento de DAB por parte de la Aduana Nacional como operador prioritario en la prestación de servicios de depósito aduanero y logísticos, como también la emergencia sanitaria del COVID - 19 y contrabando, según se detalla en la siguiente tabla:

Cuadro No 6
Detalle de las principales Amenazas identificadas en Formularios FODA

AMENAZAS	ALTA	MEDIA	BAJO
FINANCIEROS	1	1	
REDUCCIÓN DE RECAUDACIONES DE RECURSOS DE "DAB" POR CAUSA DE LA PANDEMIA COVID 19, HUELGAS Y BLOQUEOS	1		
NO MODIFICACIÓN DEL TARIFARIO ADUANERO		1	
MERCADO	8	4	0
QUE LA EMERGENCIA SANITARIA DEL COVID 19, CONTINÚE EXPANDIÉNDOSE	1		
ADUANA NACIONAL PRESIONANDO A DAB A ASUMIR LA ADMINISTRACIÓN DE RECINTOS NO VIABLES ECONÓMICAMENTE		2	
CLIENTES CAMBIAN DE ADMINISTRACIÓN PARA REALIZAR SUS TRAMITES DE IMPORTACIÓN POR TARDANZA EN DESPACHO POR PARTE DE LA ANB	1		
CLIENTES SE QUEJAN DE DEMORA EN DESPACHO POR PARTE DE LA ADUANA		1	
DISMINUCIÓN DE LAS OPERACIONES DE IMPORTACIÓN	1		
PROVEEDORES DE SERVICIOS LOGÍSTICOS (PERSONAL DE ESTIBA) CONFIABLES	1		
IMPORTADORES DECIDEN REALIZAR SUS TRAMITES EN ADUANA INTERIOR SANTA CRUZ POR FALTA DE CONDICIONES EN RECINTO FRONTERA SAN MATÍAS	1		
LAS ACTIVIDADES QUE REALIZA DAB TIENDEN A INCREMENTAR, POR LO CUAL, DE ACUERDO CON LAS EXIGENCIAS DE LA ANB EL GRADO DE COMPLEJIDAD AUMENTA.	1		
EL MAYOR CUOTA DE MERCADO A LA COMPETENCIA DE DAB (ALBO) TARIFARIO DE SERVICIOS DESACTUALIZADO	2	1	
NORMATIVA	4	6	0
TARIFARIO SIN MODIFICACIONES DESDE EL 2003		1	



385

AMENAZAS	ALTA	MEDIA	BAJO
CAMBIO DE NORMATIVA		1	
DEMORAS EN LA TRANSICIÓN DE LA EMPRESA A LO ESTABLECIDO EN LA LEY 466		1	
DEPÓSITOS ADUANEROS BOLIVIANOS SE ENCUENTRA SUPEDITADO A NORMATIVA EMANADA POR LA ADUANA NACIONAL DE BOLIVIA.	1		
LEY DE ABREVIACIÓN PROCESAL Nº 1173		1	
LEY GENERAL DE TRABAJO DESACTUALIZADA PARA EMPRESAS PÚBLICAS		2	
NORMATIVAS UNILATERALES QUE PUBLICA LA ANB QUE DIFICULTAN EL TRABAJO DE DAB	1		
REGLAMENTO DE CONCESIONES DESACTUALIZADO	1		
RESOLUCIÓN DEL CONTRATO DE CONCESIÓN		1	
TARIFARIO SIN MODIFICACIONES DESDE EL 2003	1		
OTROS	11	1	
POLÍTICO/INSTITUCIONES	15	3	0
AMBIENTE POLÍTICO ACTUAL POR PARTE DE LA ANB HACE QUE BAJE EL NUMERO DE IMPORTACIONES Y SE INCENTIVE AL CONTRABANDO	1		
CONTRABANDO (FUERA DE CONTROL)	1		
BLOQUEOS NACIONALES, DEPARTAMENTALES, ETC.	1		
CIERRE DE FRONTERAS CON LOS PAÍSES LÍMITROFOS	1		
REQUERIMIENTOS DE LA ANB NO PROGRAMADOS EN EL POA - PRESUPUESTO	2		
DÉBIL COORDINACIÓN POR PARTE DE LA AN CON ÁREAS OPERATIVAS Y ADMINISTRATIVAS DE DAB	1		
DECISIONES DE LA ADUANA NACIONAL QUE PUEDEN AFECTAR A MEDIANO PLAZO LAS FINANZAS DE LA EMPRESA: NUEVO PLAN DE INVERSIONES COMPROMETIDAS AL 2024. AUTORIZACIÓN DE NUEVOS RECINTOS ADMINISTRADOS POR ALBO EN COMPETENCIA CON DAB	1		
DESIGUALDAD EN VALOR DE LAS CONCESIONES OFERTADAS POR LA ADUANA NACIONAL.		1	
PRESUNCIÓN DE ENCUBRIMIENTO POR LA EMPRESA DE SEGURIDAD PRIVADA Y OTROS.	1		
FALTA DE REGLAMENTOS ESPECÍFICOS PARA LA ADMINISTRACIÓN DE EMPRESAS PÚBLICAS.		1	
HUELGAS (COB, TRANSPORTE, ETC.)	1		
INDEFINICIÓN DE LA ADUANA NACIONAL SOBRE EL FUTURO DE LAS CONCESIONES	1		
PERSONAL DE LA AN NO COADYUVA A LAS LABORES DE CONTROL Y SEGURIDAD QUE LA DAB IMPLEMENTA	1		
BLOQUEOS A NIVEL NACIONAL - DEPARTAMENTAL		1	
PROVEEDORES DE BS Y SVS	1		
RR FINANCIEROS	6	7	1
RRHH		1	
TICs	6	4	4
APLICACIÓN INCORRECTA POR LOS RECINTOS DE LOS SISTEMAS DEBIDO A SU COMPLEJIDAD.	1		
DESACTUALIZACIÓN DE LOS EQUIPOS DE COMPUTACIÓN Y OTROS		1	
DISPOSITIVOS TECNOLÓGICOS OBSOLETOS EN EL MERCADO NACIONAL	1		
EL SERVICIO ES MUY LENTO	1		
GENERACIÓN DE NUEVOS SISTEMAS QUE DEJEN OBSOLETOS LOS QUE SE UTILIZAN EN LA ENTIDAD		2	
INSUFICIENTE PERSONAL DE DESARROLLO INFORMÁTICO PARA CUMPLIR LOS COMPROMISOS	1		
PLAZOS ESTABLECIDOS PARA LA IMPLEMENTACIÓN DE POLÍTICAS DE SOFTWARE LIBRE			2
POCA COORDINACIÓN CON LAS ENTIDADES COMPETENTES PARA LA IMPLEMENTACIÓN DEL GOBIERNO ELECTRÓNICO			2
POCO INTERÉS DEL ANALISTA DESARROLLADOR PARA LA IMPLEMENTACIÓN DE UN SISTEMA O MÓDULO	1		

384



CENTRO DE OPERACIONES
Oficina Central - DAB
Av. 6 de Marzo 2. Villa Bolívar "B" s/n El Alto
Telf.: 2 154035 - 2 159222

CENTRO DE OPERACIONES
Interior La Paz
Av. 6 de Agosto 2. Villa Bolívar "B" s/n El Alto
Telf.: 2 154028

CENTRO DE OPERACIONES
Interior Oruro
Av. 6 de Agosto esq. Junin s/n
Telf.: 2 5113725 - 26

CENTRO DE OPERACIONES
Interior Tarija
Calle Rafael Pabon, lado ingreso
Aeropuerto s/n Telf.: 4 6644105

CENTRO DE OPERACIONES
Aeropuerto Viru Viru
Terminal de Carga Aeropuerto Internacional Viru Viru
Telf.: 3 140689 - 88

CENTRO DE OPERACIONES
San Matias
Carretera a Santa Cruz
Barrio Copacabana s/n

CENTRO DE OPERACIONES
San Vicente
Av. Principal s/n

16

CENTRO DE OPERACIONES
Aeropuerto Cochabamba
Av. Killman ex aeropuerto Jorge Willsterman s/n
Telf.: 4 4592162 - 4 4230333

CENTRO DE OPERACIONES
Guayamerin
Barrio San Miguel Av. Alto de la Alianza
Calle 13 y 14 Telf.: 38559132 - 38555257

CENTRO DE OPERACIONES
Desaguadero
Calle 2 esq. Mariano Mujica s/n
Localidad Desaguadero Telf.: 22136575

CENTRO DE OPERACIONES
Charaña
Calle Batallón Colorados s/n
Telf.: 2136544

CENTRO DE OPERACIONES
Puerto Suárez
Carretera Bioceánica Puerto Suarez-Sta. Cruz
RM4 KM6 Arroyo Concepción Av. Bolívar s/n
Telf.: 3 9763312 - 3 9763277



Depósitos Aduaneros Bolivianos

AMENAZAS	ALTA	MEDIA	BAJO
SISTEMAS CON MÓDULOS Y ALIMENTACIÓN DE DATOS EDITABLES EN USUARIOS APLICADOS POR LOS RECINTOS	1		
TECNOLOGÍAS MUY AVANZADAS VS LA TECNOLOGÍA QUE SE TIENE EN DAB		1	

2.2 Plan Estratégico Empresarial PEE 2016-2020

La Directrices de Formulación Presupuestaria para la Gestión 2021, aprobada mediante Resolución Bi-Ministerial N°13 de 15/07/2020 del Ministerio de Economía y Finanzas Públicas y el Ministerio de Planificación del Desarrollo, establece en su punto 5. Estructura Programática del Plan de Desarrollo Económico y Social (PDES) 2016-2020 que **"Para la gestión 2021, en tanto no exista aprobado un nuevo PDES, dicha estructura será ampliada excepcionalmente, así como los planes de mediano plazo (Sectoriales, Territoriales e Institucionales), para efectos de articulación de las políticas de desarrollo con el presupuesto, y no a sí para fines de ampliación de compromisos"**.

Considerando la obligación prevista en la Ley N° 777 respecto a articular el Plan Estratégico Institucional -PEI al Plan Sectorial de Desarrollo Integral - PSDI, el Ministerio de Economía y Finanzas Públicas establece 15 lineamientos específicos sobre los cuales se formulan 15 Acciones Estratégicas Ministeriales, de las cuales en tres (3) de ellas DAB alinea su Estrategia Empresarial con el PDES.

Bajo tal estructura estratégica, DAB elabora su Plan Estratégico Empresarial - PEE 2016 – 2020 en coordinación con la Dirección General de Planificación del Ministerio de Economía y Finanzas Públicas (MEFP), que es concordante con el Plan Estratégico Ministerial:

Cuadro No7: Alineamiento Estratégico PEE

Plan de Desarrollo Económico Social PDES	Acción Estratégica MEFP	Acción Estratégica DAB
<p>Pilar (7): Soberanía sobre nuestros recursos naturales</p> <p>Meta (7.1.): Los recursos naturales y servicios estratégicos han sido nacionalizados y están siendo administrados por el Estado Plurinacional de Bolivia.</p> <p>Resultado (7.1.192.): Se cuenta con empresas públicas que generan utilidades para su redistribución en políticas sociales, para el beneficio de todas las bolivianas y bolivianos.</p> <p>Acción (7.1.192.2): Garantizar la sostenibilidad económica-financiera y precautelar la generación de rentabilidad económica para contribuir a la atención de políticas sociales.</p>	<p>7.1.192.2.1: Precautelar la generación de la rentabilidad económica y garantizar la sostenibilidad de las empresas públicas para contribuir en la atención de políticas sociales</p>	<p>7.1.192.2.11.1: Precautelar la rentabilidad económica y sostenibilidad de la empresa</p>
<p>Pilar (11): Soberanía y transparencia en la gestión pública</p> <p>Meta (11.1.): Gestión Pública transparente, con servidores públicos éticos, competentes y comprometidos que luchan contra la corrupción</p> <p>Resultado (11.1.298.): Se ha implementado un modelo de servicio público inclusivo, intercultural y comprometido con la concreción del Vivir Bien.</p>	<p>11.1.298.4.12: Contar con una gestión eficiente que logre una administración institucional apropiada, utilizando adecuadamente los recursos y la planificación como herramienta de gestión institucional</p>	<p>11.1.298.4.12.2: Contar con una gestión eficiente a través de una administración empresarial apropiada.</p>

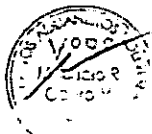

383

CENTRO DE OPERACIONES
Oficina Central - DAB
Av. 6 de Marzo Z. Villa Bolívar "B" s/n El Alto
Telf: 2 154035 - 2 159222

CENTRO DE OPERACIONES
Interior La Paz
Z. Villa Bolívar "B" s/n El Alto
Telf: 2 154028

CENTRO DE OPERACIONES
Interior Oruro
Av. 6 de Agosto esq. Junín s/n
Telf: 2 5113725 - 26

CENTRO DE OPERACIONES
Interior Tarija
Calle Rafael Pabón, lado ingreso
Aeropuerto s/n Telf: 4 6644105

CENTRO DE OPERACIONES
Aeropuerto Viru Viru
Terminal de Carga Aeropuerto Internacional Viru Viru
Telf: 3 140689 - 88

CENTRO DE OPERACIONES
San Matías
Carretera a Santa Cruz
Barrio Copacabana s/n

CENTRO DE OPERACIONES
San Vicente
Av. Principal s/n

CENTRO DE OPERACIONES
Aeropuerto Cochabamba
Av. Killman ex aeropuerto Jorge Willsterman s/n
Telf: 4 4592162 - 4 4230333

CENTRO DE OPERACIONES
Guayaramerín
Barrio San Miguel Av. Alto de la Alianza
Calle 13 y 14 Telf: 38559132 - 38555257

CENTRO DE OPERACIONES
Desaguadero
Calle 2 esq. Mariano Mujica s/n
Localidad Desaguadero Telf: 22136575

CENTRO DE OPERACIONES
Charaña
Calle Batallón Colorados s/n
Telf: 2136544

CENTRO DE OPERACIONES
Puerto Suarez
Carretera Biocénica Puerto Suarez-Sta. Cruz
RM4 KM6 Arroyo Concepción Av. Bolívar s/n
Telf: 3 9763312 - 3 9783277

17

Plan de Desarrollo Económico Social PDES	Acción Estratégica MEFP	Acción Estratégica DAB
Acción (11.1.298.4): Desarrollo de una gestión eficiente que logre una administración institucional apropiada, utilizando adecuadamente los recursos y la planificación como herramienta de gestión institucional.		
<p>Pilar (11): Soberanía y transparencia en la gestión pública</p> <p>Meta (11.1.): Gestión Pública transparente, con servidores públicos éticos, competentes y comprometidos que luchan contra la corrupción</p> <p>Resultado (11.1.301.): Se ha institucionalizado en las entidades estatales la rendición pública de cuentas para el ejercicio efectivo del control social y procesos de formación en principios y valores éticos.</p> <p>Acción (11.1.301.1): Promoción y consolidación de una gestión pública transparente a través de la Rendición Pública de Cuentas con participación efectiva de la sociedad civil e institucionalización del Control Social.</p>	11.1.301.1.14: Promover una gestión pública transparente mediante la rendición pública de cuentas, la atención oportuna de denuncias por vulneración a la ética y presuntos hechos de corrupción y un adecuado control interno	11.1.301.1.14.3: Promover una gestión pública de DAB transparente mediante la rendición pública de cuentas y la atención oportuna de denuncias.

Los principales componentes del PEE 2016-2020 de DAB, sobre los cuales se fundamenta el Plan Operativo Anual 2021, son:

a) Misión

"Prestar servicios de asistencia de control de tránsito, almacenamiento y despacho de mercancías, para facilitar el comercio exterior boliviano"

b) Visión

"Ser la Administradora Nacional de Depósitos Aduaneros de Bolivia"

c) Pilares Estratégicos

Tres Acciones de Mediano Plazo del PEM del Ministerio de Economía y Finanzas Públicas, establecidas para el DAB fundamentan sus Acciones en el Corto y Mediano plazo sobre tres pilares estratégicos:

- ✓ Rentabilidad económica
- ✓ Gestión eficiente
- ✓ Transparencia

d) Acciones Estratégicas Empresariales

- ✓ Precautelar la rentabilidad económica y sostenibilidad de la Empresa.
- ✓ Contar con una gestión eficiente a través de una administración empresarial apropiada.
- ✓ Promover una gestión pública de DAB transparente mediante la rendición pública de cuentas y la atención oportuna de denuncias.

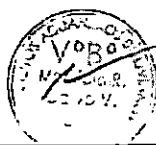

<p>CENTRO DE OPERACIONES Oficina Central - DAB Av. 6 de Marzo Z. Villa Bolívar "B" s/n El Alto Tel.: 2 154035 - 2 159222</p>	<p>CENTRO DE OPERACIONES Interior La Paz Av. 6 de Agosto esq. Junín s/n El Alto Tel.: 2 154028</p>	<p>CENTRO DE OPERACIONES Interior Oruro Av. 6 de Agosto esq. Junín s/n Tel.: 2 5113725 - 25</p>	<p>CENTRO DE OPERACIONES Interior Tarija Calle Rafael Pabón, lado ingreso Aeropuerto s/n Tel.: 4 6644105</p>	<p>CENTRO DE OPERACIONES Aeropuerto Viru Viru Terminal de Carga Aeropuerto Internacional Viru Viru Tel.: 3 140689 - 88</p>	<p>CENTRO DE OPERACIONES San Matías Carretera a Santa Cruz Barrio Copacabana s/n</p>	<p>CENTRO DE OPERACIONES San Vicente Av. Principal s/n</p>
<p>CENTRO DE OPERACIONES Aeropuerto Cochabamba Av. Killman ex aeropuerto Jorge Wilsterman s/n Tel.: 4 4592162 - 4 4230333</p>	<p>CENTRO DE OPERACIONES Guayamerín Barrio San Miguel Av. Alto de la Alianza Calle 13 y 14 Tel.: 38559132 - 38555257</p>	<p>CENTRO DE OPERACIONES Desaguadero Calle 2 esq. Mariano Mujica s/n Localidad Desaguadero Tel.: 22136575</p>	<p>CENTRO DE OPERACIONES Charaña Calle Batallón Colorados s/n Tel.: 2136544</p>	<p>CENTRO DE OPERACIONES Puerto Suarez Carretera Bioceánica Puerto Suarez-Sta. Cruz RM4 KM6 Arroyo Concepción Av. Bolívar s/n Tel.: 3 9763312 - 3 9783277</p>		

2.3 Formulación del Plan Operativo Anual POA – 2021

El POA 2021 de la EPNE DAB fue formulado en atención a lo establecido en el Decreto Supremo N°3246 de 05/07/2017, Normas Básicas del Sistema de Programación de Operaciones – SPO y el Reglamento Especifico del Sistema de Programación de Operaciones de DAB aprobado con Resolución de Directorio No.008/2019 de 17/04/2019. En este sentido, la estructura del documento responde al siguiente esquema:

Gráfico 1:
Esquema del POA 2021

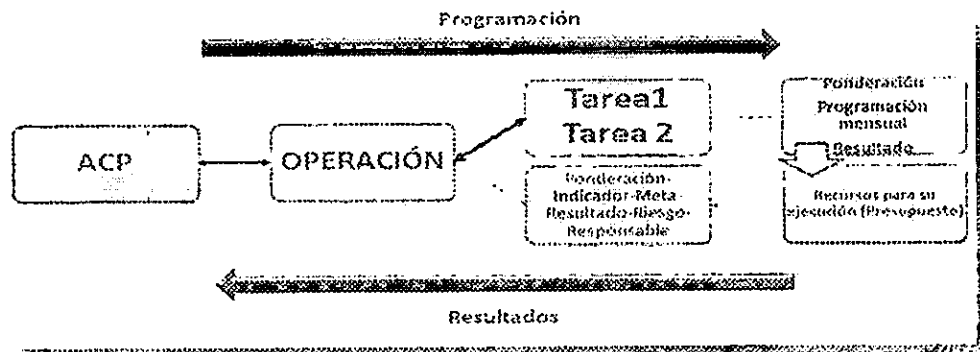

a) Acciones de Corto Plazo 2021 (ACP)

La formulación de las ACP para la gestión 2021 responde al resultado del diagnóstico interno y externo llevado a cabo durante el mes de agosto de 2020 en aplicación de la metodología FODA (Fortalezas, Oportunidades, Debilidades y Amenazas) y el aporte de las estrategias definidas al cumplimiento de las Acciones Estratégicas del PEE 2016-2020 aprobado con RM N°766 de 02/09/16.

En tal sentido, las Fortalezas, Oportunidades, Debilidades y Amenazas fueron consideradas a fin de priorizar su peso en cuanto al desarrollo de las actividades de la empresa y de esta manera guiar la estrategia operativa a ser considerada para el 2021:

Fortalezas (F):

- Personal del área operativa con formación suficiente en procesos aduaneros y proyectos de infraestructura.
- MAE comprometida con la transparencia.





- Capacidad para atender los requerimientos efectuados.
- Buena coordinación con todas las áreas de la Empresa.
- Reportes mensuales para control y toma de decisiones por parte de la MAE.

Oportunidades (O)

- DAB es la única Empresa Pública que presta los servicios de asistencia de control de tránsito, almacenamiento y despacho de mercancías.
- Incremento de recintos rentables administrados por DAB.
- Monopolio en los recintos de aduana interior y frontera concesionados a DAB.
- Compromiso con la Empresa.
- Concesión del servicio por 5 años.
- Entidades de coordinación para el fortalecimiento de la empresa pública (COSSEP, OFEP, CNC).
- Buena relación con importadores, agencias, transporte.
- Coordinación con la AGETIC para la implementación de políticas de tecnologías.

Debilidades (D)

- Espacio insuficiente para generar actividades.
- Insuficiente compromiso de algunos funcionarios de la empresa para realizar actividades que no se encuentran expresamente establecidas en su manual de cargos.
- Insuficiente coordinación entre recintos similares a fin de socializar mejores prácticas.
- No todas las Áreas apoyan a la parte operativa.
- Ampliación (incorporar) del parque de maquinaria logística para mejoramiento de los servicios.
- Ausencia de sistemas de pararrayos en los recintos.
- Equipamiento en los recintos en mal estado.
- Falta de mobiliario a efectos del resguardo adecuado.
- Falta de renovación de equipamiento existente por restricciones presupuestarias.



Amenazas (A)

- Tarifario sin modificaciones desde el 2003.
- Contrabando.



CENTRO DE OPERACIONES Oficina Central - DAB Av. 6 de Marzo Z. Villa Bolívar "B" s/n El Alto Telf.: 2 154035 - 2 159222	CENTRO DE OPERACIONES Interior La Paz Z. Villa Bolívar "B" s/n El Alto Telf.: 2 154028	CENTRO DE OPERACIONES Interior Oruro Av. 6 de Agosto esq. Junín s/n Telf.: 2 5113725 - 26	CENTRO DE OPERACIONES Interior Tarija Calle Rafael Pabón, lado Ingreso Aeropuerto s/n Telf.: 4 6644105	CENTRO DE OPERACIONES Aeropuerto Viru Viru Terminal de Carga Aeropuerto Internacional Viru Viru Telf.: 3 140689 - 88	CENTRO DE OPERACIONES San Matías Carretera a Santa Cruz Barrio Copacabana s/n	CENTRO DE OPERACIONES San Vicente Av. Principal s/n
CENTRO DE OPERACIONES Aeropuerto Cochabamba Av. Killman ex aeropuerto Jorge Wilsterman s/n Telf.: 4 4592162 - 4 4230333	CENTRO DE OPERACIONES Guayaramerín Barrio San Miguel Av. Alto de la Alianza Calle 13 y 14 Telf.: 38559132 - 3855257	CENTRO DE OPERACIONES Desaguadero Calle 2 esq. Mariano Mujica s/n Localidad Desaguadero Telf.: 22136575	CENTRO DE OPERACIONES Chiriquía Calle Batallón Colorados s/n Telf.: 2136544	CENTRO DE OPERACIONES Puerto Suarez Carretera Biocéntrica Puerto Suarez-Sta. Cruz RM4 KM6 Arroyo Concepción Av. Bolívar s/n Telf.: 3 9761317 - 3 9781277		



- Reducción de recaudaciones de recursos de "DAB" por causa de la pandemia COVID 19, huelgas y bloqueos.
- Que la emergencia sanitaria del COVID 19, continúe expandiéndose.
- Aduana nacional presionando a DAB a asumir compromisos de inversión sin ningún análisis de costo beneficio.
- Clientes se quejan de demora en despacho por parte de la aduana.
- Proveedores de servicios logísticos (personal de estiba) no son confiables.
- Demoras en la transición de la empresa a lo establecido en la ley 466.
- Ley de abreviación procesal N° 1173.
- Bloqueos a nivel nacional, departamental, etc.
- Huelgas de la COB, etc.
- Presunción de encubrimiento por parte de la Seguridad Privada y otros.

Considerando las Directrices de Formulación Presupuestaria para la formulación del POA – Presupuesto 2021 emitidos por el MEFP, en lo referente al registro de las ACP y la relación con las AMP y el Programa Presupuestario, el POA 2021 de DAB se exponen a continuación con su respectiva justificación:

Cuadro No8: Planteamiento de las Acciones de Corto Plazo 2021

PROPUESTA DE ACCIÓN DE CORTO PLAZO	AREA	RECURSOS ADOS ESPERADOS	JUSTIFICACION	ALINEAMIENTO ESTRATEGICO
ACP.1.1. Posibilitar la Rentabilidad financiera mediante su sostenibilidad.	GNAF UAJ DSIS UP	Alcanzar rentabilidad financiera	Aprovechando las fortalezas en recursos humanos de la empresa y los niveles de coordinación interna y externa existentes, el mercado regulado, se deben ejecutar procesos que permitan la generación de mayores ingresos y una asignación óptima del gasto de manera de mejorar la capacidad de generación de excedentes financieros. La Acción de Corto Plazo presenta el desafío de POSIBILITAR la rentabilidad financiera de la empresa haciéndola sostenible en el tiempo, para lo cual las áreas financieras ejecutarán procesos de seguimiento y control al gasto, el área de sistemas realizará esfuerzos por garantizar el uso de los TICs al interior de la empresa y el área estratégica con el diseño de estrategias empresariales que permitan identificar y/o aprovechar oportunidades de mejora de los ingresos.	AMP1: PRECAUTELAR LA RENTABILIDAD ECONOMICA Y SOSTENIBILIDAD DE LA EMPRESA
ACP.2.2. Asegurar la prestación de los servicios de Logística, Almacenamiento y Asistencia al Control de Tránsitos bajo estándares de calidad y seguridad.	GNO	Servicios de Logística, Almacenaje y Control de Tránsitos brindados en forma oportuna y eficiente, en el marco de la normativa vigente	Permitirá contar con recursos humanos calificados para desarrollar los proceso operativos satisfaciendo los requerimientos de los clientes de la empresa, y mantener la seguridad en los recintos sumado a la presencia activa de personal de Jurídica en la lucha contra los hechos de corrupción permitirán la mejora de los procesos internos (operativos y administrativos)	AMP 2: CONTAR CON UNA GESTIÓN EFICIENTE A TRAVÉS DE UNA ADMINISTRACIÓN EMPRESARIAL APROPIADA



379

CENTRO DE OPERACIONES Oficina Central - DAB Av. 6 de Marzo Z. Villa Bolívar "B" s/n El Alto Telf: 2 154035 - 2 159222	CENTRO DE OPERACIONES Interior La Paz Av. 6 de Marzo Z. Villa Bolívar "B" s/n El Alto Telf: 2 154028	CENTRO DE OPERACIONES Interior Oruro Av. 6 de Agosto esq. Junín s/n Telf: 2 5113725 - 26	CENTRO DE OPERACIONES Interior Tarija Calle Rafael Pabón, lado ingreso Aeropuerto s/n Telf: 4 6644105	CENTRO DE OPERACIONES Aeropuerto Viru Viru Terminal de Carga Aeropuerto Internacional Viru Viru Telf: 3 140689 - 88	CENTRO DE OPERACIONES San Matías Carretera a Santa Cruz Barrio Copacabana s/n	CENTRO DE OPERACIONES San Vicente Av. Principal s/n
CENTRO DE OPERACIONES Aeropuerto Cochabamba Av. Killman ex aeropuerto Jorge Willsterman s/n Telf: 4 4592162 - 4 4230333	CENTRO DE OPERACIONES Guayaramerín Barrio San Miguel Av. Alto de la Alianza Calle 13 y 14 Telf: 38559132 - 38555257	CENTRO DE OPERACIONES Desaguadero Calle 2 esq. Mariano Mujica s/n Localidad Desaguadero Telf: 22136575	CENTRO DE OPERACIONES Charaña Calle Batallón Colorados s/n Telf: 2136544	CENTRO DE OPERACIONES Puerto Suarez Carretera Biocénica Puerto Suarez-Sta. Cruz RMA KM6 Arroyo Concepción Av. Bolívar s/n Telf: 1 9763312 - 1 9783777		

PROPUESTA DE ACCIÓN DE CORTO PLAZO	ÁREA	RESULTADO ESPERADO	JUSTIFICACIÓN	ALINEAMIENTO ESTRATÉGICO
ACP.2.3 Realizar la Ejecución de Inversión y Mantenimiento.	GNO	Proyectos de Inversión y Plan de mantenimiento en infraestructura ejecutados según lo establecido en el Contrato de Concesión Ampliado al 2024	La ampliación del Contrato de Concesión al 2024 obligan a la empresa a programar acciones orientada a cumplir con los compromisos de inversión asumidos con la Aduana Nacional y del Mantenimiento de los Recintos en atención a lo establecido en normativa que rige el accionar de la empresa	
ACP 3.4: Promover la Transparencia y Lucha contra la Corrupción en la gestión de la empresa.	UAI UTLCC	La gestión empresarial se realiza en observancia a lo establecido en normativa vigente Mecanismos de lucha contra la corrupción y acceso a la información son implementados	La implementación de la UTLCC dentro de la estructura de la Empresa y sumado a las capacidades del personal de la UAI para realizar el control posterior en el marco de lo establecido en normativa vigente, permitirá a la empresa contar con una gestión empresarial con mayor transparencia.	AMP 3: PROMOVER UNA GESTIÓN PÚBLICA DE DAB TRANSPARENTE MEDIANTE LA RENDICIÓN PÚBLICA DE CUENTAS Y LA ATENCIÓN OPORTUNA DE DENUNCIAS.

Por lo expuesto, las ACP formuladas se alinean a los Pilares estratégicos de la siguiente manera:

Pilar 1: Rentabilidad económica

- Posibilitar la Rentabilidad financiera mediante su sostenibilidad (ACP1)

Pilar 2: Gestión eficiente

- Asegurar la prestación de los servicios de Logística, Almacenamiento y Asistencia al Control de Tránsitos bajo estándares de calidad y seguridad. (ACP 2)
- Realizar la Ejecución de Inversión y Mantenimiento. (ACP 3)

Pilar 3: Transparencia

- Promover la Transparencia y Lucha contra la Corrupción en la gestión de la Empresa. (ACP4)

b) Programación de Operaciones 2021

Para el cumplimiento de las Acciones de Corto Plazo por área, se han programado un total de 19 operaciones organizadas de la siguiente manera:

374



CENTRO DE OPERACIONES Oficina Central - DAB Av. 6 de Marzo Z. Villa Bolívar "B" s/n El Alto Telf: 2 154035 - 2 159222	CENTRO DE OPERACIONES Interior La Paz Av. 6 de Agosto esq. Junín s/n Telf: 2 154028	CENTRO DE OPERACIONES Interior Oruro Av. 6 de Agosto esq. Junín s/n Telf: 2 5113725 - 26	CENTRO DE OPERACIONES Interior Tarija Calle Rafael Pabón, lado ingreso Aeropuerto s/n Telf: 4 664105	CENTRO DE OPERACIONES Aeropuerto Viru Viru Terminal de Carga Aeropuerto Internacional Viru Viru Telf: 3 140689 - 88	CENTRO DE OPERACIONES San Matías Carretera a Santa Cruz Barrio Copacabana s/n	CENTRO DE OPERACIONES San Vicente Av. Principal s/n
CENTRO DE OPERACIONES Aeropuerto Cochabamba Av. Killman ex aeropuerto Jorge Wilsterman s/n Telf: 4 4592162 - 4 4230333	CENTRO DE OPERACIONES Guayaramerín Barrio San Miguel Av. Alto de la Alianza Calle 13 y 14 Telf: 38559132 - 38555257	CENTRO DE OPERACIONES Desaguadero Calle 2 esq. Mariana Mujica s/n Localidad Desaguadero Telf: 22136575	CENTRO DE OPERACIONES Charaña Calle Batallón Colorados s/n Telf: 2136544	CENTRO DE OPERACIONES Puerto Suarez Carretera Biocéntrica Puerto Suarez-Sta. Cruz RMA KM6 Arroyo Concepción Av. Bolívar s/n Telf: 3 9763312 - 3 9783277		



Cuadro No9: Distribución de la Operaciones Programadas para la Gestión 2021
(Por Área Organizacional)

Área Organizacional	
Gerencia Nacional de Operación (GNO)	4
Gerencia Nacional de Administración y Finanzas (GNAF)	6
Responsable de Transparencia	1
Departamento de Sistemas (DSIS)	3
Unidad de Auditoría Interna (UAI)	1
Unidad de Asuntos Jurídicos (UAJ)	2
Unidad de Planificación (UP)	2
Total	19

Se adjunta al presente informe el "Formulario 2: Formulación de Operaciones de Enero a Diciembre de 2021 (ver Anexos POA 2021) donde se detalla el enlace de las operaciones con las Acciones de Corto Plazo y sus correspondientes tareas, estableciendo plazos de cumplimiento, indicadores de seguimiento, y responsables de su ejecución. En el siguiente cuadro se expone en forma resumida lo citado a nivel de las Operaciones formuladas:

Cuadro No10: Alineamiento de las Operaciones con las ACP - POA 2021

ACCIÓN DE CORTO PLAZO (AGP)	COD. OPER	OPERACIÓN
ACP.1.1. Posibilitar la Rentabilidad financiera mediante su sostenibilidad.	1.1.1	Gestionar en forma oportuna los requerimientos de bienes y servicios con política de austeridad para el desarrollo de las actividades operativas y administrativas de la Empresa.
	1.1.2	Dar viabilidad a las Contrataciones de Bienes, Obras, Servicios y Consultorías Individuales de Línea y por producto inscritas en el PAC.
	1.1.3	Mejorar la gestión de Recursos Humanos de la empresa para lograr un mejor desempeño del personal
	1.1.4	Generar condiciones adecuadas de seguridad industrial en la Empresa
	1.1.5	Asistencia integral en salud ocupacional, de todos los funcionarios dependientes de DAB a nivel nacional



377

CENTRO DE OPERACIONES Oficina Central - DAB Av. 6 de Marzo Z. Villa Bolívar "B" s/n El Alto Telf.: 2 154035 - 2 159222	CENTRO DE OPERACIONES Interior La Paz Av. 6 de Agosto Z. Villa Bolívar "B" s/n El Alto Telf.: 2 154028	CENTRO DE OPERACIONES Interior Oruro Av. 6 de Agosto esq. Junín s/n Telf.: 2 5113725 - 26	CENTRO DE OPERACIONES Interior Tarija Calle Rafael Pabón, lado Ingreso Aeropuerto s/n Telf.: 4 6644105	CENTRO DE OPERACIONES Aeropuerto Viru Viru Terminal de Carga Aeropuerto Internacional Viru Viru Telf.: 3 140689 - 88	CENTRO DE OPERACIONES San Matías Carretera a Santa Cruz Barrio Copacabana s/n	CENTRO DE OPERACIONES San Vicente Av. Principal s/n
CENTRO DE OPERACIONES Aeropuerto Cochabamba Av. Killman ex aeropuerto Jorge Wilstermann s/n Telf.: 4 4592162 - 4 4230333	CENTRO DE OPERACIONES Guayaquerín Barrio San Miguel Av. Alto de la Alianza Calle 17 14 Telf.: 38559132 - 3855257	CENTRO DE OPERACIONES Desaguadero Calle 2 esq. Mariano Mujica s/n Localidad Desaguadero Telf.: 22136575	CENTRO DE OPERACIONES Charaña Calle Batallón Colorados s/n Telf.: 2136544	CENTRO DE OPERACIONES Puerto Suarez Carretera Bioceánica Puerto Suarez-Sta. Cruz RMA KM6 Arroyo Concepción. Av. Bolívar s/n Telf.: 3 9763312 - 3 9783277		



ACCIÓN DE CORTO PLAZO (ACP)	COD. OPER.	OPERACION
	1.1.6	Controlar la asignación del uso de los Recursos y Gastos financieros y no Financieros de la Empresa
	1.1.7	Apoyar en la gestión empresarial a través de la planificación operativa y estratégica, coordinación y seguimiento.
	1.1.8	Ampliar el alcance del Sistema de Gestión de la Calidad en Recintos priorizados
	1.1.9	Mantener y mejorar la infraestructura tecnológica de DAB.
	1.1.10	Realizar el mantenimiento preventivo y/o correctivo del parque computacional (periféricos) y Servidores del CPD
	1.1.11	Actualizar y Desarrollar sistemas informáticos para automatizar los procesos operativos y administrativos.
	1.1.12	Realizar gestiones jurídicas y prestar asesoramiento legal a la Empresa DAB
	1.1.13	Asesoramiento y gestión Jurídico a la Empresa en estrados judiciales, procesos administrativos y otras instancias de conciliación.
ACP.2.2. Asegurar la prestación de los servicios de Logística, Almacenamiento y Asistencia al Control de Tránsitos bajo estándares de calidad y seguridad	2.2.1	Optimizar los servicios de almacenamiento, Logística, asistencia control de tránsito y organización de almacenes a nivel nacional
	2.2.2	Mantener el sistema integrado de seguridad en correcto funcionamiento en los recintos administrados por DAB.
ACP.2.3 Realizar la Ejecución de Inversión y Mantenimiento.	2.3.1	Cumplimiento del Programa de Mantenimiento
	2.3.2	Cumplimiento del Nuevo Plan de Inversión Adicional



376

CENTRO DE OPERACIONES Oficina Central - DAB Av. 6 de Marzo Z. Villa Bolívar "B" s/n El Alto Telf.: 2 154035 - 2 159222	CENTRO DE OPERACIONES Interior La Paz Marzo Z. Villa Bolívar "B" s/n El Alto Telf.: 2 154028	CENTRO DE OPERACIONES Interior Oruro Av. 6 de Agosto esq. Junín s/n Telf.: 2 5113725 - 26	CENTRO DE OPERACIONES Interior Tarija Calle Rafael Pabón, lado ingreso Aeropuerto s/n Telf.: 4 6644105	CENTRO DE OPERACIONES Aeropuerto Viru Viru Terminal de Carga Aeropuerto Internacional Viru Viru Telf.: 3 140689 - 88	CENTRO DE OPERACIONES San Matías Carretera a Santa Cruz Barrio Copacabana s/n	CENTRO DE OPERACIONES San Vicente Av. Principal s/n 24
CENTRO DE OPERACIONES Aeropuerto Cochabamba Av. Killman ex aeropuerto Jorge Willsterman s/n Telf.: 4 4592162 - 4 4230333	CENTRO DE OPERACIONES Guayaramerín Barrio San Riquel Av. Alto de la Alianza Calle 13 y 14 Telf.: 38559132 - 38555257	CENTRO DE OPERACIONES Desaguadero Calle 2 esq. Mariano Mujica s/n Localidad Desaguadero Telf.: 22136575	CENTRO DE OPERACIONES Charaña Calle Batallón Colorados s/n Telf.: 2136544	CENTRO DE OPERACIONES Puerto Suárez Carretera Bioceánica Puerto Suárez-Sta. Cruz RMA KM6 Arroyo Concepción Av. Bolívar s/n Telf.: 3 9261112 - 3 9261277		

ACCIÓN DE CORTO PLAZO (ACP)	INDICADOR	ACCIÓN
ACP 3.4: Promover la Transparencia y Lucha contra la Corrupción en la gestión de la empresa.	3.4.1	Establecer mecanismos de Transparencia, Rendición Pública de Cuentas y Acceso a la Información
	3.4.2	Ejecutar el POA de la UAI, aprobado por la MAE y la Subcontraloría de Empresas Públicas. Además, realizar auditorías no programadas solicitadas por Gerencia General, Presidente del Directorio y Unidad de Transparencia dependiente del MEFP.

En función a las operaciones formuladas para la gestión 2021, fueron establecidos los siguientes resultados de responsabilidad de las diferentes áreas organizacionales de la empresa, los que serán sujetos a seguimiento:

Cuadro No 1: Resultados y Metas de gestión por Operación formulada en POA 2021

COD. OPER.	OPERACIÓN	INDICADOR	META	RESULTADO	ÁRTEA RESPONSABLE
1.1.1	Gestionar en forma oportuna los requerimientos de bienes y servicios con política de austeridad para el desarrollo de las actividades operativas y administrativas de la Empresa.	% de ejecución del Plan de Mantenimiento de Maquinaria y Equipos % de Balanzas de pesaje de medios de transporte con calibración por IBMETRO	100%	El 100% de la maquinaria y equipamiento de la empresa se encuentra con mantenimiento preventivo. 40 balanzas son certificadas por IBMETRO en forma semestral	GNAF - DA - BSSS
1.1.2	Dar viabilidad a las Contrataciones de Bienes, Obras, Servicios y Consultorías Individuales de Línea y por producto inscritas en el PAC.	% de implementación del RE SABS actualizado en el PAC	100%	RE SABS aprobado con RD e implementado en el PAC	GNAF - DA - CONTR
1.1.3	Mejorar la gestión de Recursos Humanos de la empresa para lograr un mejor desempeño del personal	% de Files de personal con documentación actualizada # de servidores públicos de la empresa con Evaluación de Desempeño 2021	100% 349	349 files de personal de DAB con información actualizada 349 Servidores Públicos de DAB con Evaluación de Desempeño realizado	GNAF - DA - RRHH

375

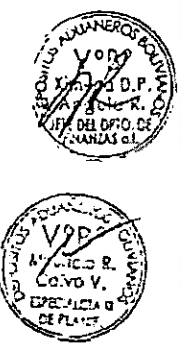

COD. OPER.	DESCRIPCIÓN	INDICADOR	METAS	LOGROS	ÁREA RESPONSABLE
1.1.4	Generar condiciones adecuadas de seguridad industrial en la Empresa	% de personal operativo con dotación de ropa de trabajo y equipo de seguridad	100%	369 servidores públicos de DAB cuentan con ropa de trabajo y equipos de Protección Personal	GNAF - DA - RRHH - SYSO
1.1.5	Asistencia integral en salud ocupacional de todos los funcionarios dependientes de DAB a nivel nacional	# de servidores públicos con examen ocupacional realizado	209	209 servidores públicos con examen ocupacional realizado	GNAF - DA - RRHH - MD
1.1.6	Controlar la asignación del uso de los Recursos y Gastos financieros y no Financieros de la Empresa	% de ejecución del Presupuesto de gastos	90%	90% de ejecución del presupuesto	GNAF - DF
1.1.7	Apoyar en la gestión empresarial a través de la planificación operativa y estratégica, coordinación y seguimiento.	# de Planes elaborados # de Seguidientos a la ejecución de Planes	2 5	• PEE 2021-2025 y POA 2022 aprobado • 5 informes de seguimiento (PEE Y POA) presentados al MEFP	Unidad de Planificación
1.1.8	Ampliar el alcance del Sistema de Gestión de la Calidad en Recintos priorizados	# Certificados ISO 9001:2015 para procesos definidos en Recintos priorizados (ampliación del existente) # de Auditorías de Mantenimiento para Recintos con Certificación ISO 9001:2015	1 3	• 1 Certificado ISO 9001:2015 de ampliación en el alcance al existente • 3 Auditoría de Mantenimiento de la Certificación ISO 9001:2015 realizada	Unidad de Planificación y GNO
1.1.9	Mantener y mejorar la infraestructura tecnológica de DAB.	Alta Disponibilidad de los Servicios.	95%	Optimizar el rendimiento del CPD	Departamento de Sistemas
1.1.10	Realizar el mantenimiento preventivo y/o correctivo del parque computacional (periféricos) y Servidores del CPD	Mantenimientos Ejecutados/Mantenimientos Programados	95%	Equipos de computación (periféricos) redes y comunicaciones con mantenimiento realizado, libres de partículas de polvo, SO nuevos	Departamento de Sistemas



CENTRO DE OPERACIONES
Oficina Central - DAB
Av. 6 de Marzo 2, Villa Bolívar "B" s/n El Alto
Tel.: 2 154035 - 2 159922

CENTRO DE OPERACIONES
Interior La Paz
Av. 6 de Marzo 2, Villa Bolívar "B" s/n El Alto
Tel.: 2 154028

CENTRO DE OPERACIONES
Interior Oruro
Av. 6 de Agosto esq. Junín s/n
Tel.: 2 5113725 - 26

CENTRO DE OPERACIONES
Interior Tarija
Calle Rafael Pabón, lado Ingreso
Aeropuerto s/n Tel.: 4 6644105

CENTRO DE OPERACIONES
Aeropuerto Viru Viru
Terminal de Carga Aeropuerto Internacional Viru Viru
Tel.: 3 140689 - 88

CENTRO DE OPERACIONES
San Matías
Carretera a Santa Cruz
Barrio Copacabana s/n

CENTRO DE OPERACIONES
San Vicente
Av. Principal s/n

CENTRO DE OPERACIONES
Aeropuerto Cochabamba
Av. Killman ex aeropuerto Jorge Wilsterman s/n
Tel.: 4 4592162 - 4 4250333

CENTRO DE OPERACIONES
Guayaramerín
Barrio San Miguel Av. Alto de la Alianza
Calle 13 y 14 Tel.: 38559132 - 3855257

CENTRO DE OPERACIONES
Desaguadero
Calle 2 esq. Mariano Mujica s/n
Localidad Desaguadero Tel.: 22136575

CENTRO DE OPERACIONES
Charaña
Calle Batallón Colorados s/n
Tel.: 2136544

CENTRO DE OPERACIONES
Puerto Suarez
Carretera Biocénica Puerto Suarez-Sta. Cruz
RM4 KM6 Arroyo Concepción Av. Bolívar s/n
Tel.: 3 9763312 - 3 9783277





COD. OPER.	DESCRIPCIÓN DE ACTIVIDADES	INDICADORES	METAS	RESULTADO	ÁREA RESPONSABLE
1.1.11	Actualizar y Desarrollar sistemas informáticos para automatizar los procesos operativos y administrativos.	Atendidos/Solicitados	95%	Sistemas Desarrollados y Actualizados.	Departamento de Sistemas
1.1.12	Realizar gestiones jurídicas y prestar asesoramiento legal a la Empresa DAB	% de atención de necesidades administrativas	100%	inventario realizado por Recinto.	Unidad de Asuntos Jurídicos
1.1.13	Asesoramiento y gestión Jurídico a la Empresa en estrados judiciales, procesos administrativos y otras instancias de conciliación.	% de atención de procesos judiciales de la Empresa	80%	atención de procesos	Unidad de Asuntos Jurídicos
2.2.1	Optimizar los servicios de almacenamiento, Logística, asistencia control de tránsito y organización de almacenes a nivel nacional	Disminución del tiempo de Emisión de Partes de Recepción.	≤ 48 horas (33%)	Disminución del 33% del tiempo promedio de emisión de partes de recepción.	GNO - Departamento de Logística y Almacenamiento.
2.2.2	Mantener el sistema integrado de seguridad en correcto funcionamiento en los recintos administrados por DAB.	% de avance en la implementación de la Política Integral de Seguridad de DAB # de días de autonomía de las grabaciones de las cámaras de vigilancia instaladas en los recintos	100% 60 días	• 100% • 60 días de autonomía en grabaciones • 0 Relacionamientos por sustracción de mercancía en recintos de DAB	GNO - Departamento de Seguridad Física y Operativa
2.3.1	Cumplimiento del Programa de Mantenimiento	% de ejecución del Plan de Mantenimiento 2021 (preventivo y correctivo)	100%	• RAILP, RAIQ, RAIT, RAFCH, RAFD, RAFFS, RAFG, RAFSM, RAAJW, Potacamaya con Mantenimiento realizado	GNO - Departamento de Infraestructura
2.3.2	Cumplimiento del Nuevo Plan de Inversión Adicional	% de cumplimiento del Plan de Inversiones	80%	• 80% del Proyecto de Conformación de Plataforma Pasajero Grande y Guacqui ejecutado.	GNO - Departamento de Infraestructura



CENTRO DE OPERACIONES
Oficina Central - DAB
Av. 6 de Marzo Z. Villa Bolívar "B" s/n El Alto
Telf: 2 154035 - 2 159222

CENTRO DE OPERACIONES
Interior La Paz
Av. 6 de Marzo Z. Villa Bolívar "B" s/n El Alto
Telf: 2 154028

CENTRO DE OPERACIONES
Interior Oruro
Av. 6 de Agosto esq. Junín s/n
Telf: 2 5113725 - 26

CENTRO DE OPERACIONES
Interior Tarija
Calle Rafael Pabón, lado ingreso
Aeropuerto s/n Telf: 4 6644105

CENTRO DE OPERACIONES
Aeropuerto Viru Viru
Terminal de Carga Aeropuerto Internacional Viru Viru
Telf: 3 140689 - 88

CENTRO DE OPERACIONES
San Matías
Carretera a Santa Cruz
Barrio Copacabana s/n

CENTRO DE OPERACIONES
San Vicente
Av. Principal s/n

CENTRO DE OPERACIONES
Aeropuerto Cochabamba
Av. Killman ex aeropuerto Jorge Willsterman s/n
Telf: 4 4592162 - 4 4230333

CENTRO DE OPERACIONES
Guayamerín
Barrio San Ynguel Av. Alto de la Alianza
Calle 13 y 14 Telf: 38559132 - 38555257

CENTRO DE OPERACIONES
Desaguadero
Calle 2 esq. Mariano Mujica s/n
Localidad Desaguadero Telf: 22136575

CENTRO DE OPERACIONES
Charaña
Calle Batallón Colorados s/n
Telf: 2136544

CENTRO DE OPERACIONES
Puerto Suarez
Carretera Biocénica Puerto Suarez-Sta. Cruz
RMA KM6 Arroyo Concepción Av. Bolívar s/n
Telf: 3 9763312 - 3 9783277



COD. OPER.	OPERACION	INDICADOR	METAS	RESULTADO	AREA RESPONSABLE
3.4.1	Establecer mecanismos de Transparencia, Rendición Pública de Cuentas y Acceso a la Información	# de audiencias de Rendiciones públicas de Cuentas realizadas % de atención de denuncias	80%	• Audiencias de Inicio y Cierre 2020 realizadas • Denuncias atendidas	Unidad de Transparencia y Lucha Contra la Corrupción
3.4.2	Ejecutar el POA de la UAI, aprobado por la MAE y la Subcontraloría de Empresas Públicas. Además, realizar auditorías no programadas solicitadas por Gerencia General, Presidente del Directorio y Unidad de Transparencia dependiente del MEFP.	Nº de Auditorías y Seguimientos Ejecutados / Nº de Auditorías y Seguimientos Programados	100%	Examen de Contabilidad Auditoría Operativa Auditoría Especial Revisión Anual al cumplimiento de los DIBR. Seguimientos	Unidad de Auditoría Interna

(*): GNO=Gerencia Nacional de Operaciones; DLYA= Departamento de Logística y Almacenaje; DI= Departamento de Infraestructura; DSFO= Departamento de Seguridad Física y Operativa; GNAF=Gerencia Nacional de Administración y Finanzas; DA= Departamento de Administración; DF=Departamento de Finanzas; BBSS=área de Bienes y Servicios; SEG= área de Seguros; RRHH= Área de Recursos Humanos; CONTR= Área de Contrataciones; SYSO= Seguridad Industrial y Salud Ocupacional; DS= Departamento de Sistemas; UAJ=Unidad de Asuntos Jurídicos; UI= Unidad de Auditoría Interna; UP=Unidad de Planificación.

2.4 Presupuesto plurianual 2021-2025 ajustado

En consideración a las Directrices de Formulación Presupuestaria para la gestión fiscal 2021, se tiene por obligación presentar conjuntamente el anteproyecto de POA y Presupuesto, el Presupuesto Plurianual 2021-2025 ajustado respecto del consignado en el Plan Estratégico Empresarial.

En ese entendido, se tiene a bien presentar el mismo, conforme lo siguiente:

Cuadro No12: Presupuesto Plurianual de Recursos

GRUPO	DENOMINACION	ETE.FIN	ORG.FIN	Rep.01	Proc	Proc	Proc	Proc
11000	RECURSOS ESPECIFICOS (VENTA DE SERVICIOS)	20	230	99.703.059	93.334.340	104.262.045	103.986.069	104.204.077
35110	DISMINUCION CAJA BANCOS			26.251.992	8.367.998			
				125.955.051	101.702.338	104.262.045	103.986.069	104.204.077





Cuadro No 13: Presupuesto Plurianual de Gastos

CATEGORIA PROGRAMATICA	PROGRAMACION DEL PRESUPUESTO PLURIANUAL DE GASTOS (Bs.)				
	2021	2022	2023	2024	2025
	Prog	Prog	Prog	Prog	Prog
00 Administracion superior central La Paz	34.814.022	35.908.285	36.548.551	36.548.551	36.548.551
10 Productivo Operativo Servicios Aduaneros	55.521.039	57.426.055	67.713.493	67.437.518	67.655.526
11 Plan Inversión	34.619.990	8.367.998			
	125.954.051	101.702.338	104.262.044	103.986.069	104.204.077

2.5 Anteproyecto de Presupuesto DAB - 2021

A efecto de formular el presupuesto de DAB según requerimientos operativos para el funcionamiento de la Empresa, se cuenta con tres Unidades Ejecutoras en la Entidad 580 "Depósitos Aduaneros Bolivianos".

Dicha formulación responde a las necesidades de los recintos y de las unidades organizacionales, teniendo en cuenta tanto la capacidad operativa en la generación de ingresos de DAB, como la ejecución de proyectos de inversión y de gasto corriente.

Asimismo, la estructura programática planteada, guarda relación con los Acciones de Corto Plazo, de acuerdo a la siguiente matriz:

Cuadro No 14: ESTRUCTURA PROGRAMÁTICA PRESUPUESTO - GESTIÓN 2021

ENT.	DA	U.E.	PRG	PROY	ACT.	FTE.	ORG.	FIN FUN	DESCRIPCIÓN
580	01	01	00	0000	01	20	230	112	Gerencia Nacional de Administración y Finanzas - GNAF
580	01	01	00	0000	01	42	230	112	Gerencia Nacional de Operaciones - GNO
580	01	02	10	0000	01	20		112	Gerencia Nacional de Operaciones - GNO
580	01	02	10	0000	02	20	230	112	Departamento de Infraestructura - Funcionamiento
580	01	02	10	0000	01	42	230	112	Gerencia Nacional de Operaciones - GNO
580	01	03	11	0000	01	20	230	112	Gerencia Nacional de Operaciones - GNO Inversión



CENTRO DE OPERACIONES Oficina Central - DAB Av. 6 de Marzo Z. Villa Bolívar "B" s/n El Alto Telf: 2 154035 - 2 159222	CENTRO DE OPERACIONES Interior La Paz Av. 6 de Agosto esq. Junín s/n El Alto Telf: 2 154028	CENTRO DE OPERACIONES Interior Oruro Av. 6 de Agosto esq. Junín s/n Telf: 2 511 3725 - 26	CENTRO DE OPERACIONES Interior Tarija Calle Rafael Pabón, lado Ingreso Aeropuerto s/n Telf: 4 6644 105	CENTRO DE OPERACIONES Aeropuerto Viru Viru Terminal de Carga Aeropuerto Internacional Viru Viru Telf: 3 140689 - 88	CENTRO DE OPERACIONES San Matías Carretera a Santa Cruz Barrio Copacabana s/n	CENTRO DE OPERACIONES San Vicente Av. Principal s/n
CENTRO DE OPERACIONES Aeropuerto Cochabamba Av. Killman ex aeropuerto Jorge Willsterman s/n Telf: 4 4592162 - 4 4230333	CENTRO DE OPERACIONES Guayaramerín Barrio San Miguel Av. Alto de la Alianza Calle 13 y 14 Telf: 38559132 - 38555257	CENTRO DE OPERACIONES Desaguadero Calle 2 esq. Mariano Mujica s/n Localidad Desaguadero Telf: 22136575	CENTRO DE OPERACIONES Charaña Calle Batallón Colorados s/n Telf: 2136544	CENTRO DE OPERACIONES Puerto Suarez Carretera Bioceánica Puerto Suarez-Sta. Cruz RMA KM6 Arroyo Concepción Av. Bolívar s/n Telf: 3 9763312 - 3 9783277		



Cuadro No 15

**ESTRUCTURA PROGRAMÁTICA PROYECTOS DE INVERSIÓN
GESTIÓN 2021**

ENT	DA	PRO	ACT	FIN FUN	FIE	ORG	SIS	PAJIDA	DEALLE		
580	01	03	11	27	01	112	20	230	0580-00027-00000	42230	Construcción proyecto "Conformación de Plataforma para Circulación Vehicular y Drenaje Pluvial Recintos Aduana Interior Oruro - Pasto Grande"
580	01	03	11	28	01	112	20	230	0580-00028-00000	42230	Construcción proyecto "Conformación de Plataforma para Circulación Vehicular y Drenaje Pluvial Recinto Aduana Frontera Desaguadero-Guaqui"
580	01	03	11	27	01	112	20	230	0580-00027-00000	42240	Supervisión proyecto "Conformación de Plataforma para Circulación Vehicular y Drenaje Pluvial Recintos Aduana Interior Oruro - Pasto Grande"
580	01	03	11	28	01	112	20	230	0580-00028-00000	42240	Supervisión Proyecto "Conformación de Plataforma para Circulación Vehicular y Drenaje Pluvial Recinto Aduana Frontera Desaguadero-Guaqui"
580	01	03	11	28	01	112	20	230	0580-00026-00000	42230	Servicio Proyecto "Construcción de muro perimetral en terreno de Recinto Aduana Interior Tarija"

Dentro los objetivos establecidos para la gestión 2021, se ha previsto realizar inversiones en infraestructura para recintos en el Departamento de La Paz (Guaqui), el Departamento de Oruro (Pasto Grande) y Departamento de Tarija, la ejecución del gasto corriente, de acuerdo a la siguiente composición:

Cuadro No 16
Gasto Corriente y Gasto de Inversión

Gasto corriente	68.057.801	
Servicios personales	28.621.339	22,72%
Gastos de funcionamiento (Grupo 200 y 300)	39.436.542	31,31%
Subtotal		54,03%
Gasto de capital	35.362.990	
Activos reales	743.000	0,59%
Proyectos de Inversión	34.619.990	27,49%
Subtotal		28,08%
Otros Gastos	22.534.180	
Servicio de la Deuda Pública y Dism. De Otros	3.601.570	2,86%
Transferencias	0	0,00%
Impuestos y Derechos de Explotación Aduanera	18.932.610	15,03%
Subtotal		17,89%
Total	126.956.051	100%

Presupuesto de Ingresos

Considerando que DAB tiene por objeto la prestación de servicios logísticos, de almacenaje y de asistencia al control de tránsitos aduaneros, que de acuerdo al clasificador presupuestario vigente, se programó en el rubro de ingresos 1300 "Venta de Servicios" Bs99.703.059 (Noventa y nueve millones setecientos tres mil cincuenta y nueve 00/100 Bolivianos) para la gestión 2021, de acuerdo a la siguiente estructura programática:

CENTRO DE OPERACIONES Oficina Central - DAB Av. 6 de Marzo Z. Villa Bolívar "A" s/n El Alto Telf: 2 154035 - 2 142222	CENTRO DE OPERACIONES Interior La Paz Av. 6 de Marzo Z. Villa Bolívar "B" s/n El Alto Telf: 2 154028	CENTRO DE OPERACIONES Interior Oruro Av. 6 de Agosto esq. Junín s/n Telf: 2 5113725 - 26	CENTRO DE OPERACIONES Interior Tarija Calle Rafael Pabón, lado ingreso Aeropuerto s/n Telf: 4 6644105	CENTRO DE OPERACIONES Aeropuerto Viru Viru Terminal de Carga Aeropuerto Internacional Viru Viru Telf: 3 140689 - 88	CENTRO DE OPERACIONES San Matías Carretera a Santa Cruz Barrio Copacabana s/n	CENTRO DE OPERACIONES San Vicente Av. Principal s/n
CENTRO DE OPERACIONES Aeropuerto Cochabamba Av. Killman ex aeropuerto Jorge Willsterman s/n Telf: 4 4592162 - 4 4230333	CENTRO DE OPERACIONES Guayamerin Barrio San Miguel Av. Alto de la Alianza Calle 13 y 14 Telf: 38559132 - 38555257	CENTRO DE OPERACIONES Desaguadero Calle 2 esq. Mariano Mujica s/n Localidad Desaguadero Telf: 22136575	CENTRO DE OPERACIONES Charaña Calle Batallón Colorados s/n Telf: 2136544	CENTRO DE OPERACIONES Puerto Suarez Carretera Biocénica Puerto Suarez-Sta. Cruz RMA KM6 Arroyo Concepción Av. Bolívar s/n Telf: 3 9763312 - 3 9783277		

Cuadro No17
Presupuesto de Recursos - Gestión 2021

RUBRO	DESCRIPCIÓN DEL RUBRO	PRESUPUESTO
11000	Ingresos por Operación	99.703.059
11300	Venta de Servicios	99.703.059
35100	Disminución de Activo Disponible	26.251.992
35110	Disminución de Caja y Bancos	26.251.992
Total Presupuesto de ingresos		125.955.051

Para la estimación del Presupuesto de Recursos, se ha considerado la ejecución de recursos al 31 de agosto de 2020 y la proyección de los mismos al 31 de diciembre del mismo año, lo que permitirá determinar el saldo disponible de la partida 35110 "Disminución Caja y Bancos" una vez se descuenta la ejecución financiera de la misma gestión.

En tal sentido, los saldos en caja y bancos de las libretas N° 05800102001 y 05800104201 y la proyección del flujo de efectivo al 31 de diciembre de 2019, presentan disponibilidad suficiente para inscribir Bs26.251.992 (Veintiséis millones doscientos cincuenta y un mil novecientos noventa y dos 00/100 Bolivianos), que serán inscritos en el rubro de ingresos 35110 "Disminución de Caja y Bancos" destinados al financiamiento de activos reales y proyectos de inversión en la gestión 2021.

Además, de acuerdo a la matriz de estimación de ingresos para la gestión 2021, se determinó un presupuesto de recursos para el rubro 11300 "Venta de Servicios" de Bs99.703.059 (Noventa y nueve millones setecientos tres mil cincuenta y nueve 00/100 Bolivianos), que serán registrados con la fuente de financiamiento 20 "Recursos Específicos" y 42 "Transferencias", Organismo Financiador 230 "Otros Recursos Específicos".

2.5.3 Presupuesto de Gastos

Para el cumplimiento de los Acciones de Corto Plazo y Operaciones establecidos en el Plan Operativo Anual para la gestión 2021, se realizó la estimación de gastos corrientes y de capital para los grupos de gasto de servicios personales, servicios no personales, materiales y suministros, activos reales, activos financieros, servicio de la deuda pública e impuestos, regalías y tasas, de acuerdo a la formulación del Programa Operativo Anual por unidad ejecutora, siendo el presupuesto global institucional de Bs125.955.051 (Ciento veinticinco millones novecientos cincuenta y cinco mil cincuenta y uno 00/100 Bolivianos), mismos que se encuentran diferenciados por gasto corriente y gasto de capital e inversión de acuerdo a la siguiente composición:



<p>CENTRO DE OPERACIONES Oficina Central - DAB Av. 6 de Marzo Z. Villa Bolívar "B" s/n El Alto Tel: 2 154035 - 2 159222</p>	<p>CENTRO DE OPERACIONES Interior La Paz Av. 6 de Marzo Z. Villa Bolívar "B" s/n El Alto Tel: 2 154028</p>	<p>CENTRO DE OPERACIONES Interior Oruro Av. 6 de Agosto esq. Junín s/n Tel: 2 5113725 - 26</p>	<p>CENTRO DE OPERACIONES Interior Tarija Calle Rafael Pabón, lado ingreso Aeropuerto s/n Tel: 4 6644105</p>	<p>CENTRO DE OPERACIONES Aeropuerto Viru Viru Terminal de Carga Aeropuerto Internacional Viru Viru Tel: 3 140689 - 88</p>	<p>CENTRO DE OPERACIONES San Matías Carretera a Santa Cruz Barrio Copacabana s/n</p>	<p>CENTRO DE OPERACIONES San Vicente Av. Principal s/n</p>
<p>CENTRO DE OPERACIONES Aeropuerto Cochabamba Av. Killman ex aeropuerto Jorge Wilsterman s/n Tel: 4 4592162 - 4 4230333</p>	<p>CENTRO DE OPERACIONES Guayamerín Barrio San Miguel Av. Alto de la Alianza Calle 13 y 14 Tel: 38559132 - 3855257</p>	<p>CENTRO DE OPERACIONES Desaguadero Calle 2 esq. Mariano Mujica s/n Localidad Desaguadero Tel: 22136575</p>	<p>CENTRO DE OPERACIONES Charaña Calle Batallón Colorados s/n Tel: 2136544</p>	<p>CENTRO DE OPERACIONES Puerto Suarez Carretera Bioceánica Puerto Suarez-Sta. Cruz RM4 KM6 Arroyo Concepción Av. Bolívar s/n Tel: 3 9763312 - 3 9783277</p>		



Cuadro No 18
Presupuesto de Gasto por Grupo

GRUPO DE GASTO	10000	20000	30000	40000	60000	80000	TOTAL PRESUPUESTO
Gerencia Nacional de Administración y Finanzas	10.484.874	1.700.335	878.685	375.060	2.443.338	-	34.814.022
Gerencia Nacional de Operaciones	18.136.465	33.060.656	2.866.091	308.000	1.158.232	880	55.530.324
Infraestructura Funcionamiento	-	853.275	77.500	59.940	-	-	990.715
Infraestructura Inversión	-	-	-	34.619.990	-	-	34.619.990
SUB TOTALES BS.	28.621.339	35.614.266	3.822.276	35.362.990	3.601.570	-	125.955.051
PORCENTAJE	23%	28%	3%	28%	3%	0%	100%

La estructura presupuestaria de gastos corrientes para la gestión 2021 es la siguiente:

Grupo 10000 Servicios Personales: respecto a la gestión 2021, el grupo 10000 no ha tenido un incremento presupuestario, en rigor a que a la fecha no se conoce las disposiciones provenientes del Órgano Rector en relación al incremento salarial de la siguiente gestión.

Grupo 20000 Servicios No Personales: el presupuesto proyectado respecto a la gestión 2021 presenta gastos conservadores para el funcionamiento anual, en el marco de la política de austeridad del Estado Plurinacional y los compromisos asumidos ante el Viceministerio del Tesoro y Crédito Público.

Grupo 30000 Materiales y Suministros: respecto a la gestión 2021 se presenta también una reducción, considerando los gastos estrictamente necesarios.

Grupo 60000 Servicio de la Deuda Pública y Disminución de Otros Pasivos: incluye el pago por la previsión anual para beneficios sociales de la gestión 2021, para el personal contratado bajo la Ley General del Trabajo, el pago de finiquitos, la previsión de la deuda flotante para la cancelación de sueldos y salarios del personal permanente, eventual y consultores de línea del mes de diciembre 2019, de acuerdo a procedimientos del MEFP.

Grupo 80000 Impuestos, Regalías y Tasas: respecto a la gestión 2021 el grupo está compuesto por partidas presupuestarias que han sido calculadas en base a la proyección de ingresos y gastos gravados por el IVA, Impuesto a las Transacciones e IUE y derechos de explotación. Asimismo, se considera el pago de impuestos Municipales para Bienes Inmuebles, Vehículos y el pago de la Patente de Funcionamiento de DAB.



CENTRO DE OPERACIONES
Oficina Central - DAB
Av. 6 de Marzo Z. Villa Bolívar "B" s/n El Alto
Telf: 2 154035 - 2 159222

CENTRO DE OPERACIONES
Interior La Paz
Z. Villa Bolívar "B" s/n El Alto
Telf: 2 154028

CENTRO DE OPERACIONES
Interior Oruro
Av. 6 de Agosto esq. Junín s/n
Telf: 2 5113725 - 26

CENTRO DE OPERACIONES
Interior Tarija
Calle Rafael Pabón, lado Ingreso
Aeropuerto s/n Telf: 4 6641105

CENTRO DE OPERACIONES
Aeropuerto Viru Viru
Terminal de Carga Aeropuerto Internacional Viru Viru
Telf: 3 140689 - 88

CENTRO DE OPERACIONES
San Matías
Carretera a Santa Cruz
Barrio Copacabana s/n

CENTRO DE OPERACION
San Vicente
Av. Principal s/n

CENTRO DE OPERACIONES
Aeropuerto Cochabamba
Av. Killman ex aeropuerto Jorge Willsterman s/n
Telf: 4 4592162 - 4 4230333

CENTRO DE OPERACIONES
Guayaramerín
Barrio San Miguel Av. Alto de la Alianza
Calle 13 y 14 Telf: 38559132 - 38555257

CENTRO DE OPERACIONES
Desaguadero
Calle 2 esq. Mariano Mujica s/n
Localidad Desaguadero Telf: 22136575

CENTRO DE OPERACIONES
Charaña
Calle Batallón Colorados s/n
Telf: 2136544

CENTRO DE OPERACIONES
Puerto Suarez
Carretera Bioceánica Puerto Suarez-Sta. Cruz
RMA KM6 Arroyo Concepción Av. Bolívar s/n
Telf: 3 9763312 - 3 9783277



El presupuesto de gasto de capital, clasificado en grupo 40000 Activos Reales comprende la adquisición de activos fijos por Bs743.000 (Setecientos cuarenta y tres mil 00/100 Bolivianos) y la ejecución de proyectos de inversión es de Bs34.619.990 (Treinta y cuatro millones seiscientos diecinueve mil novecientos noventa 00/100 Bolivianos), haciendo un total para el Grupo 40000 Activos Reales de Bs35.362.990 (Treinta y cinco millones trescientos sesenta y dos mil novecientos noventa 00/100 Bolivianos).

III. CONCLUSIONES

En base a las Directrices de Formulación del Presupuesto del Ministerio de Economía y Finanzas Públicas (MEFP), se han realizado los ajustes el Presupuesto Plurianual 2021 - 2025, asimismo se ha formulado el Plan Operativo Anual (POA) y Presupuesto Empresarial de Depósitos Aduaneros Bolivianos para la gestión 2021 por un monto total de Bs125.955.051 (Ciento veinticinco millones novecientos cincuenta y cinco mil cincuenta y uno 00/100 Bolivianos), de los cuales de los cuales Bs34.619.990 (Treinta y cuatro millones seiscientos diecinueve mil novecientos noventa 00/100 Bolivianos), corresponden al Presupuesto de Inversión Pública, Bs3.601.570 (Tres millones seiscientos un mil quinientos setenta 00/100 Bolivianos) corresponden a Gastos Devengados y Beneficios Sociales, Bs743.000 (Setecientos cuarenta y tres mil 00/100) del Activo fijo, Bs18.932.610 (Dieciocho millones novecientos treinta y dos mil seiscientos diez 00/100 Bolivianos) y corresponde a la adquisición de Bienes de Usos y Bs68.057.881 (Sesenta y ocho millones cincuenta y siete mil ochocientos ochenta y uno 00/100 Bolivianos) al Presupuesto Operativo y de Funcionamiento, recursos que son asignados para financiar las 19 operaciones formuladas para las cuatro (4) Acciones de Corto Plazo definidas para la gestión 2021.

Con relación a la estructura presupuestaria para el registro en el SIGEP, Bs125.207.551 (Ciento veinticinco millones doscientos siete mil quinientos cincuenta y uno 00/100) serán financiados con fuente y organismo financiador 20-230 "Recursos Específicos", y Bs743.00 (Setecientos cuarenta y tres mil 00/100) serán financiados con fuente y organismo financiador 42-230 "Transferencias".

La Programación de Operaciones Anual formulada tiene el propósito de exponer por parte de cada área organizacional las actividades y recursos estrictamente necesarios para cumplir con su Misión Empresarial a través de resultados específicos definidos bajo el marco de las disposiciones legales vigentes y del Contrato de Concesión de Recintos Aduaneros Ampliado al 2024 suscrito con la Aduana Nacional de Bolivia. En su calidad de Empresa Pública Nacional Estratégica,



CENTRO DE OPERACIONES Oficina Central- DAB Av. 6 de Marzo Z. Villa Bolívar "B" s/n El Alto Telf: 2 154035 - 2 159227	CENTRO DE OPERACIONES Interior La Paz Av. 6 de Agosto Z. Villa Bolívar "B" s/n El Alto Telf: 2 154026	CENTRO DE OPERACIONES Interior Oruro Av. 6 de Agosto esq. Junín s/n Telf: 2 5113725 - 26	CENTRO DE OPERACIONES Interior Tarija Calle Rafael Pabón, lado ingreso Aeropuerto s/n Telf: 4 6644105	CENTRO DE OPERACIONES Aeropuerto Viru Viru Terminal de Carga Aeropuerto Internacional Viru Viru Telf: 3 140689 - 88	CENTRO DE OPERACIONES San Matías Carretera a Santa Cruz Barrio Copacabana s/n	CENTRO DE OPERACIONES San Matías Carretera a Santa Cruz Barrio Copacabana s/n
CENTRO DE OPERACIONES Aeropuerto Cochabamba Av. Killman ex aeropuerto Jorge Wilstermann s/n Telf: 4 4592162 - 4 4230335	CENTRO DE OPERACIONES Guayaquerín Barrio San Miguel Av. Alto de la Alianza Calle 13 y 14 Telf: 38559132 - 38555257	CENTRO DE OPERACIONES Desaguadero Calle 2 esq. Mariano Mujica s/n Localidad Desaguadero Telf: 22136575	CENTRO DE OPERACIONES Charaña Calle Batallón Colorados s/n Telf: 2136544	CENTRO DE OPERACIONES Puerto Suarez Carretera Biocéntrica Puerto Suarez-Sta. Cruz RMA KM6 Arroyo Concepción Av. Bolívar s/n Telf: 3 9763312 - 3 9783277		

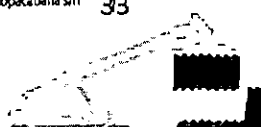



alcanzar buenos niveles de eficacia en el cumplimiento de lo programado con base a criterios de eficiencia, efectividad, rentabilidad, sostenibilidad y transparencia en su gestión.

IV. RECOMENDACIONES

Con base a las conclusiones expuestas, se recomienda lo siguiente:

- La Gerencia General en atribución a sus funciones, remita los antecedentes del presupuesto plurianual ajustado, y el anteproyecto del POA y Presupuesto gestión 2021 y sus Anexos a la Unidad de Asuntos Jurídicos, para elaboración de Informe Legal y proyecto de Resolución de Directorio correspondiente.
- La Gerencia General remita al Directorio de Depósitos Aduaneros Bolivianos el Anteproyecto POA y Presupuesto gestión 2021 y los correspondientes informes Técnico y Legal para su consideración, para que una vez aprobados sean remitidos al Viceministerio de Presupuestos y Contabilidad Fiscal dependiente del Ministerio de Economía y Finanzas Públicas en los plazos establecidos.
- Una vez aprobados el Anteproyecto de POA y Presupuesto 2021, instruir a la Gerencia Nacional de Administración y Finanzas y a la Unidad de Planificación la incorporación del POA y Presupuesto institucional de la gestión 2021 en el Sistema de Gestión Pública – SIGEP, y mediante la Gerencia Nacional de Operaciones el registro del Proyecto de Inversión en el SISIN – WEB en el marco del Plan de Inversiones comprometido con la Aduana Nacional.

Es cuanto informamos, para fines consiguientes.

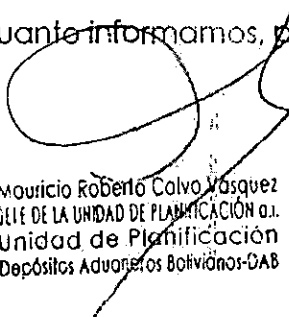
 Mauricio Roberto Calvo Vasquez
 JEFE DE LA UNIDAD DE PLANIFICACIÓN o.i.
 Unidad de Planificación
 Depósitos Aduaneros Bolivianos-DAB

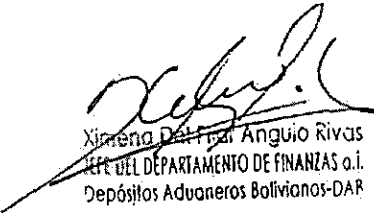
 Ximena Del Pilar Angulo Rivas
 JEFE DEL DEPARTAMENTO DE FINANZAS o.i.
 Depósitos Aduaneros Bolivianos-DAB

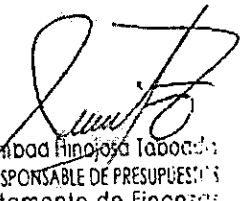
 Jhon Humberto Taboada
 ESP. RESPONSABLE DE PRESUPUESTOS
 Departamento de Finanzas
 Depósitos Aduaneros Bolivianos-DAB

S.P.M.C.
 XDPAR/JHT/MCV/WPCP
 Cc. Arch.GG/GNAF/IUP
 Adj. Lo citado

CENTRO DE OPERACIONES Oficina Central - DAB Av. 6 de Marzo Z. Villa Bolívar "B" s/n El Alto Telf.: 2 154035 - 2 159222	CENTRO DE OPERACIONES Interior La Paz Av. 6 de Marzo Z. Villa Bolívar "B" s/n El Alto Telf.: 2 154028	CENTRO DE OPERACIONES Interior Oruro Av. 6 de Agosto esq. Junín s/n Telf.: 2 5113725 - 26	CENTRO DE OPERACIONES Interior Tarija Calle Rafael Pabón, lado ingreso Aeropuerto s/n Telf.: 4 6644105	CENTRO DE OPERACIONES Aeropuerto Viru Viru Terminal de Carga Aeropuerto Internacional Viru Viru Telf.: 3 140689 - 88	CENTRO DE OPERACIONES San Matías Carretera a Santa Cruz Barrio Copacabana s/n	CENTRO DE OPERACIONES San Vicente Av. Principal s/n
CENTRO DE OPERACIONES Aeropuerto Cochabamba Av. Killman ex aeropuerto Jorge Wilsterman s/n Telf.: 4 4592162 - 4 4230333	CENTRO DE OPERACIONES Guayaquerín Barrio San Miguel Av. Alto de la Alianza Calle 13 y 14 Telf.: 38559132 - 38555237	CENTRO DE OPERACIONES Desaguadero Calle 2 esq. Mariano Mujica s/n Localidad Desaguadero Telf.: 22136575	CENTRO DE OPERACIONES Charaña Calle Batallón Colorados s/n Telf.: 2136544	CENTRO DE OPERACIONES Puerto Suarez Carretera Biocéntrica Puerto Suarez-Sta. Cruz RM4 KM6 Arroyo Concepción Av. Bolívar s/n Telf.: 3 9763312 - 3 9783277		

EMPRESA PÚBLICA NACIONAL ESTRATÉGICA
DEPÓSITOS ADUANEROS BOLIVIANOS



PLURIANUAL
2021 - 2025

EL ALTO – BOLIVIA
2020



PRESUPUESTO PLURIANUAL RECURSOS

Fecha: 25/09/2020 10:15:12
 Gestión: 2021
 Usuario: JHT260700100
 Ambiente: PRODUCCION
 Reporte: RFprPresupPluriRec

PERIODO 2021 - 2025

ENTIDAD 0580 Depósitos Aduaneros Bolivianos

GRUPO	DENOMINACIÓN	FTE.	ORG.	2021	2022	2023	2024	2025
				Prog.	Prog.	Prog.	Prog.	Prog.
11000	INGRESOS DE OPERACIÓN	20	230	99,703,059.00	93,334,340.00	104,262,045.00	103,986,069.00	104,204,077.00
15000	TASAS, DERECHOS Y OTROS INGRESOS	20	230	0.00	0.00	0.00	0.00	0.00
19000	TRANSFERENCIAS CORRIENTES	42	230	0.00	0.00	0.00	0.00	0.00
35000	DISMINUCIÓN Y COBRO DE OTROS ACTIVOS FINANCIEROS	20	230	25,508,992.00	8,367,998.00	0.00	0.00	0.00
35000	DISMINUCIÓN Y COBRO DE OTROS ACTIVOS FINANCIEROS	42	230	743,000.00	0.00	0.00	0.00	0.00
39000	INCREMENTO DE OTROS PASIVOS Y APORTES DE CAPITAL	20	230	0.00	0.00	0.00	0.00	0.00
TOTAL				125,955,051.00	101,702,338.00	104,262,045.00	103,986,069.00	104,204,077.00

RESPONSABLES DE LOS COMPROMISOS	CARGO	FIRMA
MAE	Silvia Patricia Muñoz Colero GERENTE GENERAL a.i. Depósitos Aduaneros Bolivianos-DAB	
RESPONSABLE DE PLANIFICACIÓN	Mauro Roberto Calvo Vásquez JEFE DE LA UNIDAD DE PLANIFICACIÓN a.i. Unidad de Planificación Depósitos Aduaneros Bolivianos-DAB	
RESPONSABLE DE PRESUPUESTO	ESP. III RESPONSABLE DE PRESUPUESTOS Departamento de Finanzas Depósitos Aduaneros Bolivianos-DAB	
RESPONSABLE QUE ELABORA	William Pedro Cespedes Perez TECNICO ORGANIZACIÓN Y MÉTODOS Unidad de Planificación Depósitos Aduaneros Bolivianos-DAB	

365

RESUMEN DE PRESUPUESTO PLURIANUAL DE GASTOS POR PROGRAMAS

Fecha: 25/09/2020 10:16:58

Gestión: 2021

Usuario: JHT260700100

Ambiente: PRODUCCION

Reporte: RFprResPeIPluri

PERIODO 2021 - 2025

ENTIDAD 0580 Depósitos Aduaneros Bolivianos

CATEGORIA PROGRAMÁTICA		PROGRAMACIÓN DEL PRESUPUESTO PLURIANUAL DE GASTOS (Bs)					TOTAL PPA 2021 - 2025
		2021	2022	2023	2024	2025	
COD.	PROGRAMA PRESUPUESTARIO	Prog.	Prog.	Prog.	Prog.	Prog.	
00	ADMINISTRACION SUPERIOR DAB CENTRAL LA PAZ	34,850,211.00	35,908,285.00	36,548,551.00	36,548,551.00	36,548,552.00	180,404,150.00
10	PRODUCTIVO OPERATIVO SERVICIOS ADUANEROS	56,484,850.00	57,426,055.00	67,713,494.00	67,437,518.00	67,655,525.00	316,717,442.00
11	PLAN INVERSION	34,619,990.00	8,367,998.00	0.00	0.00	0.00	42,987,988.00
97	PARTIDAS NO ASIGNABLES - PREVISIONES FINANCIERAS	0.00	0.00	0.00	0.00	0.00	0.00
99	SERVICIO DE LA DEUDA	0.00	0.00	0.00	0.00	0.00	0.00
TOTAL		125,955,051.00	101,702,338.00	104,262,045.00	103,986,069.00	104,204,077.00	540,109,580.00

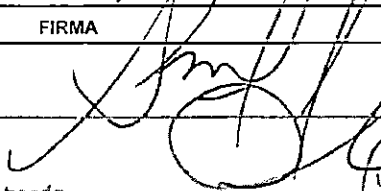
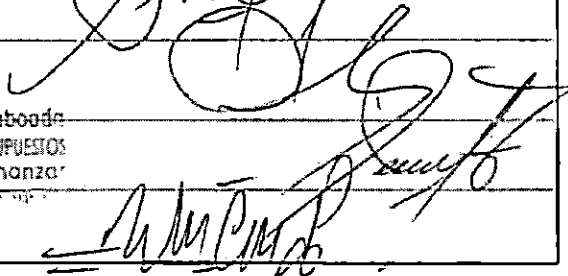
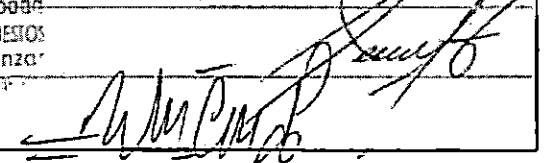
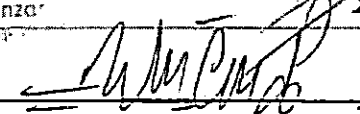
RESPONSABLES DE LOS	CARGO	FIRMA
MAE	Sivia Patricia Munillo Colero GERENTE GENERAL a.i. Depósitos Aduaneros Bolivianos-DAB	
RESPONSABLE DE PLANIFICACIÓN	ROBERTO COVO VASQUEZ JEFE DE LA UNIDAD DE PLANIFICACIÓN a.i. Unidad de Planificación Depósitos Aduaneros Bolivianos-DAB	
RESPONSABLE DE PRESUPUESTO	Simbad Hinojosa Taboada RESPONSABLE DE PRESUPUESTOS Departamento de Finanzas Depósitos Aduaneros Bolivianos-DAB	
RESPONSABLE QUE ELABORA	William Pedro Cespedes Perez TÉCNICO ORGANIZACIÓN Y MÉTODOS Unidad de Planificación Depósitos Aduaneros Bolivianos-DAB	



PRESUPUESTO PLURIANUAL GASTOS

Fecha: 25/09/2020 10:16:58
 Gestión: 2021
 Usuario: JHT260700100
 Ambiente: PRODUCCION
 Reporte: RFprPresupPluriGto

PERIODO 2021 - 2025
 ENTIDAD 0580 Depósitos Aduaneros Bolivianos



PROGRAMA	GRUPO	CÓNCPTO	FTE.	ORG.	2021	2022	2023	2024	2025	TOTAL PPA
PRO	DENOMINACIÓN	FUNCIONAMIENTO/OPERACIO	FIN.	FIN.	Prog.	Prog.	Prog.	Prog.	Prog.	2021 - 2025
					125,955,051.00	101,702,338.00	104,262,045.00	103,986,069.00	104,204,077.00	540,109,580.00
TOTAL GENERAL					125,955,051.00	101,702,338.00	104,262,045.00	103,986,069.00	104,204,077.00	540,109,580.00

RESPONSABLES DE LOS	CARGO	FIRMA
MAE	Silvia Patricia Murillo Calero GERENTE GENERAL a.i.	
RESPONSABLE DE PLANIFICACIÓN	Roberto Cuervo Vasquez JEFE DE LA UNIDAD DE PLANIFICACIÓN a.i. Unidad de Planificación	
RESPONSABLE DE PRESUPUESTO	RESPONSABLE DE PRESUPUESTOS Departamento de Finanzas	
RESPONSABLE QUE ELABORA	TECNICO ORGANIZACION Y METODOS Unidad de Planificación Depósitos Aduaneros Bolivianos-DAB	

RESUMEN DE LA ARTICULACIÓN DE ACCIONES DE MEDIANO PLAZO DEL PLAN ESTRATÉGICO INSTITUCIONAL

PERIODO: 2021 - 2025
 ENTIDAD: DEPÓSITOS ADUANEROS BOLIVIANOS -580

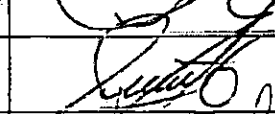
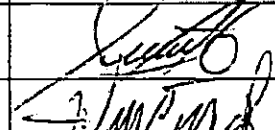
ARTICULACIÓN AL POES (A)			ACCIÓN DE MEDIANO PLAZO (B)		PRODUCTO (C)					PROGRAMACIÓN DE METAS (D)						
Nº	M	A	Cod. PE	Descripción	DENOMINACIÓN	DESCRIPCIÓN	UNIDAD DE MEDIDA	FORMULA	LÍNEA BASE (HASTA 2015)	META DE MEDIANO PLAZO (PEJ 2016-2020)	ESTIMACIÓN DE METAS (PEJ MEDIANO PLAZO 2021-2025)	2020	2021	2022	2023	2024
												Alprog	Prog	Prog	Prog	Prog
7	1	192	7.1.192.2	Precautelar la rentabilidad económica y sostenibilidad de la empresa	Rentabilidad económica y sostenibilidad de la empresa	Indicador Anual de Cumplimiento al nivel de rentabilidad financiera de Depósitos Aduaneros Bolivianos	Porcentaje	$IQCROEDAB = \frac{IACROEDAB}{Ponderación} / (2017-2020)$	-0.03% es el nivel de retorno de utilidad neta antes de ajustes con respecto al aporte de capital para la gestión 2015.	La meta a ser alcanzada e establecida por el MEFP para cada gestión (Convenio Anual de Compromisos).	La meta a ser alcanzada será establecida por el MEFP para cada gestión (Convenio Anual de Compromisos).	MEFP	MEFP	MEFP	MEFP	MEFP
11	1	298	11.1.298.	Contar con una gestión eficiente a través de una administración empresarial apropiada.	Gestión eficiente a través de una administración empresarial	Indicador Anual de Cumplimiento a la gestión institucional eficiente	Número	$IQCGIE = \frac{IACGIE}{Ponderación} / (2017-2020)$	Se registró una gestión eficiente (1,15) debido a que mostraron una mejor ejecución física en relación al presupuesto.	1,1	1,1	1,1	1,1	1,1	1,1	1,1
11	1	301	11.1.301.	Promover una gestión pública de DAB transparente mediante la rendición pública de cuentas y la atención oportuna de denuncias.	Gestión pública de DAB transparente	Indicador Anual de Cumplimiento a la rendición pública de cuentas	Porcentaje	$IQCRCPC = \frac{IACRCPC}{Ponderación} / (2017-2020)$	En la gestión 2015 y a inicios de la gestión 2016, DAB llevó adelante las 2 rendiciones de cuentas públicas establecidas por Ley.	En cada gestión 2 rendiciones de cuentas públicas establecidas por Ley.	En cada gestión 2 rendiciones de cuentas públicas establecidas por Ley.	2	2	2	2	2

RESPONSABLES DE LOS COMPROMISOS:		CARGO	FIRMA
Lic. Silvia Patricia Murillo Calero		Gerente General	
Lic. Mauricio Calvo Vasquez		Jefe Unidad de Planificación a.i.	
Jhon Simbad Hinojosa Taboada		Responsable de Presupuestos	
Lic. William Cespedes Perez		Especialista V	

*De carácter referencial

FECHA: 10/9/2020

PRESUPUESTO PLURIANUAL DE RECURSOS

PERIODO: 2021 - 2025
 ENTIDAD: DEPÓSITOS ADUANEROS BOLIVIANOS

GRUPO	DENOMINACIÓN	FTE.FIN	ORG. FIN	2021	2022	2023	2024	2025
				Prog	Prog	Prog	Prog	Prog
11000	INGRESOS DE OPERACION	20	230	99.703.059	93.334.340	104.262.045	103.986.069	104.204.077
12000	VENTA DE BIENES Y SERVICIOS DE LAS ADMINISTRACIONES PUBLICAS							
13000	INGRESOS POR IMPUESTOS							
14000	REGALIAS							
15000	TASAS, DERECHOS Y OTROS INGRESOS							
16000	INTERESES Y OTRAS RENTAS DE LA PROPIEDAD							
17000	CONTRIBUCIONES A LA SEGURIDAD SOCIAL							
18000	DONACIONES CORRIENTES							
19000	TRANSFERENCIAS CORRIENTES							
21000	RECURSOS PROPIOS DE CAPITAL							
22000	DONACIONES DE CAPITAL							
23000	TRANSFERENCIAS DE CAPITAL							
32000	RECUPERACION DE PRESTAMOS DE CORTO PLAZO							
33000	RECUPERACION DE PRESTAMOS DE LARGO PLAZO							
35000	DISMINUCION Y COBRO DE OTROS ACTIVOS FINANCIEROS			26251992	8367998			
36000	OBTENCION DE PRESTAMOS INTERNOS Y DE FONDOS - FIDEICOMISO							
37000	OBTENCION DE PRESTAMOS DEL EXTERIOR							
38000	EMISION DE TITULOS DE DEUDA							
39000	INCREMENTO DE OTROS PASIVOS Y APORTES DE CAPITAL							
TOTAL				125.955.051	101.702.338	104.262.045	103.986.069	104.204.077

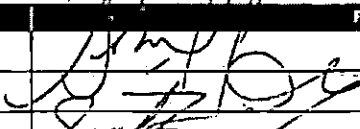
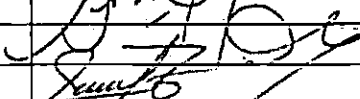
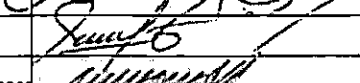
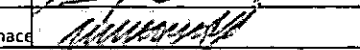
RESPONSABLES DE LOS COMPROMISOS	CARGO	FIRMA
Lic. Patricia Murillo Cáero	Gerente General	
Lic. Mauricio Calvo Vasquez	Jefe Unidad de Planificación a.i.	
Sr. Jhon Simbad Hinojosa Taboada	Responsable de Presupuestos	
Ing. Oscar Chambi Larico	Jefe Departamento de Logística y Almacén	

FECHA: 20 / 11 / 2020

PRESUPUESTO PLURIANUAL DE GASTOS

PERIODO: 2021 - 2025
 ENTIDAD: DEPOSITOS ADUANEROS BOLIVIANOS

PROGRAMA			GRUPO	CONCEPTO	FTE. FIN	ORG. FIN	2021	2022	2023	2024	2025
COD. PROG	DENOMINACION	SISIN					Prog	Prog	Prog	Prog	Prog
FUNCIONAMIENTO/OPERACIONES											
00	Administracion Superior DAB Central La Paz		10000	Serv. Personales	20	230	10.484.874	10.484.874	10.484.874	10.484.874	10.484.874
			20000	Servicios No Personales	20	230	1.700.335	1.754.745	1.807.388	1.807.388	1.807.388
			30000	Materiales y Suministros	20	230	878.685	906.803	934.007	934.007	934.007
			40000	Activos reales	42	230	375.060	9.595	9.883	9.883	9.883
			60000	Servicio de la Deuda Pública	20	230	2.443.338	2.443.338	2.443.338	2.443.338	2.443.338
			80000	Impuestos	20	230	18.931.730	20.308.930	20.869.061	20.869.061	20.869.062
10	Productivo Operativo Servicios Aduaneros		10000	Serv. Personales	20	230	18.136.465	18.136.465	18.136.465	18.136.465	18.136.465
			20000	Servicios No Personales	20	230	33.060.656	34.118.598	35.142.155	35.142.155	35.142.155
			30000	Materiales y Suministros	20	230	2.866.091	2.957.805	3.046.540	3.046.541	3.046.541
			40000	Activos reales	42	230	308.000	80.655	9.226.573	8.950.598	9.168.605
			60000	Servicio de la Deuda Pública	20	230	1.158.232	1.158.233	1.158.232	1.158.232	1.158.232
			80000	Impuestos	20	230	880	908	935	935	935
			20000	Servicios No Personales	20	230	853.275	880.579	906.998	906.997	906.997
			30000	Materiales y Suministros	20	230	77.500	79.980	82.379	82.379	82.379
			40000	Activos reales	42	230	59.940	12.832	13.217	13.216	13.216
INVERSIÓN PÚBLICA											
		0580-00026-00000		Servicio Construcción muro perimetral recinto aduana interior Tarija	20	230	484.040	8.367.998			
		0580-00027-00000		Construcción proyecto "Conformación de Plataforma para Circulación Vehicular y Drenaje Pluvial Recintos Aduana Interior Oruro - Pasto Grande"	20	230	29.860.045				
		0580-00028-00000		Supervisión proyecto "Conformación de Plataforma para Circulación Vehicular y Drenaje Pluvial Recinto Aduana Frontera Desaguadero-Guaqui"	20	230	4.275.905				
TOTAL							125.955.051	101.702.338	104.262.045	107.986.069	104.204.077

RESPONSABLES DE LOS COMPROMISOS	CARGO	FIAMA
Lic. Patricia Murillo Calero	Gerente General	
Lic. Mauricio Calvo Vasquez	Jefe Unidad de Planificación a.i.	
Sr. Jhon Simbad Hinojosa Taboada	Responsable de Presupuestos	
Lic. Ximena del Pilar Angulo Rivas	Jefe Departamento de Finanzas	

RESUMEN DE PRESUPUESTO PLURIANUAL DE GASTOS POR PROGRAMAS

PERIODO:

2021 - 2025

ENTIDAD:

DEPOSITOS ADUANEROS BOLIVIANOS

CATEGORIA PROGRAMÁTICA	PROGRAMACIÓN DEL PRESUPUESTO PLURIANUAL DE GASTOS (Bs)				
	2021	2022	2023	2024	2025
PROGRAMA PRESUPUESTARIO	Prog	Prog	Prog	Prog	Prog
00 Administración superior central La Paz	34.814.022	35.908.285	36.548.551	36.548.551	36.548.551
10 Productivo Operativo Servicios Aduaneros	56.521.039	57.426.055	67.713.493	67.437.518	67.655.526
11 Plan Inversión	34.619.990	8.367.998			
	125.955.051	101.702.338	104.262.045	103.986.069	104.204.077

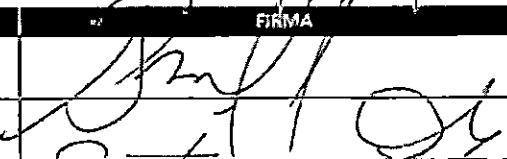
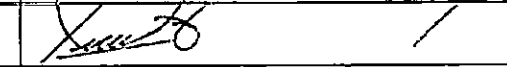
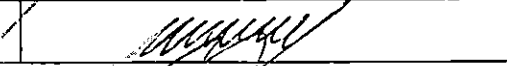
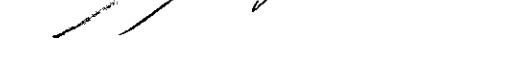
RESPONSABLES DE LOS COMPROMISOS	CARGO	FIRMA
Lic. Patricia Murillo Calero	Gerente General	
Lic. Mauricio Calvo Vasquez	Jefe Unidad de Planificación a.i.	
Sr. Jhon Simbad Hinojosa Taboada	Responsable de Presupuestos	
Ing. Oscar Chambi Larico	Jefe Departamento de Logística y Almacenamiento	

35x

PARTIDA 12100 "PERSONAL EVENTUAL"

GESTIÓN 2021
CÓDIGO ENTIDAD - 580

DESCRIPCIÓN ENTIDAD DEPOSITOS ADUANEROS BOLIVIANOS

OBJETIVO DEL PUESTO	ÁREA ORGANIZACIONAL A LA CUAL PERTENECE	EQUIVALENCIA*			TIPO DE GASTO	FUENTE DE FINANCIAMIENTO	ORGANISMO FINANCIADOR*	DURACIÓN DEL Contrato (Meses)	Nº DE CASOS	COSTO MENSUAL (En Bs.)	COSTO TOTAL (En Bs.)
		NIVEL SALARIAL (Según Escala)	DENOMINACIÓN DEL CARGO	HABER BÁSICO							
Encargada de Transparencia y Lucha Contra la Corrupción	GERENCIA GENERAL	5	ESPECIALISTA I	10.691,00	Administrativo	20	230	11	1	10.691,00	117.601,00
Apoyo Control Digital	GERENCIA GENERAL DE OPERACIONES	14	ESPECIALISTA V	3.862,00	Administrativo	20	230	12	1	3.862,00	46.344,00
Apoyo en Seguridad Física y Operativa	GERENCIA GENERAL DE OPERACIONES	14	ESPECIALISTA V	3.862,00	Administrativo	20	230	12	1	3.862,00	46.344,00
Apoyo en Seguridad Electronica	GERENCIA GENERAL DE OPERACIONES	14	ESPECIALISTA V	3.862,00	Administrativo	20	230	12	1	3.862,00	46.344,00
Apoyo en Monitoreo de Camaras - RAILP - 1er. Turno 8 horas	GERENCIA GENERAL DE OPERACIONES	17	ESPECIALISTA V	3.017,00	Administrativo	20	230	12	1	3.017,00	36.204,00
Apoyo en Monitoreo de Camaras - RAILP - 2do. Turno 8 horas	GERENCIA GENERAL DE OPERACIONES	17	ESPECIALISTA V	3.017,00	Administrativo	20	230	12	1	3.017,00	36.204,00
Apoyo en Monitoreo de Camaras - RAILP - 3er. Turno 8 horas	GERENCIA GENERAL DE OPERACIONES	17	ESPECIALISTA V	3.017,00	Administrativo	20	230	12	1	3.017,00	36.204,00
Apoyo en Monitoreo de Camaras - RAIOR - 1er. Turno 8 horas	GERENCIA GENERAL DE OPERACIONES	17	ESPECIALISTA V	3.017,00	Administrativo	20	230	12	1	3.017,00	36.204,00
Apoyo en Monitoreo de Camaras - RAIOR - 2do. Turno 8 horas	GERENCIA GENERAL DE OPERACIONES	17	ESPECIALISTA V	3.017,00	Administrativo	20	230	12	1	3.017,00	36.204,00
Apoyo en Monitoreo de Camaras - RAIOR - 3er. Turno 8 horas	GERENCIA GENERAL DE OPERACIONES	17	ESPECIALISTA V	3.017,00	Administrativo	20	230	12	1	3.017,00	36.204,00
APOYO CONTABILIDAD	GERENCIA NACIONAL DE ADMINISTRACION Y FINANZAS	6	TÉCNICO ESPECIALISTA VI - ANALISTA DE CONTABILIDAD	4.324,00	Administrativo	20	230	12	1	4.324,00	51.888,00
Abogados La Paz	ASUNTOS JURIDICOS	8	ESPECIALISTA IV	7.688,00	Administrativo	20	230	10	1	7.688,00	76.880,00
Abogados La Paz	ASUNTOS JURIDICOS	8	ESPECIALISTA IV	7.688,00	Administrativo	20	230	10	1	7.688,00	76.880,00
Elaboración de base de datos de la gestión	TESORERÍA	9	ANALISTA DE INGRESOS	4.324,00	Administrativo	20	230	12	1	4.324,00	51.888,00
Cumplimiento de Auditorías Programadas y No Programadas	UNIDAD DE AUDITORÍA INTERNA	9	TÍTULO EN PROVISIÓN NACIONAL (TPN)	6.967,00	Administrativo	20	230	12	1	6.967,00	83.604,00
Cumplimiento de Auditorías Programadas y No Programadas	UNIDAD DE AUDITORÍA INTERNA	13	TÉCNICO SUPERIOR, EGRESADO O FORMACIÓN ACADÉMICA	4.324,00	Administrativo	20	230	12	1	4.324,00	51.888,00
Cumplimiento de Auditorías Programadas y No Programadas	UNIDAD DE AUDITORÍA INTERNA	17	BACHILLER O FORMACIÓN ACADÉMICA SUPERIOR	3.017,00	Administrativo	20	230	12	1	3.017,00	36.204,00
Técnico en Organización y Métodos	JEFATURA DE PLANIFICACION	9	ESPECIALISTA V	6.967	Administrativo	20	230	10	1	6.967,00	69.670,00
Apoyo Administrativos	JEFATURA ADMINISTRATIVA	14	TECNICO ESPECIALISTA V	3.862,00	Administrativo	20	230	7	2	7.724,00	54.068,00
Apoyo Administrativos	APOYO JURIDICO RECINTO ADUANA INTERIOR ORURO	11	TECNICO ESPECIALISTA II	5.526,00	Administrativo	20	230	6	1	5.526,00	33.156,00
Apoyo a Recursos Humanos en temas laborales que se relacionan con el Ministerio de Trabajo	JEFATURA ADMINISTRATIVA	10	TECNICO ESPECIALISTA I	6.246,00	Administrativo	20	230	6	1	6.246,00	37.476,00
Supervisor de Recinto	DEPARTAMENTO DE LOGISTICA Y ALMACENAMIENTO	6	TECNICO ESPECIALISTA II	5.526	Operativo	20	230	9	2	5.526,00	99.468,00
Contratación de un (1) de Personal eventual - Técnico Especialista II en Contrataciones.	CONTRATACIONES	4	TECNICO ESPECIALISTA II	5.526,00	Administrativo	20	230	11	1	5.526,00	60.786,00
TOTAL									25	116.226	1.257.713

(*) Al momento del contrato

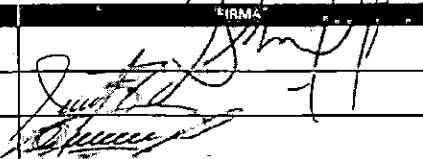
RESPONSABLES DE LOS COMPROMISOS	CARGO	FIRMA
Lic. Silvia Patricia Murillo Calero	MAE	
Jhon Simbad Hinojosa Taboada	RESPONSABLE DE PRESUPUESTO	
Lic. Zulema Valda	RESPONSABLE QUE ELABORA	

FECHA: 06/09/2020

SUBPARTIDA 25220 "CONSULTORES INDIVIDUALES DE LÍNEA"

GESTIÓN:	2021
CÓDIGO ENTIDAD:	580



DESCRIPCIÓN ENTIDAD:	DEPOSITOS ADUANAEROS BOLIVIANOS
----------------------	---------------------------------

CARGO	COSTO MENSUAL (En Bs.)	COSTO TOTAL (En Bs.)	Nº de CASOS	DURACION (Meses)	OBJETIVO DE LA CONSULTORIA	ACTIVIDADES Y FUNCIONES DEL CONSULTOR	PERFIL DEL CONSULTOR	RESULTADOS ESPERADOS EN TERM. CUANTITAT. Y/O CALITAT.	FUENTE DE FINANCIAMIENTO	ORGANISMO FINANCIADOR	ÁREA ORGANIZACIONAL QUE VALIDE LA CONSULTORIA	REMUNERACION EQUIVALENTE A LA ESCALA SALARIAL	CARGO EQUIVALENTE A LA ESCALA
Consultoría Especialista Desarrollo de Software Libre y Estándares Abiertos	6.967,00	41.802,00	1	6	Implementar y adecuar los módulos de ERP	a. Analizar, modificar, adecuar sistema ERP Contabilidad b. Analizar, modificar, adecuar sistema ERP Presupuesto c. Analizar, modificar, adecuar sistema ERP Tesorería d. Analizar, modificar, adecuar sistema ERP Adquisiciones y otros módulos afines en el ERP	1ºº Ingeniería de Sistemas, Informática	Implementación Sistema Informático ERP adecuado a las necesidades de nuestra organización	20	230	Departamento de Sistemas	6967	9
Consultores de Línea para soporte informático	3.017,00	18.102,00	1	6	Soporte Informático	a. Soporte en los Sistemas Informáticos (Correo, SIRDA, SIGA, GEDDAB, Portal DAB) a los usuarios finales. b. A/B/M de usuarios de dominio. c. Consolidación, verificación y seguimiento de la digitalización. d. Otras actividades encomendadas por su superior.	Graduado Ingeniería de Sistemas, Informática	100% de soporte en los sistemas informáticos	20	230	Departamento de Sistemas	3017	17
Consultores de Línea para soporte técnico	3.017,00	18.102,00	1	6	Soporte Técnico	a. Soporte técnico a los usuarios de oficina en el PC y XBOX sobre los equipos de computación, impresoras, escáneres, red LAN. b. Mantenimiento correctivo y preventivo del par que computacional. c. Adquisición del cableado estructurado	Graduado Ingeniería de Sistemas, Informática	100% de soporte técnico	20	230	Departamento de Sistemas	3017	17
Consultor Individual de Línea - Auxiliar de Servicios II Digitalización y archivo No. 1	2.789,00	16.734,00	1	6	"Reprocesamiento de documentos digitalizados remitidos a la aduana"	1) Realizar el procesamiento de la documentación remitida a la Aduana Nacional gestiones 2009-2010-2011 todos los recibos dependientes de DAB. 2) Realizar la digitalización de la documentación a través de los procesos de captura, registro y almacenamiento de documentos subsecuentes conforme a procedimientos establecidos vigentes. (El Comprobanete)	Graduado en Informática Bachiller con conocimientos de informática. Experiencia en el área. Experiencia general de un (1) año. Experiencia específica de un (1) año.	Documentos digitalizados gestiones 2009-2010-2011 todos los recibos cargados a GEDDAB Módulo de Digitalización preparados para la remisión a la Aduana Nacional.	20	230	UNIDAD DE ARCHIVO CENTRAL	2.789,00	11
Consultor Individual de Línea - Auxiliar de Servicios II Digitalización y archivo No. 2	2.789,00	16.734,00	1	6	"Reprocesamiento de documentos digitalizados remitidos a la aduana"	1) Realizar el procesamiento de la documentación remitida a la Aduana Nacional gestiones 2012-2013 todos los recibos dependientes de DAB. 2) Realizar la digitalización de la documentación a través de los procesos de captura, registro y almacenamiento de documentos subsecuentes conforme a procedimientos establecidos vigentes. (El Comprobanete)	Graduado en Informática Bachiller con conocimientos de informática. Experiencia en el área. Experiencia general de un (1) año. Experiencia específica de un (1) año.	Documentos digitalizados gestiones 2012-2013 todos los recibos cargados a GEDDAB Módulo de Digitalización preparados para la remisión a la Aduana Nacional.	20	230	UNIDAD DE ARCHIVO CENTRAL	2.789,00	11
Consultor Individual de Línea - Auxiliar de Servicios II Digitalización y archivo No. 3	2.789,00	16.734,00	1	6	"Reprocesamiento de documentos digitalizados remitidos a la aduana"	1) Realizar el procesamiento de la documentación remitida a la Aduana Nacional gestiones 2014-2015 todos los recibos dependientes de DAB. 2) Realizar la digitalización de la documentación a través de los procesos de captura, registro y almacenamiento de documentos subsecuentes conforme a procedimientos establecidos vigentes. (El Comprobanete)	Graduado en Informática Bachiller con conocimientos de informática. Experiencia en el área. Experiencia general de un (1) año. Experiencia específica de un (1) año.	Documentos digitalizados gestiones 2014-2015 todos los recibos cargados a GEDDAB Módulo de Digitalización preparados para la remisión a la Aduana Nacional.	20	230	UNIDAD DE ARCHIVO CENTRAL	2.789,00	11
"Especialista en asesoramiento y gestión en seguros de las coberturas en pólizas de la Empresa"	6.246,00	43.722,00	1	7	Consultor Individual de Línea Departamento de Administración	Asesoramiento y gestión en seguros de las coberturas en pólizas de la Empresa ante la aseguradora	Título a nivel licenciatura en ciencias económicas financieras y/o afines	Asesoramiento en la contratación (TOR y otros) de pólizas en favor de DAB. Descargo, seguimiento, cierre de casos de siniestros en favor de la Empresa por gestión. Elaboración de manual de Seguros para la Empresa.	20	230	Departamento de Administración	6.246,00	10
Consultor Individual de Línea "Procurador del Redno Aduana Interior Oruro"	3.500,00	21.000,00	1	6	Consultoría Individual de Línea	Apoyo al profesional abogado que presta servicios en DAB en el Recinto Aduana Interior Oruro	Egresado	100% A LOS PROCESOS O TRAMITES SOLICITADOS	20	230	UNIDAD DE ASUNTOS JURIDICOS	3.500,00	15
Abogado Viru Viru	6.246	49.968	1	8	Consultoría Individual de Línea TÉCNICO ESPECIALISTA II PARA LA ATENCIÓN DE RELACIONAMIENTOS, PROCESOS	Apoyo a la oficina Central en la atención de relacionamientos, procesos coactivos y otros del área jurídica	Tecnico superior, egresado o formación académica superior	100% A LOS PROCESOS O TRAMITES SOLICITADOS	20	230	UNIDAD DE ASUNTOS JURIDICOS	6.246	10
Abogado La Paz	6.967	41802	1	6	Consultoría Individual de Línea Atención y Gestión Administrativa y otros requerimientos del	Apoyo en atender y asesorar, asumir procesos civiles, judiciales y laborales de la Unidad de Asuntos Jurídicos	abogado	100% A LOS PROCESOS O TRAMITES SOLICITADOS	20	230	UNIDAD DE ASUNTOS JURIDICOS	6.967	9
Procurador legal para Recintos	3.500	21000	1	6	Consultor Procurador la P	Para prestar apoyo a los profesionales Abogados que prestan servicio en la Oficina Central DAB	Bachiller o formación académica superior	100% A LOS PROCESOS O TRAMITES SOLICITADOS	20	230	UNIDAD DE ASUNTOS JURIDICOS	3.500	15
Técnico Especialista IV	3.500	21000	1	6	Consultor Individual de Línea para apoyo en la Tramitación y Gestión y desarchivo de procesos de	Tramitación y Gestión y desarchivo de procesos de ejecución de cobro coactivos y civiles de la gestión 2018-2019	Bachiller o formación académica superior	100% A LOS PROCESOS O TRAMITES SOLICITADOS	20	230	UNIDAD DE ASUNTOS JURIDICOS	3.500	16
Consultoría de Línea - Encargado de seguimiento a Auditorías de Ingresos	5.526,00	33.156,00	1	6	Atención a Seguimiento de recomendaciones de auditorías de ingresos	Análisis de observaciones realizadas; Recopilación de información y documentación de observaciones; Elaboración de Informes mensuales de cumplimiento a recomendaciones	Profesional en Ciencias económicas y financieras Experiencia General 7 años Experiencia	Subsanar observaciones e Ingresos en el marco de aplicación a normativa vigente	20	230	Financiera - Tesorería	5526	5526

3516

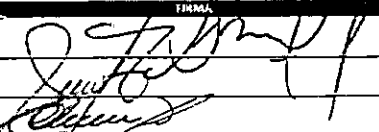
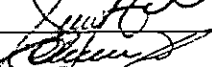

Consultor Individual de Línea "Procurador del Recinto Aduana Interior La Paz"	3.500,00	21.000,00	1	6	Consultoría Individual de Línea	Apoyo al profesional abogado que presta servicios en DAB en el Recinto Aduana Interior La Paz	Egresado	100% A LOS PROCESOS O TRAMITES SOLICITADOS	20	230	UNIDAD DE ASUNTOS JURIDICOS	3.500,00	15
Consultor Individual de Línea Técnico en Recursos Humanos	6.246,00	37.476,00	1	6	Consultor Individual de Línea Unidad de Recursos Humanos	Apoyo en la revisión del manual y descripción de cargos y creación del ítem para la Unidad de Transparencia	Título a nivel licenciatura en ciencias económicas financieras y/o afines	Contar con un manual actualizado incluyendo el ítem para la Unidad de Transparencia	20	230	UNIDAD DE RECURSOS HUMANOS	6.246,00	10
Consultor Individual de Línea - Operador de Almacén	3.198,00	95.940,00	5	6	Apoyo en la inventariación de mercancía incautada.	Ejecutar las operaciones de recepción, carga y descarga, ubicación, desconsolidación, registro informático, custodia, control de inventarios y despacho de mercancías de acuerdo a los procedimientos establecidos por la normativa vigente de la AN y DAB, ayudar a mantener el archivo documental generado por los directores	Bachiller con estudios técnicos administrativos y/o contables.	Mantener la correcta identificación de las mercancías incautadas y caídas en abandono. Mantener actualizado los inventarios de mercancía incautada y abandonada.	20	230	RECINTO ADUANA INTERIOR LA PAZ	3.198,00	16
Consultor individual de Línea - Operador de Almacén	3.198,00	95.940,00	5	6	Apoyo en la inventariación de mercancía incautada.	Ejecutar las operaciones de recepción, carga y descarga, ubicación, desconsolidación, registro informático, custodia, control de inventarios y despacho de mercancías de acuerdo a los procedimientos establecidos por la normativa vigente de la AN y DAB, ayudar a mantener el archivo documental generado por los directores	Bachiller con estudios técnicos administrativos y/o contables	Mantener la correcta identificación de las mercancías incautadas y caídas en abandono. Mantener actualizado los inventarios de mercancía incautada y abandonada.	20	230	RECINTO ADUANA INTERIOR ORURO	3.198,00	16
TOTAL	72.991,00	610.211,00	35										

RESPONSABLES DE LOS COMPROMISOS	CARGO	FIRMA
Lic. Silvia Patricia Murillo Calero	MAE	
Jhon Simbad Hinojosa Taboada	RESPONSABLE DE PRESUPUESTO	
Lic. Zulema Medina	RESPONSABLE QUE ELABORA	

FECHA: 06/09/2020

SUBPARTIDA 25210 "CONSULTORÍAS POR PRODUCTO"

GESTIÓN:	2021
CÓDIGO ENTIDAD:	589

DESCRIPCIÓN ENTIDAD:	DEPOSITOS ADUANEROS BOLIVIANOS
----------------------	--------------------------------

PRODUCTO	ESTADO	ESTIMACIÓN	UNIDAD	CANTIDAD	VALOR UNITARIO	VALOR TOTAL	DESCRIPCIÓN	UNIDAD	CANTIDAD	VALOR TOTAL
Ampliación y mantenimiento de la Certificación ISO 9001, para Recintos Aduana Interior La Paz, Oruro, Frontera Desaguadero, Charaña San Vicente, San Matías Guayaramerín y Aeropuerto viru viru , mantenimiento Aeropuerto Cochabamba e Interior Tarija en cumplimiento a obligación contractual con la AN.		26.000,00		1	256.000,00	11.9001	Certificación a la calidad Norma ISO 9001		20	230 GNO - Unidad de Planificación

Lic. Patricia Murillo Calero	Gerente General
Sr. Jhon Simbad Hinojosa Taboada	Responsable de Presupuestos
Lic. Mauricio Cacho Vasquez	Jefe Unidad de Planificación s.a.
Ing. Oscar Chambi Larico	Jefe Departamento de Logística y Almacenamiento

FECHA: 10 / 09 / 2020

VOLUMENES DE PRODUCCION POR UNIDAD DE NEGOCIO Y/O LINEA DE PRODUCTO
(Expresado en Cantidades)

ENTIDAD: DEPOSITOS ADUANEROS BOLIVIANOS

UNIDAD DE NEGOCIO Y/O LINEA DE PRODUCTO	UNIDAD	Cantidades 2010		Total Cantidades	Cantidades por Unidad de Negocio y/o Línea de Producto																																																																																																
		Exportación	Importación		1	2	3	4	5	6	7	8	9	10	11	12	13	14	15	16	17	18	19	20	21	22	23	24	25	26	27	28	29	30	31	32	33	34	35	36	37	38	39	40	41	42	43	44	45	46	47	48	49	50	51	52	53	54	55	56	57	58	59	60	61	62	63	64	65	66	67	68	69	70	71	72	73	74	75	76	77	78	79	80	81	82	83	84	85	86	87	88	89	90	91	92	93	94	95	96	97
RECINTO INTERIOR LA PAZ	Toneladas	148.094	84425,15	232.519,22	292.647,96	28.614	23.823	23.881	17.148	21.960	22.489	26.110	28.642	27.126	26.018	19.179	27.657																																																																																				
RECINTO FRONTERA DESAGUADERO	Toneladas	137.614	72777,81	210.391,65	232.387,06	18.153	21.257	23.990	14.333	19.946	15.786	20.080	20.563	19.845	21.947	16.061	20.486																																																																																				
RECINTO FRONTERA PUERTO SUAREZ	Toneladas	84.637	51240,67	135.877,87	190.669,01	14.758	15.651	14.102	13.679	15.923	12.548	19.658	18.102	16.135	17.196	14.746	18.172																																																																																				
RECINTO INTERIOR ORURO	Toneladas	54.114	28552,72	82.666,43	94.359,49	8.826	9.231	7.689	5.385	7.345	6.980	9.198	7.285	7.105	8.324	6.981	10.011																																																																																				
RECINTO FRONTERA GUAYARAMERIN	Toneladas	16.047	7158,93	23.206,29	21.391,20	895	1.538	1.041	2.560	2.595	2.602	2.596	1.617	1.324	1.487	1.546	1.589																																																																																				
RECINTO INTERIOR TARIJA	Toneladas	3.853	2693,44	6.546,89	8.739,46	780	543	611	464	672	407	647	616	618	1.412	1.125	843																																																																																				
RECINTO AEROPUERTO VIRU VIRU	Toneladas	1.957	1053,26	3.009,97	3.597,82	317	280	302	271	233	261	348	383	297	257	327	322																																																																																				
RECINTO FRONTERA CHARAÑA	Toneladas	770	508,33	1.278,76	1.871,04	178	238	107	69	114	97	97	110	155	139	162	406																																																																																				
RECINTO AEROPUERTO J. WILSTERMANN	Toneladas	481	248,76	729,34	804,23	89	56	64	57	86	42	64	65	56	67	74	84																																																																																				
RECINTO FRONTERA SAN MATIAS	Toneladas	19	9,14	27,64	47,75	9	11	-	-	5	-	5	2	1	1	1	13																																																																																				
TOTAL																																																																																																					

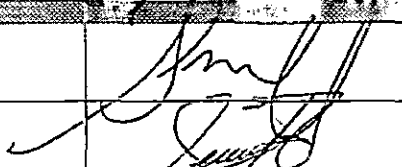
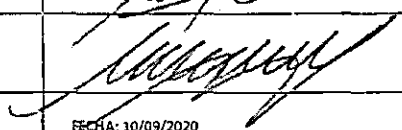
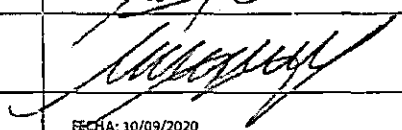
Lic. Silvia Patricia Murillo Calero	Gerente General	
Sr. Jhon Simbad Hinojosa Taboada	Responsable de Presupuestos	
Ing. Oscar Chambi Larico	Jefe Departamento de Logística y Almacenamiento	

FECHA: 10/09/2020

EMPRESA PÚBLICA NACIONAL ESTRATÉGICA

DEPÓSITOS ADUANEROS BOLIVIANOS



MATRIZ CONSOLIDADA

DEL POA – 2021

EL ALTO – BOLIVIA

2020



EMPRESA PÚBLICA NACIONAL ESTRATÉGICA DEPÓSITOS ADUANEROS BOLIVIANOS DAB
FORMULARIO 2: FORMULACIÓN DE OPERACIONES - DE ENERO A DICIEMBRE 2021

ACCIÓN ESTRATÉGICA	COD. POA	ACCIÓN DE CORTO PLAZO (ACP)	PESO	Resultado esperado Gestión 2020	COD. OPER	OPERACIÓN	PLAZO		INDICADOR	LINEA BASE	META	RESULTADO INTERMEDIO ESPERADO (Producto Esperado)	MEDIOS DE VERIFICACIÓN	ÁREA O UNIDAD ORGANIZACIONAL EJECUTORA	CARGO RESPONSABLE	PRESUPUESTO (Bs)
							FECHA INICIO	FECHA FINAL								
Acción Estratégica I: Precautelar la rentabilidad económica y sostenibilidad de la empresa	ACP.1.1.	Favorecer la rentabilidad financiera mediante su sostenibilidad.	10%	Alcanzar rentabilidad financiera	1.1.1	Gestionar en forma oportuna los requerimientos de bienes y servicios con política de austeridad para el desarrollo de las actividades operativas y administrativas de la Empresa.	01/04/21	31/12/21	% de ejecución del Plan de Mantenimiento de Maquinaria y Equipos % de Balanzas de pesaje de medios de transporte con calibración por IBMETRO	0%	100%	* El 100% de la maquinaria y equipamiento de la empresa se encuentra con mantenimiento preventivo. * 40 balanzas son certificadas por IBMETRO en forma semestral	Informes Técnicos	GNAF - DA - BSSS	Gerente Nacional Administrativo Financiero	16.735.301,00
			10%		1.1.2	Dar viabilidad a las Contrataciones de Bienes, Obras, Servicios y Consultorías Individuales de Línea y por producto inscritas en el PAC.	02/01/21	31/12/21	% de implementación del RE SABS actualizado en el PAC	0%	100%	RE SABS aprobado con RD e implementado en el PAC	RD de aprobación del RE SABS Informes Técnicos	GNAF - DA - CONIR	Gerente Nacional Administrativo Financiero	35.086,00
			5%		1.1.3	Mejorar la gestión de Recursos Humanos de la empresa para lograr un mejor desempeño del personal	01/04/21	31/12/21	% de Fichas de personal con documentación actualizada # de servidores públicos de la empresa con Evaluación de Desempeño 2021	0%	100% 349	* 349 fichas de personal de DAB con información actualizada * 349 Servidores Públicos de DAB con Evaluación de Desempeño realizada	Informes Técnicos	GNAF - DA - RRHH	Gerente Nacional Administrativo Financiero	33.000.211,00
			5%		1.1.4	Generar condiciones adecuadas de seguridad industrial en la Empresa	01/04/21	31/12/21	% de personal operativo con dotación de ropa de trabajo y equipo de protección personal	0%	100%	349 servidores públicos de DAB cuentan con ropa de trabajo y equipos de Protección Personal	Actas de entrega	GNAF - DA - RRHH - SYSO	Gerente Nacional Administrativo Financiero	902.780,00
			5%		1.1.5	Asistencia integral en salud ocupacional de todos los funcionarios dependientes de DAB a nivel nacional	01/04/21	31/12/21	# de servidores públicos con examen ocupacional realizado	0	209	209 servidores públicos con examen ocupacional realizado	Fichas de examen medico realizados	GNAF - DA - RRHH - MD	Gerente Nacional Administrativo Financiero	32.851,00
			10%		1.1.6	Controlar la asignación del uso de los Recursos y Gastos financieros y no financieros de la Empresa	01/04/21	31/12/21	% de ejecución del Presupuesto de gastos	8. A	90%	90% de ejecución del presupuesto	Reporte Presupuestario 2021	GNAF - DF	Gerente Nacional Administrativo Financiero	18.630.439,00
			10%		1.1.7	Apoyar en la gestión empresarial a través de la planificación operativa y estratégica, coordinación y seguimiento.	04/01/21	31/12/21	# de Planes elaborados # de Seguimientos a la ejecución de Planes	0	2 5	* PEE 2021-2025 y PEE 2021-2025 aprobados * 5 Informes de seguimiento (PEE y POA)	POA 2021 y PEE 2021-2025 Aprobados Informes Técnicos remitidos al MEFP	Unidad de Planificación	Jefe Unidad de Planificación	74.456,00
			5%		1.1.8	Ampliar el alcance del Sistema de Gestión de la Calidad en Recintos priorizados	01/02/21	31/12/21	# Certificados ISO 9001:2015 para procesos definidos en Recintos priorizados (ampliación del existente) # de Auditorías de Mantenimiento para Recintos con Certificación ISO 9001:2015	1	1 3	* 1 Certificado ISO 9001:2015 de ampliación en el alcance al existente * 3 Auditorías de Mantenimiento de la Certificación ISO 9001:2015 realizada	Certificado ISO 9001/2015	GNO - Unidad de Planificación -	GNO y Jefe Unidad de Planificación	332.072,00
			5%		1.1.9	Mantener y mejorar la infraestructura tecnológica de DAB.	04/01/21	31/12/21	Alta Disponibilidad de los Servicios	0%	95%	Optimizar el rendimiento del CPD	Informe técnico remitida a G.G.	Departamento de Sistemas	Jefe Departamento de Sistemas.	534.069,00
			5%		1.1.10	Realizar el mantenimiento preventivo y/o correctivo del parque computacional (periféricos) y Servidores del CPD	04/01/21	31/12/21	Mantenimientos Ejecutados/Mantenimientos Programados	0%	95%	Equipos de computación (periféricos) redes y comunicaciones con mantenimiento realizado.	Informe Técnico adjuntando formularios de mantenimiento firmados por el usuario	Departamento de Sistemas	Jefe Departamento de Sistemas.	44.208,00

351



ACCIÓN ESTRATÉGICA	COD. POA	ACCIÓN DE CORTO PLAZO (ACP)	PESO	Resultado esperado Gestión 2020	COD. OPER.	OPERACIÓN	PLAZO		INDICADORES	LINEA BASE	META	RESULTADO INTERMEDIO ESPERADO (Producto Esperado)	MEDIOS DE VERIFICACIÓN	ÁREA O UNIDAD ORGANIZACIONAL EJECUTORA	CARGO RESPONSABLE	PRESUPUESTO (\$s)		
							FECHA INICIO	FECHA FINAL										
			10%		1.1.11	Actualizar y Desarrollar sistemas informáticos para automatizar los procesos operativos y administrativos.	04/01/21	31/12/21	Atendidos/Solicitados	0%	95%	Sistemas Desarrollados y Actualizados.	Informe técnicos remitida a G.G. adjuntando DbD, MU y DaD	Departamento de Sistemas	Jefe Departamento de Sistemas.			
			10%		1.1.12	Realizar gestiones jurídicas y prestar asesoramiento legal a la Empresa DAB	04/01/21	31/12/21	% de atención de necesidades administrativas	0%	100%	Inventario realizado por Recinto.	Documento de inventario realizado	Unidad de Asuntos Jurídicos	Jefe Unidad de Asuntos Jurídicos	46.288,00		
			10%		1.1.13	Asesoramiento y gestión Jurídica a la Empresa en estrados judiciales, procesos administrativos y otras instancias de conciliación.	04/01/21	31/12/21	% de atención de procesos judiciales de la Empresa		80%	atención de procesos	Memoriales, Resoluciones	Unidad de Asuntos Jurídicos	Jefe Unidad de Asuntos Jurídicos	2.000,00		
Acción Estratégica 2: Contar con una gestión eficiente a través de una administración empresarial profesionalizada.	ACP.2.2	Asegurar la prestación de los servicios de Logística, Almacenamiento y Asistencia al Control de Tránsitos bajo estándares de calidad y seguridad.	70%	Servicios de Logística, Almacenaje y Control de Tránsitos brindados en forma oportuna y eficiente, en el marco de la normativa vigente	2.2.1	Optimizar los servicios de almacenamiento, logística, asistencia control de tránsito y organización de almacenes a nivel nacional	01/04/21	31/12/21	Disminución del tiempo de Emisión de Partes de Recepción.	72 horas	<= 48 horas (33%)	Disminución del 33% del tiempo promedio de emisión de partes de recepción.	Informe Técnico	GNO - Departamento de Logística y Almacenamiento.	Gerente Nacional de Operaciones	20.494.599,00		
30%			2.2.2		Mantener el sistema integrado de seguridad en correcto funcionamiento en los recintos administrados por DAB.	01/04/21	31/12/21	% de avance en la implementación de la Política Integral de Seguridad de DAB. # de días de autonomía de las grabaciones de las cámaras de vigilancia instaladas en los recintos	0% 25 días	100% 60 días	+ 100% + 60 días de autonomía en grabaciones + 0 Relacionamientos por instrucción de mercancía en recintos de DAB	Informes Técnicos bimensuales dirigidos a GG	GNO - Departamento de Seguridad Físico y Operativa	Gerente Nacional de Operaciones	5.425.200,00			
70%			ACP.2.3		Realizar la Ejecución de Inversión y Mantenimiento	Proyectos de Inversión y Plan de mantenimiento en infraestructura ejecutados según lo establecido en el Contrato de Concesión Ampliado al 2024	2.3.1	Cumplimiento del Programa de Mantenimiento	01/04/21	31/12/21	% de ejecución del Plan de Mantenimiento 2021 (preventivo y correctivo)	0%	100%	+ RALP, RAIC, RAIT, RAFCH, RAFD, RAFPS, RAFG, RAFSM, RAJW, Palacacayo con Mantenimiento realizado	Informes Técnicos de cumplimiento	GNO - Departamento de Infraestructura	Gerente Nacional de Operaciones	990.715,00
							30%	2.3.2	Cumplimiento del Nuevo Plan de Inversión Adicional	01/03/21	31/12/21	% de cumplimiento del Plan de Inversiones	0%	80%	+ 80% del Proyecto de Conformación de Plataforma Pasto Grande y Guaquí ejecutado	Informes de avance de ejecución de inversión	GNO - Departamento de Infraestructura	Gerente Nacional de Operaciones
Acción Estratégica 3: Promover una gestión pública de DAS transparente mediante la rendición pública de cuentas y la atención oportuna de denuncias.	ACP.3.4	Promover la Transparencia y lucha contra la Corrupción en la gestión de la empresa.	70%	La gestión empresarial se realiza en observancia a lo establecido en normativa vigente	3.4.1	Establecer mecanismos de Transparencia, Rendición Pública de Cuentas y Acceso a la Información	04/01/21	31/12/21	# de audiencias de Rendiciones públicas de Cuentas realizadas. % de atención de denuncias	0	2 80%	+ Audiencias de Inicio y Cierre 2020 realizadas + Denuncias atendidas	Actas de Rendición Pública de Cuentas realizadas	Unidad de Transparencia y Lucha Contra la Corrupción	Encargado de Transparencia y Lucha Contra la Corrupción	23.016,00		
30%			3.4.2		Ejecutar el POA de la UAI, aprobado por la MAE y la Subcontraloría de Empresas Públicas. Además, realizar auditorías no programadas solicitadas por Gerencia General, Presidente del Directorio y Unidad de Transparencia dependiente del MEFP.	04/01/21	31/12/21	N° de Auditorías y Seguimientos Ejecutados / N° de Auditorías y Seguimientos Programados	0%	100%	1 Examen de Contabilidad 1 Auditoría Operativa 1 Auditoría Especial 1 Revisión Anual al cumplimiento de las D:BR. 4 Seguimientos	Informes de Auditoría remitidos a Gerencia General, Sub. Contraloría de Empresas Públicas, Presidente del Directorio y Ente Tutor	Unidad de Auditoría Interna	Jefe Unidad de Auditoría Interna	31.760,00			
125.955.051,00																		

LABORADO POR:
Mauricio Roberto Calvo Vásquez
TÉCNICO ORGANIZACIÓN Y MÉTODOS
Unidad de Planificación
Depósitos Aduaneros Bolivianos-DAB

REVISADO POR:
Mauricio Roberto Calvo Vásquez
JEFE DE LA UNIDAD DE PLANIFICACIÓN a.i.
Unidad de Planificación
Depósitos Aduaneros Bolivianos-DAB

APROBADO POR:
Patricia Murillo Calvo
GERENTE GENERAL a.i.
Depósitos Aduaneros Bolivianos-DAB

PERÍODO:		ENERO - DICIEMBRE 2021																			
OPERACIÓN:		Gestionar en forma oportuna los requerimientos de bienes y servicios con política de sostenibilidad para el desarrollo de las actividades operativas y administrativas de la empresa.													CÓD.	111					
FECHA INICIO:		1/4/2021					FECHA FIN:					31/12/2021					PESO EN LA ACR:		0%		
N°	TAREAS	POND.	PROGRAMACIÓN Y EJECUCIÓN FÍSICA MENSUAL													RESULTADO (Producto Esperado)	Medios de Verificación (período reportado)	Riesgo de no Ejecutarse			
			P/E%	Ene	Feb	Mar	Abr	May	Jun	Jul	Ago	Sep	Oct	Nov	Dic				Total		
1	Obtener Certificaciones de verificación y autorización de uso para instrumentos de pesaje de DAB.	10%	P (% avance)				5%	10%	35%						5%	10%	35%	100%	Certificaciones de verificación de instrumentos de pesaje de DAB	certificaciones de verificación	Recortes presupuestarios
			E (% avance)															0%			
			(%)				0%	0%	0%					0%	0%	0%	0%	0%			
2	Reprocesamiento de documentos digitalizados remitidos a la ANI gestiones 2009-2010-2011-2012-2013-2014-2015 de todos los Recintos de DAB.	5%	P (% avance)				14%	14%	14%	14%	14%	14%	15%	15%				100%	Documentos digitalizados gestiones 2009-2010-2011-2012-2013-2014-2015 cargados a GSISDAB para la remisión a la AN	Informes técnicos	Retraso en la contratación de consultores. Recorte presupuestario Pandemia
			E (% avance)															0%			
			(%)				0%	0%	0%	0%	0%	0%	0%	0%				0%			
3	Transferencia documental documentos históricos operativos 2020 a la Aduana Nacional.	10%	P (% avance)														100%	100%	Documentación 2020 Transferida a la Aduana Nacional	1. Nota dirigida a la AN solicitando transferencia 2. Nota externa de la AN confirmando fecha, hora y lugar donde se realizará la transferencia	Que la AN tarde en dar respuesta a la Solicitud. Que la AN no tenga espacio en sus ambientes y niegue la transferencia documental.
			E (% avance)														0%	0%			
			(%)														0%	0%			
4	Contratación de pólizas de seguro para cobertura de posibles riesgos, como medio para la obtención de indemnización de daños.	10%	P (% avance)					50%	50%								100%	200%	Pólizas de seguro en cumplimiento a lo establecido en el Reglamento para la concesión de Depósitos de Aduana.	Pólizas de seguros con cobertura en vigencia	
			E (% avance)															0%			
			(%)					0%	0%								0%	0%			
5	Gestiones de seguimiento permanente del avance de los casos de siniestros (reclamos), tanto internos (Unidades Organizacionales DAB) como externos (Cia Aseguradora).	10%	P (% avance)	10%	8%	8%	8%	8%	8%	8%	8%	8%	8%	8%	8%	10%		100%	Avance efectivo en las gestiones de reclamo de los siniestros ante la Cia Aseguradora para el cierre de los reclamos. Gestiones de resguardo y organización referente a la información generada.	Informes de cierre de casos, comunicación interna, notas Externas, actas de reunión y otros. Inventario de la documentación en existencia.	Cierre de casos de siniestros por prescripción a consecuencia de información incompleta y/o sin descargos suficientes que respaldan el reclamo. Pérdida de antecedentes documentales, carencia en la interpretación de los sucesos y respaldos de los siniestros y otros.
			E (% avance)															0%			
			(%)	0%	0%	0%	0%	0%	0%	0%	0%	0%	0%	0%	0%	0%	0%	0%			
6	Adquisición de materiales y suministros estrictamente necesarios para el desarrollo de las actividades administrativas y operativas por compras PAC y menores.	10%	P (% avance)		10%	15%	13%	12%	10%	10%	10%	10%	10%	10%				100%	Contar con Materiales y Suministros para disposición y entrega de acuerdo a solicitudes	Solicitudes de Inicio de Procesos de Contratación de Materiales y Suministros	Recorte presupuestario
			E (% avance)															0%			
			(%)		0%	0%	0%	0%	0%	0%	0%	0%	0%	0%				0%			
7	Registro y disposición de Materiales y Suministros adquiridos de acuerdo a orden compra o contrato (en GSISDAB)	5%	P (% avance)		10%	10%	10%	10%	10%	10%	10%	10%	10%	10%				100%	Modulo de Almacén-GSISDAB Actualizado	Formulario de Notas de Ingreso GSISDAB	Problemas con el Sistema GSISDAB.
			E (% avance)															0%			
			(%)		0%	0%	0%	0%	0%	0%	0%	0%	0%	0%				0%			



OPERACIÓN:		Gestionar en forma oportuna los requerimientos de bienes y servicios con política de austeridad para el desarrollo de las actividades operativas y administrativas de la Empresa.														CÓD.	111			
FECHA INICIO:		1/4/2021		FECHA FIN:		31/12/2021		PESO EN LA ACP:								0%				
Nº	TAREAS	POND.	PROGRAMACIÓN Y EJECUCIÓN FÍSICA MENSUAL													RESULTADO (Producto Esperado)	Medios de Verificación (período reportado)	Riesgo de no Ejecutarse		
			M/S	Ene	Feb	Mar	Abr	May	Jun	Jul	Ago	Sep	Oct	Nov	Dic				Total	
8	Entrega oportuna de materiales y suministros solicitados y programados para el área administrativo y operativa	5%	P (%avance)	8%	8%	8%	8%	8%	8%	8%	8%	8%	8%	8%	8%	100%	Los Recintos y oficina central contarán con Materiales y Suministros de manera oportuna	Formulario de Notas de entrega GSISDAB.	Problemas con el Sistema GSISDAB, o no contar con recursos económicos y físicos para el envío.	
			E (%avance)													0%				
			OT	0%	0%	0%	0%	0%	0%	0%	0%	0%	0%	0%	0%	0%				
9	Estructuración del archivo de documentación almacén 2020-2021	5%	P (%avance)	8%	8%	8%	8%	8%	8%	8%	8%	8%	8%	8%	8%	100%	Archivo de almacenes y recepcionados por el área.	Documentos generados y recepcionados por el área.	Notas de entrega no enviadas por los recintos.	
			E (%avance)													0%				
			OT	0%	0%	0%	0%	0%	0%	0%	0%	0%	0%	0%	0%	0%				
10	Inventarización, Codificación y Asignación de Activos Fijos de DAB.	5%	P (%avance)					10%			30%			60%		100%	Inventario realizado Depósitos Aduaneros Bolivianos.	Actos de Asignación e Informes de Trabajo.	Recorte presupuestario, recorte de personal, conflictos sociales, pandemia.	
			E (%avance)													0%				
			OT					0%			0%			0%		0%				
11	Adquisición de equipamiento administrativo en función a especificaciones técnicas de las unidades solicitantes.	10%	P (%avance)			10%				60%			30%		100%	Activos adquirido en forma oportuna	Formularios de Ingreso de Activos Fijos.	Recorte presupuestario y Procesos de Adquisición de Bienes declarados desiertos.		
			E (%avance)																0%	
			OT			0%			0%				0%						0%	
12	Elaboración y Ejecución del Plan de mantenimiento Preventivo - Correctivos de Maquinaria y Vehículos de DAB.	10%	P (%avance)		15%		20%		20%		20%		20%		5%	100%	100% de ejecución del Plan de Mantenimiento de maquinaria y equipamiento. Informes de avance	Informe de Mantenimiento Trimestral de Maquinaria y Vehículos	Recorte de Presupuesto.	
			E (%avance)																	0%
			OT		0%		0%		0%		0%		0%		0%	0%				
13	Consolidar registros de adquisiciones, uso y consumo de combustible por recintos.	5%	P (%avance)		8%	8%	8%	8%	8%	8%	8%	8%	8%	8%	20%	100%	Registros por maquinaria del consumo y uso de combustible para emisión de estadísticas.	Bitácoras emitidas por maquinaria y/o vehículo de los recintos y detalle resumen de consumo mensual	No envío de la información por parte de los recintos	
			E (%avance)																	0%
			OT		0%	0%	0%	0%	0%	0%	0%	0%	0%	0%	0%	0%				
		100%																		

ELABORADO POR: 
 RESPONSABLE DE BIENES Y SERVICIOS
 Departamento de Administración
 Depósitos Aduaneros Bolivianos-DAB

REVISADO POR: 
 JEFE DEL DEPARTAMENTO
 DE ADMINISTRACIÓN
 Depósitos Aduaneros Bolivianos-DAB

APROBADO POR: 
 Silvia Patricia Muñoz Cordero
 GERENTE GENERAL
 Depósitos Aduaneros Bolivianos-DAB

PERÍODO:	ENERO - DICIEMBRE 2021.		
OPERACIÓN:	Dar viabilidad a las Contrataciones de Bienes, Obras, Servicios y Consultoría Individuales de Línea y por producto inscritas en el PAC.	cód.	1112
FECHA INICIO:	1/4/2021	FECHA FIN:	31/12/2021
		PESO EN LA ACP:	0%

N°	TAREAS	POND.	PROGRAMACIÓN Y EJECUCIÓN FÍSICA MENSUAL													RESULTADO (Producto Esperado)	Medios de Verificación (período reportado)	Riesgo de no Ejecutarse		
			%	Ene	Feb	Mar	Abr	May	Jun	Jul	Ago	Sep	Oct	Nov	Dic				Total	
1	Taller PAC, aprobación y defunción en el marco del RESABS actualizado.	40%	P (% avance)	50%	50%												100%	Taller del PAC 2021 concluido. RESABS aprobado PAC 2021 aprobado y difundido.	Acta de Asistencia e Instructivos. Resolución de Directorio de aprobación del PAC y difusión mediante el Sistema de Contrataciones Estatales (SICOES), memo de partes y correo institucional.	No aprobación del PAC por el Directorio de DAB.
			E (% avance)																	
			(%)																	
2	Seguimiento a la ejecución de las contrataciones programadas en el PAC.	30%	P (% avance)	5%	5%	10%	10%	10%	10%	10%	5%	5%	10%	10%	10%	100%	Información de avance de ejecución del PAC.	Informes mensuales remitidos a la MAE.		
			E (% avance)																	
			(%)																	
3	Aplicación del sistema ERP, modulo de contrataciones	30%	P (% avance)	10%	10%	10%	10%	10%	10%	10%	5%	5%	10%	5%	5%	100%	Aplicación del módulo de Contrataciones ERP.	Sistema ERP, Modulo de Contrataciones.	Demora en la implementación y actualización del Sistema ERP por parte de la QFEP.	
			E (% avance)																	
			(%)																	

[Firma]
 VICERRECTOR GENERAL
 JEFE DEL DEPARTAMENTO
 DE ADMINISTRACIÓN
 Depósitos Aduaneros Bolivianos-DAF

ELABORADO POR:

[Firma]
 VICERRECTOR GENERAL
 JEFE DEL DEPARTAMENTO
 DE ADMINISTRACIÓN
 Depósitos Aduaneros Bolivianos-DAF

REVISADO POR:

[Firma]
 Sra. Patricia Murillo Calero
 GERENTE GENERAL a.i.
 Depósitos Aduaneros Bolivianos-DAB

APROBADO POR:

PERIODO:		ENERO - DICIEMBRE 2021																		
OPERACION:		Mejorar la gestión de Recursos Humanos de la empresa para lograr un mejor desempeño del personal													CÓD.	113				
FECHA INICIO:		1/4/2021			FECHA FIN:			31/12/2021			PESO EN LA ACP:			05%						
Nº	TAREAS	FOND.	PROGRAMACIÓN Y EJECUCIÓN FÍSICA MENSUAL													RESULTADO (Producto Esperado)	Medios de Verificación (período reportado)	Riesgo de no Ejecutarse		
			P/E/A	Ene	Feb	Mar	Abr.	May	Jun	Jul	Ago	Sep	Oct	Nov	Dic				Total	
1	Elaboración de procedimientos administrativos para facilitar la gestión de Recursos Humanos	20%	P (% avance)	10%	10%	10%	10%	10%	10%	10%	10%	10%	20%				100%	Procedimientos documentados	Comunicaciones Internas, Instructivos.	No aceptación de Directorio
			E (% avance)																	
			(%)																	
2	Revisión actualización de los carpetas del personal	20%	P (% avance)		20%	20%	20%	20%	20%								100%	Los files del personal se encuentran con la documentación actualizada	Notas individuales que se remitirá a cada funcionario indicando que documentos debe actualizar	
			E (% avance)																	
			(%)																	
3	Capacitación y Evaluación del Desempeño a personal de la DAB	20%	P (% avance)									20%	20%	20%	20%	20%	100%	Personal actualizado en algunos conocimientos necesarios para mejorar sus funciones	Registros de asistencias firmados por los asistentes	Recortes Presupuestarios.
			E (% avance)																	
			(%)																	
4	Formulación y elaboración de la Programación Operativa Individual	10%	P (% avance)									20%	20%	20%	40%		100%	Formularios revisados y aprobados	Comunicaciones Internas, Instructivos.	Formularios no aprobados
			E (% avance)																	
			(%)																	
5	Implementación de un sistema de control de vacaciones	10%	P (% avance)	10%	10%	10%	10%	50%	10%								100%	Contar con información inmediata y actualizada sobre las vacaciones	Informe de solicitud y de coordinación de un sistema para vacaciones	
			E (% avance)																	
			(%)																	
6	Inducción de Personal nuevo de la Empresa	10%	P (% avance)	8%	8%	8%	8%	8%	8%	8%	8%	8%	8%	8%	8%		100%	Que el personal nuevo conozca las unidades organizacionales y normativa interna	Actas de Entrega de información y presentación	
			E (% avance)																	
			(%)																	
7	Actualización y Registro de Nuevos Contratos ante el Ministerio de Trabajo y P. Social	10%	P (% avance)								20%	20%	20%	20%	10%	10%	100%	Registro de Contratos en el Ministerio de Trabajo y P. Social	Contratos Registrados	Rechazo del personal para la actualización de los contratos.
			E (% avance)																	
			(%)																	
		100%																		

Lulema Medina Valda
 SP. IN RESP. DE RECURSOS HUMANOS
 DEPOSITOS ADUANEROS BOLIVIANOS - DAB

 VICIOCHES VANCE VILL
 JEFE DEL DEPARTAMENTO
 DE ADMINISTRACION
 DEPOSITOS ADUANEROS BOLIVIANOS - DAB
 REVISADO POR:

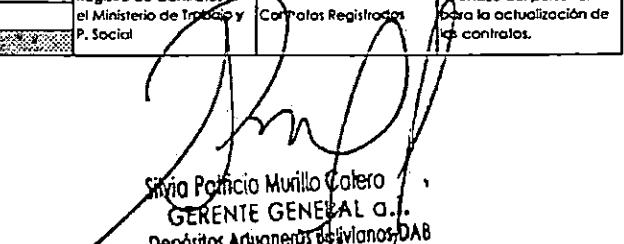
 Silvia Patricia Murillo Cordero
 GERENTE GENERAL a.i.
 DEPOSITOS ADUANEROS BOLIVIANOS - DAB
 APROBADO POR:

PERIODO:

ENERO - DICIEMBRE 2021

OPCIÓN

Generar condiciones adecuadas de seguridad industrial en la Empresa

CÓD.

134

FECHA INICIO:

1/4/2021

FECHA FIN:

31/12/2021

PESO EN LA ACR:

10%

N°	TAREAS	POND.	PROGRAMACIÓN Y EJECUCIÓN FÍSICA MENSUAL													RESULTADO (Producto Esperado)	Medios de Verificación (período reportado)	Riesgo de no Ejecutarse			
			P/E/S (% avance)	Ene	Feb	Mar	Abr	May	Jun	Ju	Ago	Sep	Oct	Nov	Dic				Total		
1	Dotación de Ropa de Trabajo en la Gestión	10%	P (% avance)		10%	20%	20%	20%	10%	10%	20%						90%	Todos el personal operativo de planta DAB cuenta con Ropa de Trabajo	Actas de dotación llenadas y firmadas	Recorte presupuestario Convocatorias Desiertas Proveedores que no cuentan con todos los requisitos exigidos	
			E (% avance)																		
			S (%)																		
2	Dotación de Botines de Seguridad en la Gestión	10%	P (% avance)			10%	20%	20%	20%	20%	30%						100%	Todos el personal operativo de planta DAB cuenta con Botines de Seguridad	Actas de dotación llenadas y firmadas	Recorte presupuestario Convocatorias Desiertas Proveedores que no cuentan con todos los requisitos exigidos	
			E (% avance)																		
			S (%)																		
3	Dotación de Equipos de Protección Personal en la Gestión	10%	P (% avance)		10%	10%	20%	20%	20%	20%							100%	Todos el personal operativo de planta DAB cuenta con Equipos de Protección Personal	Actas de dotación llenadas y firmadas	Recorte presupuestario Convocatorias Desiertas Proveedores que no cuentan con todos los requisitos exigidos	
			E (% avance)																		
			S (%)																		
4	Servicio de Control de Plagas para La Gestión	10%	P (% avance)	10%	10%	10%	10%	10%	10%	10%	10%	5%	5%	5%	5%	100%	Actividades de control de Plagas realizadas en todos los recintos	Certificadas de Aplicación	Recorte presupuestario Convocatorias Desiertas Proveedores que no cuentan con todos los requisitos exigidos		
			E (% avance)																		
			S (%)																		
5	Recarga de Extintores para la Gestión	10%	P (% avance)		10%	10%	10%	10%	10%	10%	10%	10%	10%	5%	5%	100%	Todos los extintores recargados y vigentes	Facturas de Recarga de la empresa adjudicada	Recorte presupuestario Convocatorias Desiertas Proveedores que no cuentan con todos los requisitos exigidos		
			E (% avance)																		
			S (%)																		
6	Elaboración de procedimiento para la Evacuación, Transporte y Disposición Final de Mercancía Destruída y Residuos Sólidos.	10%	P (% avance)	10%	20%	70%											100%	Disposición de Residuos Sólidos sin riesgos a la Integridad física.	Procedimiento elaborado y aprobado		
			E (% avance)																		
			S (%)																		
7	Evacuación, transporte y Disposición Final de Residuos Sólidos RAILP 2021	5%	P (% avance)	10%	10%	10%	10%	10%	10%	10%	10%	5%	5%	5%	5%	100%	Residuos Sólidos evacuados periódicamente	Facturas del Gobierno Autónomo Municipal de El Alto			
			E (% avance)																		
			S (%)																		
8	Evacuación, transporte y disposición final de residuos sólidos Pasto Grande 2021	5%	P (% avance)	10%	10%	10%	10%	10%	10%	10%	10%	5%	5%	5%	5%	100%	Residuos Sólidos evacuados periódicamente	Informes o Actas de Conformidad del Jefe de Operaciones RAIO			
			E (% avance)																		
			S (%)																		
9	Adquisición de extintores de PQ tipo ABC de 20 LB con su gabinete para exteriores	5%	P (% avance)			20%	80%										100%	Extintores adquiridos	Factura del proveedor y entrega al Área de Activos Fijos	Recorte presupuestario Convocatorias Desiertas Proveedores que no cuentan con todos los requisitos exigidos	
			E (% avance)																		
			S (%)																		
10	Adquisición y/o Instalación de carteles de señalización	5%	P (% avance)				10%	10%	10%	20%	50%						100%	Carteles de Señalización instalados	Factura del proveedor, fotografías en Informe.	Recorte presupuestario Convocatorias Desiertas Proveedores que no cuentan con todos los requisitos exigidos	
			E (% avance)																		
			S (%)																		
11	Calibración y Certificación de equipos de medición	5%	P (% avance)						50%	50%							100%	Equipos de Medición Calibrados y Certificados	Certificados de Calibración	Empresas calificadoras que ofrecen el servicio	
			E (% avance)																		
			S (%)																		
12	Evacuación, transporte y disposición final de todos de cámara réplica RAIO	5%	P (% avance)		10%	10%	10%	10%	10%	10%	10%	10%	10%	5%	5%	100%	Todos de cámara réplica evacuado periódicamente	Informes o Actas de Conformidad del Jefe de Operaciones RAIO			
			E (% avance)																		
			S (%)																		
		100%																			

345

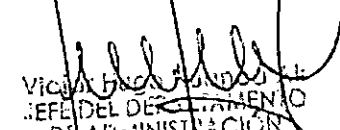

ENCARGADO DE SEGURIDAD INDUSTRIAL Y SALUD OCUPACIONAL
 Depósitos Aduaneros Bolivianos-DAB

JEFE DEL DEPARTAMENTO DE ADMINISTRACIÓN
 Depósitos Aduaneros Bolivianos-DAB
 REVISADO POR:



GERENTE GENERAL a.i.
 Depósitos Aduaneros Bolivianos-DAB

APROBADO POR:

PERIODO:		ENERO - DICIEMBRE 2021																		
OPERACION:		Asistencia integral en salud ocupacional de todos los Nacionales dependientes de DAB a nivel nacional												COD:	115					
FECHA INICIO:		1/4/2021		FECHA FIN:		31/12/2021		PESO EN LA ACP:		10%										
N°	TAREAS	FOND.	PROGRAMACIÓN Y EJECUCIÓN FÍSICA MENSUAL													RESULTADO (Producto Esperado)	Medios de Verificación (período reportado)	Riesgo de no Ejecutarse		
			%/%	Ene	Feb	Mar	Abr	May	Jun	Jul	Ago	Sep	Oct	Nov	Dic				Total	
1	Atención del servicio Médico y dotación de Medicamentos y otros al personal DAB	30%	P (% avance)			20%	40%	40%									100%	Atención médica oportuna con tratamiento.	Informes trimestrales Entrega de medicamentos	Posible recorte presupuestario, tiempos de ejecución, trámites administrativos otros.
2	Vacunación del personal de DAB (tétanos, gripe y otros) a nivel nacional con el Ente Gestor de Salud	10%	P (% avance)			30%	60%			10%							100%	Prevenir el tétanos, enfermedades estacionales (gripe) y otras mediante la dotación de vacunas	Informe con listados firmados del personal vacunado	Falta de disponibilidad de vacunas solicitadas, paros, huelgas u otros
3	Exámenes médicos anuales con el Ente Gestor de Salud DS 2936, Ley 252, Ley 798 y DS 3164	30%	P (% avance)							25%	25%	25%	25%				100%	Prevenir enfermedades ocupacionales de todos los funcionarios DAB (personal de planta)	Informe del Ente Gestor de Salud con resultado global de los exámenes médicos ocupacionales de los funcionarios DAB y formularios de consulta médica	Paros, huelgas, cupo lleno en Medicina del Trabajo del Ente Gestor de Salud (CNS)
4	Actualización de Fichas de Consultorio Médico de todo el personal de DAB a nivel nacional DS 2936	10%	P (% avance)							25%	25%	25%	25%				100%	Información de primera mano del estado de salud de cada uno de los funcionarios de DAB (personal de planta)	Informes por cada uno de los Recintos de DAB	Paros, huelgas, recorte de presupuesto, cuarentena
5	Cursos de capacitación en primeros auxilios, ergonomía y otros	10%	P (% avance)						33%	33%	34%						100%	Capacitación de primeros auxilios y otros a personal dependiente de DAB	Informe con resultado de funcionarios DAB que fueron convocados y asistieron a los cursos	Paros, huelgas, solicitudes no contestadas por la CNS
6	Seguimiento administrativo al personal DAB en la solicitud de SIF mensual ante Ente Gestor de Salud	10%	P (% avance)	8%	8%	8%	8%	8%	8%	8%	8%	8%	8%	8%	10%	10%	100%	Presentación mensual de subsidios de Incapacidad Temporal	Informes mensuales enviados a GNAF y notas externas mensuales enviadas al Ente Gestor de Salud	Paros, huelgas u otros del Ente Gestor de Salud, recorte de presupuesto o cuarentena
		100%																		

ELABORADO POR:

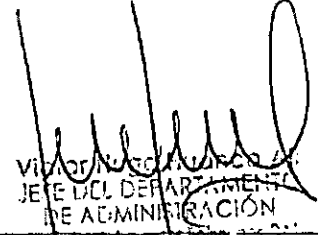
Walter Gonzales Cameo
MEDICO DE PLANTA
MAT. PROF. G-1367 RCM G-0415
Depósito: Aduaneros Bolivianos-DAB

VICTOR HUGO
JEFE UCL DEPARTAMENTO
DE ADMINISTRACIÓN
REVISADO POR

Silvia Patricia Murillo Cotero
GERENTE GENERAL a.i.
Depósitos Aduaneros Bolivianos-DAB
APROBADO POR:

PERIODO:		ENERO - DICIEMBRE 2021																		
OPERACIÓN:		Controlar la asignación del uso de los recursos y Gastos financieros y no financieros de la Empresa														CÓD.	1.1.6			
FECHA INICIO:		1/1/2021		FECHA FIN:		31/12/2021		PESO EN LA ACP:								0%				
N°	TAREAS	POND.	PROGRAMACIÓN Y EJECUCIÓN FÍSICA MENSUAL														RESULTADO (Producto Esperado)	Medios de Verificación (período reportado)	Riesgo de no Ejecutarse	
			ENE	Feb	Mar	Abr	May	Jun	Jul	Ago	Sep	Oct	Nov	Dic	Total					
1	Emisión de Estados Financieros Mensuales	20%	P (% avance)	8%	8%	8%	8%	8%	8%	8%	8%	8%	8%	8%	8%	8%	100%	12 Estados Financieros Mensuales 4 Estados Financieros Trimestrales 1 estado gestión 2020	Estados Financieros enviados	No aplicable
			E (% avance)																	
			(%)																	
2	Control de la ejecución de gastos.	5%	P (% avance)			25%				25%			25%			25%	100%	4 informes documentados de la actividad	Informes emitidos	No aplicable
			E (% avance)																	
			(%)																	
3	Ejecución de comprobantes de gasto	5%	P (% avance)	8%	8%	8%	8%	8%	8%	8%	8%	8%	8%	10%	10%	100%	Histórico de pagos información SIGEP	Reporte SIGEP	No aplicable	
			E (% avance)																	
			(%)																	
4	Ejecución Presupuestaria Mensual	5%	P (% avance)	8%	8%	8%	8%	8%	8%	8%	8%	8%	8%	10%	10%	100%	12 Informes mensuales de ejecución presupuestaria	Informes mensuales	No Aplica	
			E (% avance)																	
			(%)																	
5	Presupuesto Aprobado Gestión 2022	10%	P (% avance)									10%	90%			100%	Anteproyecto de Presupuesto 2022 aprobado por RD	Resolución Directorio	No Aplica	
			E (% avance)																	
			(%)																	
6	Análisis de solicitudes de pago y emisión de certificaciones presupuestarias	5%	P (% avance)	8%	8%	8%	8%	8%	8%	8%	8%	8%	8%	8%	8%	96%	100% de certificaciones presupuestarias solicitadas cuentan con análisis y emisión del documento correspondiente	Certificaciones Presupuestaria Emitidas	No Aplica	
			E (% avance)																	
			(%)																	
7	Elaboración de reportes mensuales de ingresos por venta de servicios y por Recinto (derecho de explotación) para presentar a GG, AN y MEFP.	5%	P (% avance)	8%	8%	8%	8%	8%	8%	8%	8%	8%	8%	8%	8%	100%	12 Reportes Anuales de Ingresos presentados a la AN	N° Reportes remitidos	No aplicable	
			E (% avance)																	
			(%)																	
8	Conciliaciones Bancarias Mensuales a las Cuentas y Libretas de la Empresa	5%	P (% avance)	8%	8%	8%	8%	8%	8%	8%	8%	8%	8%	8%	8%	100%	12 Reportes mensuales de Conciliación por cuenta y libreta Bancaria	Conciliación Bancaria	No aplicable	
			E (% avance)																	
			(%)																	

343



OPERACIÓN:		Controlar la asignación del uso de los Recursos y Gastos financieros y no financieros de la Empresa														CÓD.	1.1.6							
FECHA INICIO:		1/1/2021		FECHA FIN:		31/12/2021		PESO EN LA ACP:								0%								
N°	TAREAS	POND.	PROGRAMACIÓN Y EJECUCIÓN FÍSICA MENSUAL													RESULTADO (Producto Esperada)	Medios de Verificación (periodo reportado)	Riesgo de no Ejecutarse						
			N/E/%	Ene	Feb	Mar	Abr	May	Jun	Jul	Ago	Sep	Oct	Nov	Dic				Total					
9	Seguimiento mensual de pagos (fondo rotativo)	5%	P (% avance)	8%	8%	8%	8%	8%	8%	8%	8%	8%	8%	8%	8%	8%	8%	8%	8%	100%	Informes Mensuales del control del FONDO ROTATIVO	N° de Informes elaborados y remitidos a GNAF	No aplicable	
			E (% avance)																					
			(%)																					
10	Elaboración reporte de costos por Recinto para el MEFP (Mensual) y AN (Semestral)	5%	P (% avance)	8%	8%	8%	8%	8%	8%	8%	8%	8%	8%	8%	8%	8%	8%	8%	8%	8%	100%	12 Reportes Anuales presentados al MEFP (SIET)	N° Reportes remitidos al MEFP	No aplicable
			E (% avance)																					
			(%)																					
11	Seguimiento a instructivos emitidos relacionados con el área de Tesorería a nivel nacional.	5%	P (% avance)			35%					35%			30%						100%	3 Informes de seguimiento a cumplimiento de instructivos emitidos a nivel nacional	N° de Informes elaborados y remitidos a GG y GNAF	No aplicable	
			E (% avance)																					
			(%)																					
12	Cuadre de Ingresos SIGEP, Banco Unión y SIADA mensual.	10%	P (% avance)	8%	8%	8%	8%	8%	8%	8%	8%	8%	8%	8%	8%	8%	8%	8%	8%	100%	3 Informe de seguimiento a cumplimiento de instructivos emitidos a nivel nacional	N° de informes elaborados y remitidos a GG y GNAF		
			E (% avance)																					
			(%)																					
13	Implementación del sistema de ERP para el módulo de Presupuestos, Contabilidad y Tesorería.	5%	P (% avance)			20%				30%				30%					20%	100%	3 Módulos implementados	Actas de reunión y conformidad de la OFEP	Cambio de Políticas de Gobierno	
			E (% avance)																					
			(%)																					
14	Información sobre el movimiento de recursos de manera mensual, respecto a cuentas por cobrar, subarrendamientos y otros ingresos.	10%	P (% avance)	8%	8%	8%	8%	8%	8%	8%	8%	8%	8%	8%	8%	8%	8%	8%	8%	100%	Información oportuna de ingresos	12 informes.		
			E (% avance)																					
			(%)																					
		100%																						

Luis Fernando Zamani Feliciano
 ESP. EN RESPON. AREA DE TESORERIA
 DEPARTAMENTO DE FINANZAS
 Depósitos Aduaneros Bolivianos-DAB

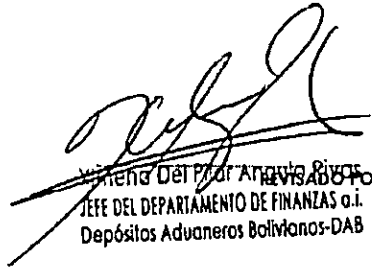

 Jefe del Departamento de Finanzas a.i.
 Depósitos Aduaneros Bolivianos-DAB

 Silvia Patricia Murillo Castro
 GERENTE GENERAL a.i.
 Depósitos Aduaneros Bolivianos-DAB

APROBADO POR:

PERIODO:

ENERO - DICIEMBRE 2021

OPERACION:

Apoyar en la gestión empresarial a través de la planificación operativa y estratégica, coordinación y seguimiento.

CÓD.

1.1.7

FECHA INICIO:

4/1/2021

FECHA FIN:

31/12/2021

PESO EN LA ACP:

0%

Nº	TAREAS	FOND.	PROGRAMACIÓN Y EJECUCIÓN FÍSICA MENSUAL												RESULTADO (Producto Esperado)	Medios de Verificación (período reportado)	Riesgo de no Ejecutarse			
			ENE	FEB	MAR	ABR	MAY	JUN	JUL	AGO	SEP	OCT	NOV	DIC				Total		
1	Apoyo técnico para la elaboración o actualización de normativa interna y procedimientos en coordinación con áreas dueñas de	10%				30%					30%				40%	100%	Normativa priorizada elaborados o actualizada	Solicitud de contratación, Normativa elaborados o actualizados	Decisión Gerencial.	
2	Formulación del PEE 2021 - 2025	20%								5%	10%	10%	15%			100%	PEE Formulado y gestión de aprobación por Directorio de DAB	PEE elaborado	Cambio de normativa vigente	
3	Formulación del POA 2022	20%								10%	10%	10%	10%			100%	POA 2022 formulado y gestión de aprobación ante el Directorio de DAB	POA elaborado		
4	Seguimiento y evaluación a los Planes Operativos (POA 2020 - 2021) y Estratégico.	10%		20%			20%			20%	20%				20%	100%	Seguimiento al POA Seguimiento al PEE 2020	5 Informes de seguimientos		
5	Elaboración Convenio Anual de Compromisos por Resultados MEFP 2022	5%													10%	90%	100%	Elaboración del borrador para validación con MEFP	Remisión de propuesta al MEFP	Cambio de Política de Gobierno
6	Seguimiento al Convenio Anual de Compromisos por Resultados MEFP 2020-2021.	5%		25%			25%			25%				25%		100%	Seguimiento al Convenio	4 Informes de seguimiento	Cambio de Política de Gobierno	
7	Elaboración de un Plan de Negocios (con participación de GNO y GNAF) DS. N° 4251	15%		50%			50%									100%	Plan de Negocios elaborado	Elaboración del Plan de Negocios y Gestión de aprobación por el MEFP	Cambio de normativa vigente	
8	Realización de estudios de satisfacción del cliente de DAB	5%												33%	33%	44%	100%	Informe de Encuesta	Elaboración de instrumentos y aplicación de encuestas en Recintos. Elaboración del Documento.	Cambio de Política de Gobierno
9	Elaboración, aprobación y difusión de la memoria Anual Gestión 2020	10%				20%	30%	30%	10%	10%						100%	Memoria 2020 remitida a la AN	Recolección de Información, Documento elaborado, Gestión de Impresos y Difusión.	Cambio de normativa vigente	
		100%																		

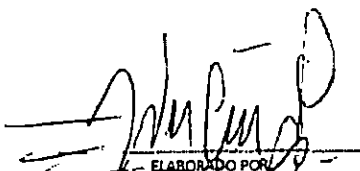
 ELABORADO POR:
 William Pedro Cespedes Perez
 TÉCNICO ORGANIZACIÓN Y MÉTODOS
 Unidad de Planificación
 Depósitos Aduaneros Bolivianos-DAB

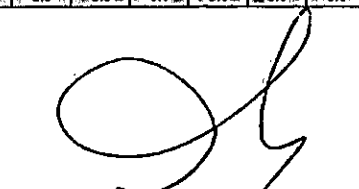
 MAURICIO ROBERTO CORDERO VÁSQUEZ
 JEFE DE LA UNIDAD DE PLANIFICACIÓN a.i.
 Unidad de Planificación
 Depósitos Aduaneros Bolivianos-DAB

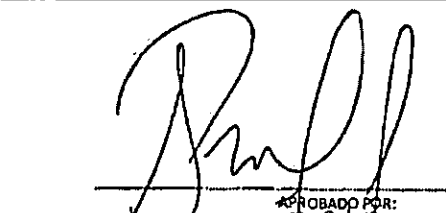
 APROBADO POR:
 Silvia Patricia Muñoz Calero
 GERENTE GENERAL a.i.
 Depósitos Aduaneros Bolivianos-DAB

PERÍODO:

ENERO - DICIEMBRE 2021

OPERACIÓN:

Ampliar el alcance del Sistema de Gestión de la Calidad en Recintos priorizados

CÓD.

1.1.8

FECHA INICIO:

1/2/2021

FECHA FIN:

31/12/2021

PESO EN LA ACP:

0%

N°	TAREAS	FOND.	PROGRAMACIÓN Y EJECUCIÓN FÍSICA MENSUAL												RESULTADO (Producto Esperado)	Medios de Verificación (período reportado)	Riesgo de no Ejecutarse			
			%/%	Ene	Feb	Mar	Abr	May	Jun	Jul	Ago	Sep	Oct	Nov				Dic	Total	
1	Contratación de Consultoría para la implementación de la Norma ISO 9001	20%	100%	20%	20%	60%											100%	Consultoría Contratada	Inscripción el PAC Elaboración de TDRs Solicitud inicio de Proceso de contratación.	Recorte presupuestario
2	Implementación del SGC en DAB para Certificación ISO 9001:2015	50%														100%	100%	Recintos de aduana priorizados con SGC implementado	Informe de Auditoría Interna del SGC	GNO no implemente el Sistema de Gestión de Calidad
3	Certificación de la Norma ISO 9001.	30%														100%	100%	Certificación en la Norma ISO 9001/2015 para recintos priorizados	Informe de Auditoría Externa	GNO no implemente el Sistema de Gestión de Calidad
		100%																		

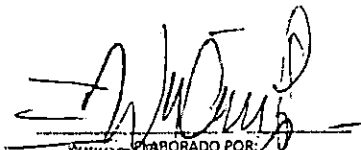

 ELABORADO POR:
 William Pérez
 TÉCNICO ORGANIZACIÓN Y MÉTODOS
 Unidad de Planificación
 Depósitos Aduaneros Bolivianos-DAB

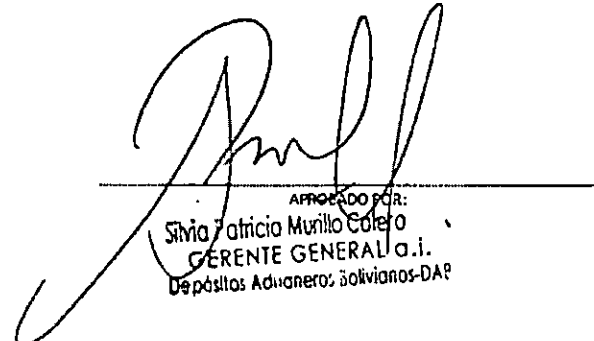

 REVISADO POR:
 Mauricio Roberto Cayo Vásquez
 JEFE DE LA UNIDAD DE PLANIFICACIÓN o.i.
 Unidad de Planificación
 Depósitos Aduaneros Bolivianos-DAB



 APROBADO POR:
 Silvia Patricia Murillo Cordero
 GERENTE GENERAL o.i.
 Depósitos Aduaneros Bolivianos-DAB

PERÍODO:		ENERO - DICIEMBRE 2021																	
OPERACIÓN:		Mantenimiento y mejoramiento de infraestructura tecnológica de DAB													CÓD.	1319			
FECHA INICIO:		4/1/2021			FECHA FIN:			31/12/2021			PESO EN LA ACP:			40%					
Nº	TAREAS	POND.	P/E/I%	Ene	Feb	Mar	Abr	May	Jun	Jul	Ago	Sep	Oci	Nov	Dic	Total	RESULTADO (Producto Esperado)	Medios de Verificación (período reportado)	Riesgo de no Ejecutarse
1	UpGrade a los Servidores de CPD	15%	P (% avance)						25%	25%	25%	25%				100%	Servidores con mejores prestaciones de funcionamiento.	Informe técnico del responsable de soporte técnico, mantenimiento y soporte	-Demoras en los plazos de adquisición. -Falta de personal. -Disponibilidad de accesorios para servidores en el mercado.
			E (% avance)												0%				
			I (%)													100%			
2	Normalización del Centro de Procesamiento de Datos	15%	P (% avance)		25%	25%	25%	25%								100%	CPD bajo norma y lineamientos de la AGETIC	Informe técnico a la Gerencia General	-Que se declare desierta la convocatoria. -Que el precio referencial se incremente en la gestión 2021
			E (% avance)												0%				
			I (%)													100%			
3	Renovación del equipamiento informático en Oficina Central y Recintos	10%	P (% avance)			30%	30%	40%								100%	Equipamiento informático instalado y asignado	Acta de Recepción de Equipos y formulario de ingreso a Activos Fijos	-Que se declare desierta la convocatoria. -Que el precio referencial se incremente en la gestión 2021 -Recorte presupuestario
			E (% avance)												0%				
			I (%)													100%			
4	Renovación de licencias anual de FortiNet (RAIOR)	10%	P (% avance)		50%	50%										100%	Fortinet con licencia vigente, actualizada. Equipos con protección antivirus	Nota de Entrega del Proveedor	-Que el proponente rechaze la propuesta -Que el precio referencial se incremente en la gestión 2021. -Recorte presupuestario
			E (% avance)												0%				
			I (%)													100%			
5	Renovación de licencias anual de FortiNet (OC)	10%	P (% avance)									50%	50%			100%	KSMG con licencia vigente, actualizada. Correo Institucional protegido	Nota de Entrega del Proveedor	-Que el proponente rechaze la propuesta -Que el precio referencial se incremente en la gestión 2020. -Recorte presupuestario
			E (% avance)												0%				
			I (%)													100%			
6	Renovación de licencias anual de KSMG (CPD - RAIOR)	10%	P (% avance)								50%	50%				100%	KSMG con licencia vigente, actualizada. Correo Institucional protegido	Certificado de Activación de Producto	-Que el proponente rechaze la propuesta -Que el precio referencial se incremente en la gestión 2020. -Recorte presupuestario
			E (% avance)												0%				
			I (%)													100%			
7	Renovación de licencias anual Kaspersky (OC y RAILP)	10%	P (% avance)								50%	50%				100%	Kaspersky con licencia vigente, actualizada. Equipos con protección antivirus	Certificado de Activación de Producto	-Que el proponente rechaze la propuesta -Que el precio referencial se incremente en la gestión 2020. -Recorte presupuestario
			E (% avance)												0%				
			I (%)													100%			
8	Renovación de licencias Kaspersky para RAIOR Y RAAVV	10%	P (% avance)		50%	50%										100%	Kaspersky con licencia vigente, actualizada. Equipos con protección antivirus	Certificado de Activación de Producto	-Que el proponente rechaze la propuesta -Que el precio referencial se incremente en la gestión 2020. -Recorte presupuestario
			E (% avance)												0%				
			I (%)													100%			
9	Elaboración de guías para creación de reglas en FW, backup de usuarios, diseño y configuración de la red.	10%	P (% avance)				33%				33%				34%	100%	Guías elaboradas	Guías elaboradas y remitidas a la Unidad de Planificación	-Falta de tiempo/presencia (sobre carga laboral)
			E (% avance)												0%				
			I (%)													100%			
		100%																	

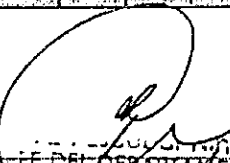
33

 Nina
 Jefe del Departamento
 de Sist. DAB
 Aduaneros Bolivianos-DAB

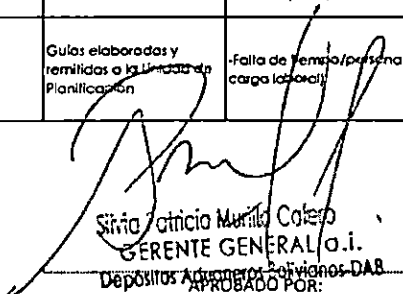

 Gerente General
 DAB
 Aduaneros Bolivianos-DAB



 Gerente General
 DAB
 Aduaneros Bolivianos-DAB
 APROBADO POR:

PERÍODO:		ENERO - DICIEMBRE 2021																		
OPERACIÓN:		Realizar el mantenimiento preventivo y/o correctivo de partes computacionales (periféricos) y Servidores del CPD																		
FECHA INICIO:		4/1/2021		FECHA FIN:		31/12/2021		PESO EN LA ACP:		30%		CÓD.		1.1.10						
Nº	TAREAS	POND.	PROGRAMACIÓN Y EJECUCIÓN FÍSICA MENSUAL														RESULTADO (Producto Esperado)	Medios de Verificación (período reportado)	Riesgo de no Ejecutarse	
			P/E%	Ene	Feb	Mar	Abr	May	Jun	Jul	Ago	Sep	Oct	Nov	Dic	Total				
1	Realización de Mantenimiento físico de servidores y dispositivos de red en CPD	10%	P (% avance)				50%									50%	100%	Servidores y dispositivos de red libres de partículas de polvo y en rack ordenados.	Informe técnico del responsable del mantenimiento	-Falta de personal especializado. -Falta de herramientas e insumos de limpieza
			E (% avance)																	
			(%)																	
2	Realización de Mantenimiento preventivo y/o correctivo de Equipos de computación en RAILP	10%	P (% avance)	25%	25%						25%	25%					100%	100% de equipos de computación reinstalados y libres de partículas de polvo SO reinstalados	Informe técnico del responsable del mantenimiento	-Falta de coordinación entre el responsable del mantenimiento y el responsable del activo
			E (% avance)																	
			(%)																	
3	Realización de Mantenimiento preventivo y/o correctivo de Equipos de computación en Oficina Central	10%	P (% avance)			50%										50%	100%	100% de equipos de computación reinstalados y libres de partículas de polvo SO reinstalados	Informe técnico del responsable del mantenimiento	-Falta de coordinación entre el responsable del mantenimiento y el responsable del activo
			E (% avance)																	
			(%)																	
4	Realización de Mantenimiento preventivo y/o correctivo de Equipos de computación en RAIOR	10%	P (% avance)	25%			25%				25%			25%			100%	100% de equipos de computación reinstalados y libres de partículas de polvo SO reinstalados	Informe técnico del responsable del mantenimiento	-Falta de coordinación entre el responsable del mantenimiento y el responsable del activo
			E (% avance)																	
			(%)																	
5	Realización de Mantenimiento preventivo y/o correctivo de Equipos de Computación RAAVV	10%	P (% avance)	25%			25%				25%			25%			100%	100% de equipos de computación reinstalados y libres de partículas de polvo SO reinstalados	Informe técnico del responsable del mantenimiento	-Falta de coordinación entre el responsable del mantenimiento y el responsable del activo
			E (% avance)																	
			(%)																	
6	Realización de Mantenimiento preventivo y/o correctivo de Equipos de Computación RAFSM	5%	P (% avance)						100%								100%	100% de equipos de computación reinstalados y libres de partículas de polvo SO reinstalados	Informe técnico del responsable del mantenimiento	-Falta de coordinación entre el responsable del mantenimiento y el responsable del activo. -Falta de recursos para pasajes y viáticos
			E (% avance)																	
			(%)																	
7	Realización de Mantenimiento preventivo de Equipos de Computación RAHSV	5%	P (% avance)					100%									100%	100% de equipos de computación reinstalados y libres de partículas de polvo SO reinstalados	Informe técnico del responsable del mantenimiento	-Falta de coordinación entre el responsable del mantenimiento y el responsable del activo. -Falta de recursos para pasajes y viáticos
			E (% avance)																	
			(%)																	
8	Realización de Mantenimiento preventivo y/o correctivo de Equipos de computación en RAFFTZ	10%	P (% avance)	25%			25%				25%			25%			100%	100% de equipos de computación reinstalados y libres de partículas de polvo SO reinstalados	Informe técnico del responsable del mantenimiento	-Falta de coordinación entre el responsable del mantenimiento y el responsable del activo
			E (% avance)																	
			(%)																	

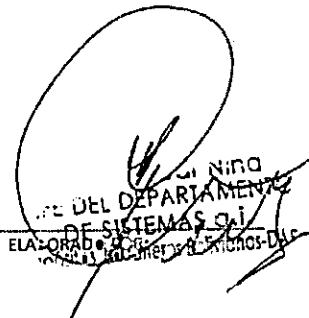

OPERACIÓN:		Realizar el mantenimiento preventivo y/o correctivo del parque computacional (particulares) y Servidores del CPD														CÓD.	1.1.10			
FECHA INICIO:		4/1/2021		FECHA FIN:		31/12/2021		PESO EN LA ACP:		30%										
N°	TAREAS	FOND.	PROGRAMACIÓN Y EJECUCIÓN FÍSICA MENSUAL													RESULTADO (Producto Esperado)	Medios de Verificación (período reportado)	Riesgo de no Ejecutarse		
			P/E%	Ene	Feb	Mar	Abr	May	Jun	Jul	Ago	Sep	Oct	Nov	Dic				Total	
9	Realización de Mantenimiento preventivo y/o correctivo de Equipos de computación en RAFDESA	10%	P (% avance)	25%				25%			25%			25%			100%	100% de equipos de computación reinstalados y libres de partículas de polvo -SO reinstalados	Informe técnico del responsable del mantenimiento	-Falta de coordinación entre el responsable del mantenimiento y el responsable del activo
10	Realización de Mantenimiento preventivo y/o correctivo de Equipos de computación en RAFCH	5%	P (% avance)		100%												100%	100% de equipos de computación reinstalados y libres de partículas de polvo -SO reinstalados	Informe técnico del responsable del mantenimiento	-Falta de coordinación entre el responsable del mantenimiento y el responsable del activo. -Falta de recursos para pasajes y viáticos
11	Realización de Mantenimiento preventivo y/o correctivo de Equipos de computación en RAAJW	5%	P (% avance)				100%										100%	100% de equipos de computación reinstalados y libres de partículas de polvo -SO reinstalados	Informe técnico del responsable del mantenimiento	-Falta de coordinación entre el responsable del mantenimiento y el responsable del activo. -Falta de recursos para pasajes y viáticos
12	Realización de Mantenimiento preventivo y/o correctivo de Equipos de computación en RAITJ	5%	P (% avance)						100%								100%	100% de equipos de computación reinstalados y libres de partículas de polvo -SO reinstalados	Informe técnico del responsable del mantenimiento	-Falta de coordinación entre el responsable del mantenimiento y el responsable del activo. -Falta de recursos para pasajes y viáticos
13	Realización de Mantenimiento preventivo y/o correctivo de Equipos de computación en RAFGYA	5%	P (% avance)										100%				100%	100% de equipos de computación reinstalados y libres de partículas de polvo -SO reinstalados	Informe técnico del responsable del mantenimiento	-Falta de coordinación entre el responsable del mantenimiento y el responsable del activo. -Falta de recursos para pasajes y viáticos
		100%																		

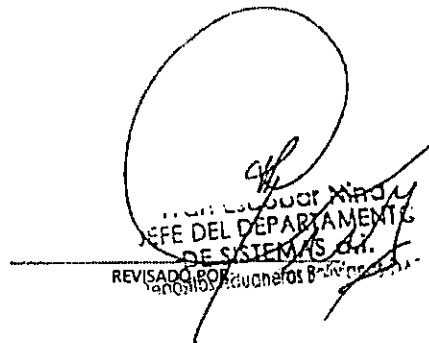

 JEFE DEL DEPARTAMENTO DE SISTEMAS a.i.
 ELABORADO POR: Silvia Patricia Murillo Castro
 REVISADO POR:



 JEFE DEL DEPARTAMENTO DE SISTEMAS a.i.
 REVISADO POR:

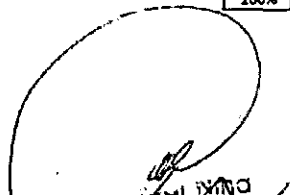

 Silvia Patricia Murillo Castro
 GERENTE GENERAL a.i.
 Depósitos Aduaneros Bolivianos-DAB
 APROBADO POR:

PERIODO:		ENERO - DICIEMBRE 2021														OPERACION:		Actualizar y Desarrollar Sistemas Informaticos para automatizar los procesos operativos y administrativos.	Cód	1.11	
FECHA INICIO:		4/1/2021	FECHA FIN:		31/12/2021	PESO EN LA ACP:										30%					
N°	TAREAS	POND.	PROGRAMACIÓN Y EJECUCIÓN FÍSICA MENSUAL													RESULTADO (Producto Esperado)	Medios de Verificación (periodo reportado)	Riesgo de no Ejecutarse			
			F/U/X	Ene	Feb	Mar	Abr	May	Jun	Jul	Ago	Sep	Oct	Nov	Dic				Total		
1	Análisis, diseño, desarrollo, pruebas implementación del Sistema para la Gestión de Archivo (Físico y Digital)	25%	P (% avance)	25%	25%	25%	25%										0%	100%	Sistema (s), módulo (s) desarrollados (s) a) Sistema de control y seguimiento de archivo	Informe técnico a la Gerencia General	-Falta de procedimientos de las unidades solicitantes -Falta de personal de desarrollo -Demora en la emisión de conformidad de la unidad solicitante -Falta de Infraestructura (Servidores)
2	Desarrollo e implementación de Sistema Informático SIRAD-DAB	10%	P (% avance)	8%	8%	8%	8%	8%	8%	8%	8%	8%	8%	10%	10%	10%	100%	Sistema (s), módulo (s) desarrollados (s) b) Sistema de Gestión Operativa	Informe técnico a la Gerencia General	-Falta de procedimientos de las unidades solicitantes -Falta de personal de desarrollo -Demora en la emisión de conformidad de la unidad solicitante -Falta de Infraestructura (Servidores)	
3	Modificación y Adecuación a los módulos de los Sistemas SIADA y GSISDAB	10%	P (% avance)						50%							50%	100%	Módulos de los sistemas complementados, modificados o adecuados	Informe técnico a la Gerencia General	-Falta de procedimientos de las unidades solicitantes -Falta de personal de desarrollo -Falta de Infraestructura (Servidores)	
4	Análisis, diseño, desarrollo, ajustes, modificaciones a los sistemas complementarios o transferidos	20%	P (% avance)			25%				25%						25%	100%	Sistemas complementarios o transferidos publicados en servidores del CPD	4 Informe técnico a la Gerencia General	-Falta de atención por las unidades involucradas en el registro de información y seguimiento. -Falta de Infraestructura (Servidores) -Falta de personal de desarrollo	
5	Actualización y/o Elaboración de Dbd, MU y DdD de los módulos, sistemas implantados	10%	P (% avance)					50%							50%		100%	Documentos generados y aprobados por las instancias que correspondan.	Documentos Generados	-Falta de personal -Mala elaboración de cronograma -Incumplimiento a la guía de desarrollo	
6	Elaboración de guías para Sitios Web (Diseño, Actualización y Mantenimiento), instalación y configuración de App Server	10%	P (% avance)				50%							50%			100%	Guías elaborados	Guías remitidas a la Unidad de Planificación	-Falta de tiempo/persona (sobre carga laboral)	
7	Remisión trimestral de la digitalización por el concesionario DAB	15%	P (% avance)			25%				25%						25%	100%	Documentación digitalizada, centralizada y procesada	Envío de la nota externa con el medio magnetico DVD a la AN	-Funcionarios de Recintos y Archivo Central encargados de digitalizar la documentación no cumplen la carga de datos en tiempos establecidos. -Modificaciones a la normativa aduanera por la AN. -Falta de coordinación entre operaciones, archivo y GNC.	
		100%																			

336

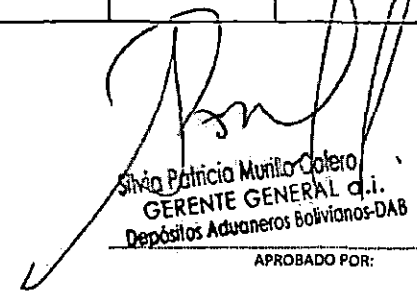

 DEL DEPARTAMENTO
 DE SISTEMAS G.I.
 Depósitos Aduaneros Bolivianos-DAB

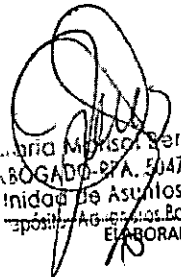

 DEL DEPARTAMENTO
 DE SISTEMAS G.I.
 Depósitos Aduaneros Bolivianos-DAB

 Silvia Patricia Munilla Colero
 GERENTE GENERAL G.I.
 Depósitos Aduaneros Bolivianos-DAB
 APROBADO POR:

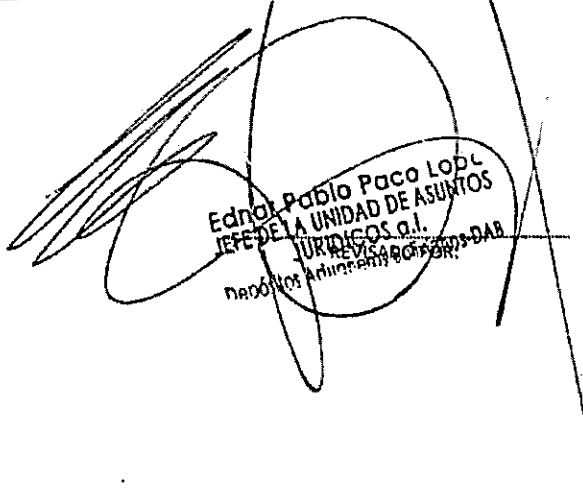
PERIODO:		ENERO - DICIEMBRE 2021																		
OPERACIÓN:		Realizar gestiones jurídicas y prestar asesoramiento legal a la Empresa DAB												CÓD.:	1.1.12					
FECHA INICIO:		4/1/2021		FECHA FIN:		31/12/2021		PESO EN LA ACR:		0%										
N°	TAREAS	POND.	PROGRAMACIÓN Y EJECUCIÓN FÍSICA MENSUAL													RESULTADO (Producto Esperado)	Medios de Verificación (período reportado)	Riesgo de no Ejecutarse		
			P/E (%)	Ene	Feb	Mar	Abr	May	Jun	Jul	Ago	Sep	Oct	Nov	Dic				Total	
1	Elaboración de contratos y realizar el registro y remisión a la Contraloría General del Estado.	20%	P (% avance)	20%	10%	10%	5%	5%	5%	5%	5%	5%	5%	5%	20%	100%	Todos los contratos administrativos requeridos por la empresa fueron elaborados al 100%	Contratos, Formulario de Registro ante la Contraloría General del Estado		
			E (% avance)																	
			(%)																	
2	Gestión y seguimiento a la protocolización de los contratos que correspondan.	20%	P (% avance)	20%	20%	10%	10%	5%	5%	5%	5%	5%	5%	5%	5%	100%	Todos los contratos suscritos con montos mayores a un millón fueron protocolizados	Contratos protocolizados	La no presentación de documentos por parte del proveedor y/o servicio ante la Notario de Gobierno	
			E (% avance)																	
			(%)																	
3	Elaboración de Informes Legales oportunamente solicitados.	20%	P (% avance)	15%	15%	5%	5%	5%	5%	5%	5%	5%	5%	25%	100%	elaborar todos los informes solicitados oportunamente	Libro de registros de informes			
			E (% avance)																	
			(%)																	
4	Proyección de Resoluciones Administrativas y Resoluciones de Directorio	20%	P (% avance)	20%	20%	10%	10%	5%	5%	5%	5%	5%	5%	5%	100%	Emisión de Resoluciones Administrativas firmadas	Libro de registros de Resoluciones administrativas y de directorio			
			E (% avance)																	
			(%)																	
5	Presentar un Proyecto de Modificaciones al Decreto de Creación en coordinación con las demás unidades organizacionales de DAB.	10%	P (% avance)	25%	25%	25%	25%								100%	un proyecto de modificación al Decreto de Creación	Documento elaborado remitido a Gerencia General			
			E (% avance)																	
			(%)																	
6	Presentar un proyecto de modificación al Estatuto Orgánico en coordinación con las demás unidades organizacionales de DAB	10%	P (% avance)	25%	25%	25%	25%								100%	Un proyecto de modificación al Estatuto Orgánico de Da	Informe Técnico; Informes Legal y Resolución	La no aprobación del proyecto de Estatuto Orgánico por los miembros del Directorio de DAB		
			E (% avance)																	
			(%)																	
		100%																		

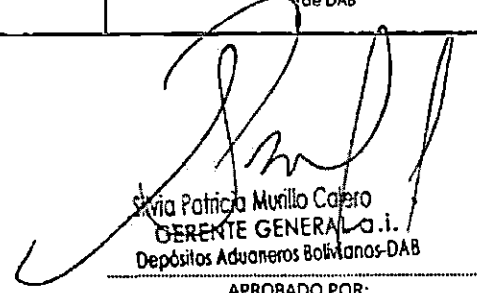

 María Mercedes Bernal Ortiz
 ABOGADO - P.A. 5047040MMEO
 Unidad de Asuntos Jurídicos
 Depósito Aduanero Boliviano - DAB
 ELABORADO POR:



 Edna Paola Páez López
 JEFE DE LA UNIDAD DE ASUNTOS JURÍDICOS a.i.
 REVISADO POR:



 Silvia Patricia Murillo Cabero
 GERENTE GENERAL a.i.
 Depósitos Aduaneros Bolivianos-DAB
 APROBADO POR:

PERIODO:		ENERO - DICIEMBRE 2021																		
OPERACIÓN:		Asesoramiento y gestión jurídica a la empresa en estados judiciales, procesos administrativos y otras instancias de conciliación														CÓD.	1113			
FECHA INICIO:		4/1/2021		FECHA FIN:											31/12/2021		PESO EN LA ACP:		0%	
N°	TAREAS	POND.	PROGRAMACIÓN Y EJECUCIÓN FÍSICA MENSUAL														RESULTADO (Producto Esperado)	Medios de Verificación (periodo reportado)	Riesgo de no Ejecutarse	
			P/E/% (% avance)	Ene	Feb	Mar	Abr	May	Jun	Jul	Ago	Sep	Oct	Nov	Dic	Total				
1	Substanciación de Procesos Sumarios Administrativos.	10%	P (% avance)	5%	15%	10%	15%	15%	5%	5%	5%	5%	5%	5%	10%	100%	Procesos administrativos concluidos	Resoluciones Administrativas definitivas		
2	Inicio de procesos judiciales ante hechos ilícitos, seguimiento de los procesos, presentación de memoriales, apelaciones, requerimientos y otros documentos procedimentales necesarios.	20%	P (% avance)	5%	5%	5%	5%	10%	10%	10%	10%	10%	10%	10%	10%	100%	Procesos Judiciales Aperturados y atendidos	Memoriales e informes de seguimiento a procesos		
3	Asesoramiento Legal con la interposición de Recursos de Revocatoria y Jerárquico o la Resoluciones sancionatorias emergentes de la presunta comisión de infracciones establecidas en el Reglamento de Concesiones.	10%	P (% avance)	5%	5%	10%	10%	10%	10%	10%	5%	5%	10%	10%	10%	100%	Dejar sin efectos las sanciones administrativas realizadas por la Aduana Nacional	Resoluciones Administrativas		
4	Registro de los procesos Judiciales que correspondan ante la OFEP, Procuraduría General del Estado y Contraloría General del Estado	10%	P (% avance)	5%	5%	5%	20%	5%	5%	5%	20%	5%	5%	5%	15%	100%	Registros de procesos judiciales en plazo	Reportes de registro	Restrucción de poder ejecutivo	
5	Registro continuo en la base de datos interna de Procesos Judiciales y de Relacionamientos.	10%	P (% avance)	10%	10%	10%	10%	10%	10%	10%	10%	5%	5%	5%	5%	100%	base de datos actualizada	base de datos en físico		
6	Tramitación, Gestión y Desarchivo de Procesos de Ejecución de Cobro Coactivo y Civiles de las Gestiones 2014 al 2018.	20%	P (% avance)	10%	10%	10%	10%	10%	10%	10%	15%	15%	5%	5%		100%	Desarchivo de los Procesos de Ejecución de Cobro Coactivo de las gestiones 2014 al 2018	Memoriales, proveídos, auto interlocutorio.		
7	Patrocinar, iniciar, atender, efectuar seguimiento de todos los procesos civiles, laborales, Coactivos Fiscales, Coactivos Sociales, Constitucionales de la gestión 2019-2020 y 2021	20%	P (% avance)	10%	10%	10%	10%	10%	10%	10%	10%	5%	5%	5%	5%	100%	Resoluciones emitidas por el Órgano Jurisdiccional competente	Recepción de la demanda, memorial de las con la demanda, Resoluciones, proveídos, autos interlocutorio		
		100%																		

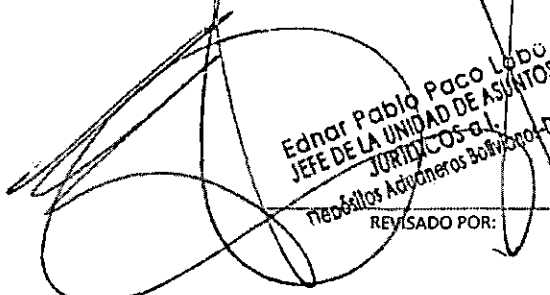
334

 María Marisol Bernal Ortiz
 BOGADORA-P.R. 5047040MMBO
 Unidad de Asuntos Jurídicos
 Depósitos Aduaneros Bolivianos-DAB
 ELABORADO POR:

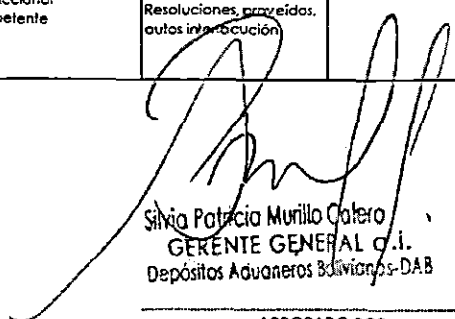
 Edmar Pablo Páez Lodu
 JEFE DE LA UNIDAD DE ASUNTOS
 JURÍDICOS-AL
 Depósitos Aduaneros Bolivianos-DAB
 REVISADO POR:

 Silvia Patricia Murillo Cáceres
 GERENTE GENERAL a.i.
 Depósitos Aduaneros Bolivianos-DAB
 APROBADO POR:

PERIODO:		- DICIEMBRE 2021																		
OPERACION:		Operación de los servicios de almacenamiento												COD: 23						
FECHA INICIO:		1/8/2021		FECHA FIN:		31/12/2021		PESO EN LA ACP:		0%										
Nº	TAREAS	POND.	PROGRAMACIÓN Y EJECUCIÓN FÍSICA MENSUAL												RESULTADO (Producto Esperado)	Medios de Verificación (período reportado)	Riesgo de no Ejecutarse			
			ENE	FEB	MAR	ABR	MAY	JUN	JUL	AGO	SEP	OCT	NOV	DIC				TOTAL		
1	Prstación de los servicios de almacenaje, logística y asistencia al control de trámites cumpliendo los procesos establecidos por la AN y DAB.	20%	P (Financie)	10%	10%	8%	8%	8%	8%	8%	8%	8%	8%	8%	8%	8%	100%	Realización continua de los servicios logísticos. Almacenamiento y asistencia al control de trámites.	Reportes de Ingresos, salida, DAB despachadas de los Sistemas GUSDAB y SIADA	Recorte presupuestario, que impidan la continuidad de los servicios y fallas en los sistemas de DAB.
2	Ejecución de acciones de disposición de mercancía abandonada e incautada con la autorización de la AN (Preparación de lotes para subastas, destrucciones, etc).	10%	P (Financie)													100%	100%	Rotación de salidas/ingresos de mercancía incautada y abandonada.	Salidas a la AN de disposición oportuna de mercancía abandonada e incautada. Reporte de verificación de salidas de mercancías por subastas, destrucciones y otras.	La ejecución de la tarea depende del trabajo coordinado de la Aduana y el riesgo del cumplimiento se debe a la suspensión y resultados de los subastas, y descoordinación de trabajos con la Aduana.
3	Actualización de inventarios en los recintos de mercancía incautada y caída en abandono.	20%	P (Financie)			25%			25%			25%			25%	100%		Identificación correcta y actualizada de inventarios de mercancías incautadas y abandonadas.	ntomas técnicas por recorte, respecto a la identificación y actualización de inventarios.	Falta de personal, materiales y medios que se den por restricciones y recortes presupuestario o falta de acciones de agilización de la Aduana Nacional.
4	Supervisión y control de las operaciones de logística y almacenamiento de los distintos recintos de DAB.	20%	P (Financie)			25%			25%			25%			25%	100%		4 Informes de supervisión y control en Recintos de DAB retirados. Control de tiempos en la emisión de partes de recepción.	ntomas técnica de evaluación y control.	La tarea depende de la facilitación de un módulo de sistemas para su cumplimiento, siendo el riesgo la no existencia del módulo de control.
5	Atención de requerimientos de la AN por nuevos servicios y operaciones en los Recintos Aduaneros.	5%	P (Financie)												100%	100%	aplicación de nuevos servicios autorizados y nuevos procedimientos operativos aprobados por la Aduana Nacional.	Resoluciones de Aduana, procedimientos, instructivos y otros.	La Aduana no decide hacer modificaciones, cambios y otros en los procedimientos aduaneros y no autorizar la alta de nuevos servicios.	
6	Elaboración de un procedimiento para destrucción de mercancías en coordinación con el encargado SISO	5%	P (Financie)	10%	20%	70%										100%		Disposición de Residuos Sólidos sin riesgos a la integridad física.	Texto del Procedimiento de Destrucción. Resolución de Directorio de aprobación.	Modificaciones constantes y actualizaciones de procedimiento de destrucción determinados por la Aduana Nacional.
7	Elaboración de un procedimiento para Buenas Prácticas de Almacenamiento	5%	P (Financie)			50%			50%							100%		Procedimiento aprobado por directorio de DAB	Texto del Manual BPA. Resolución de Directorio de aprobación.	Falta de personal encargado para la elaboración del manual.
8	Reordenamiento de mercancías dentro de los recintos que lo requieran según su tipo.	10%	P (Financie)						50%						50%	100%		Merchandías registradas, identificadas y reubicadas donde se requiera.	Reportes de los sistemas GUSDAB, SIADA.	Falta o recortes de presupuesto para contratación de personal de apoyo (estibadores, consultores, eventuales) y demoras por coordinación con la AN.
9	Solicitar al Departamento de Sistemas el Ajuste al módulo de facturación para la correcta aplicación de tarifas.	5%	P (Financie)	10%	20%	70%										100%		Facturación con la correcta aplicación de tarifas	Documento de solicitud de ajuste al módulo de facturación. Coordinación con el Departamento de Sistemas.	
		100%																		

333

[Firma]
Oscar Chambl Larico
ESPECIALISTA RESPONSABLE
DE ALMACENAMIENTO
 Depósitos Aduaneros Bolivianos-DAB

[Firma]
Oscar Chambl Larico
ESPECIALISTA RESPONSABLE
DE ALMACENAMIENTO
 Depósitos Aduaneros Bolivianos-DAB

[Firma]
Silvia Patricia Mujica Calero
GERENTE GENERAL a.i.
 Depósitos Aduaneros Bolivianos-DAB
 APROBADO POR:

PERIODO:		ENERO - DICIEMBRE 2021																		
OPERACIÓN:		Mantener el sistema (Programa de Seguridad en los Recintos Administrados) en los Recintos Administrados por DAB.													CÓD.	222				
FECHA INICIO:		1/4/2021		FECHA FIN:		31/12/2021		PESO EN LA ACP:						0%						
Nº	TAREAS	POND.	PROGRAMACIÓN Y EJECUCIÓN FÍSICA MENSUAL													RESULTADO (Producto Esperado)	Medios de Verificación (período reportado)	Riesgo de no Ejecutarse		
			F/E/S	Ene	Feb	Mar	Abr	May	Jun	Jul	Ago	Sep	Oct	Nov	Dic				Total	
1	Implementación de las acciones contempladas en la Política de Seguridad en primera etapa en los RAIP, RAIOR y RAAVV de DAB.	20%	P (% avance)			10%			20%						30%	100%	Protocolos de seguridad del DSFO actualizados de acuerdo a normativa vigente	Reportes bimensual		
			E (% avance)																	
			ES																	
2	Adquisición e implementación de discos duros para los dispositivos de grabación de imágenes y archivos digitales en los recintos de DAB	5%	P (% avance)			20%	20%	10%	10%	10%	10%	10%	10%	10%	100%	Sistema de almacenamiento de grabaciones con mayor autonomía	Comunicaciones Internas, Informes, de acuerdo a la adquisición e implementación	Recorte presupuestario, Problemas administrativos inherentes a los procesos de contratación (ausencia de proponentes, desactualización de cotización, Pandemia		
			E (% avance)																	
			ES																	
3	Control y vigilancia a través del monitoreo para la prevención de sustracción de prenda aduanera en recintos.	10%	P (% avance)	8%	8%	8%	8%	8%	8%	8%	8%	8%	8%	8%	12%	100%	Minimizar riesgos de seguridad	Informes de conformidad y disconformidad diarios formarios de control	Costes eléctricos, daños a la infraestructura tecnológica, no contar con el personal idóneo y disponibilidad de infraestructura tecnológica.	
			E (% avance)																	
			ES																	
4	Supervisión al Servicio de Seguridad Física Privada en los Recintos Aduaneros administrados por DAB	10%	P (% avance)	8%	8%	8%	8%	8%	8%	8%	8%	8%	8%	8%	12%	100%	Fiscalización al trabajo de la empresa de seguridad, rendimiento satisfactorio de las actividades de seguridad	Comunicaciones Internas, Informes.	Recorte presupuestario en la partida de pasajes y viáticos, no contar con personal eventual	
			E (% avance)																	
			ES																	
5	Mantenimiento a los dispositivos del COP del DSFO	15%	P (% avance)			30%			30%					40%	100%	Sistemas de cámaras en funcionamiento	Comunicaciones Internas, Informes.	Recorte presupuestario en la partida de pasajes y viáticos, no contar con personal eventual, no contar con los herramientas menores, materiales necesarios o indumentaria de seguridad, pandemia		
			E (% avance)																	
			ES																	
6	Gestión de mantenimiento del sistema de cámaras de seguridad en RAIP.	5%	P (% avance)			30%			30%					40%	100%	Sistemas de cámaras en funcionamiento	Comunicaciones Internas, Informes.	Recorte presupuestario en la partida de pasajes y viáticos, no contar con personal eventual, no contar con los herramientas menores, materiales necesarios o indumentaria de seguridad, pandemia		
			E (% avance)																	
			ES																	
7	Gestión de mantenimiento del sistema de cámaras de seguridad en RAIOR.	5%	P (% avance)					30%			30%			40%	100%	Sistemas de cámaras en funcionamiento	Comunicaciones Internas, Informes.	Recorte presupuestario en la partida de pasajes y viáticos, no contar con personal eventual, no contar con los herramientas menores, materiales necesarios o indumentaria de seguridad, pandemia		
			E (% avance)																	
			ES																	
8	Gestión de mantenimiento del sistema de cámaras de seguridad en RAAVV.	5%	P (% avance)				30%		30%				40%		100%	Sistemas de cámaras en funcionamiento	Comunicaciones Internas, Informes.	Recorte presupuestario en la partida de pasajes y viáticos, no contar con personal eventual, no contar con los herramientas menores, materiales necesarios o indumentaria de seguridad, pandemia		
			E (% avance)																	
			ES																	
9	Gestión de mantenimiento del sistema de cámaras de seguridad en RAIDE.	5%	P (% avance)										100%		100%	Sistemas de cámaras en funcionamiento	Comunicaciones Internas, Informes.	Recorte presupuestario en la partida de pasajes y viáticos, no contar con personal eventual, no contar con los herramientas menores, materiales necesarios o indumentaria de seguridad, pandemia		
			E (% avance)																	
			ES																	
10	Gestión de mantenimiento del sistema de cámaras de seguridad en RAICH.	5%	P (% avance)											100%		100%	Sistemas de cámaras en funcionamiento	Comunicaciones Internas, Informes.	Recorte presupuestario en la partida de pasajes y viáticos, no contar con personal eventual, no contar con los herramientas menores, materiales necesarios o indumentaria de seguridad, pandemia	
			E (% avance)																	
			ES																	

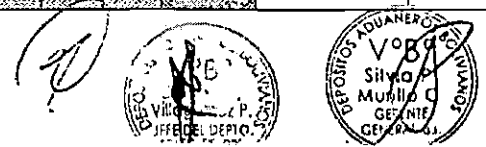

FECHA INICIO:		1/4/2021		FECHA FIN:		31/12/2021		PESO EN LA ACP:		0%										
N°	TAREAS	POND.	PROGRAMACIÓN Y EJECUCIÓN FÍSICA MENSUAL													RESULTADO (Producto Esperado)	Medios de Verificación (período reportado)	Riesgo de no Ejecutarse		
			P/L%	Ene	Feb	Abr	May	Jun	Jul	Ago	Sep	Oct	Nov	Dic	Total					
11	Gestión de mantenimiento del sistema de cámaras de seguridad en RAAJW.	5%	P (% avance)										100%				100%	Sistemas de cámaras en funcionamiento	Comunicaciones Internas, Informes.	Recorte presupuestario en la partida de pasajes y viáticos, no contar con personal eventual, no contar con las herramientas menores, materiales necesarios e indumentaria de seguridad, pandemia
			E (% avance)																	
			(%)																	
12	Gestión de mantenimiento del sistema de cámaras de seguridad en RAFCY.	5%	P (% avance)				100%										100%	Sistemas de cámaras en funcionamiento	Comunicaciones Internas, Informes.	Recorte presupuestario en la partida de pasajes y viáticos, no contar con personal eventual, no contar con las herramientas menores, materiales necesarios e indumentaria de seguridad, pandemia
			E (% avance)																	
			(%)																	
13	Gestión de mantenimiento del sistema de cámaras de seguridad en RAIJ	5%	P (% avance)												100%		100%	Sistemas de cámaras en funcionamiento	Comunicaciones Internas, Informes.	Recorte presupuestario en la partida de pasajes y viáticos, no contar con personal eventual, no contar con las herramientas menores, materiales necesarios e indumentaria de seguridad, pandemia
			E (% avance)																	
			(%)																	
		100%																		

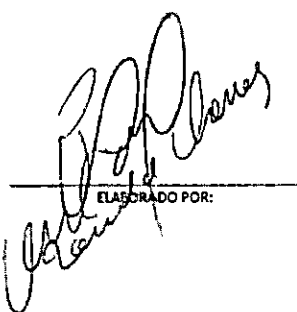
ELABORADO POR:

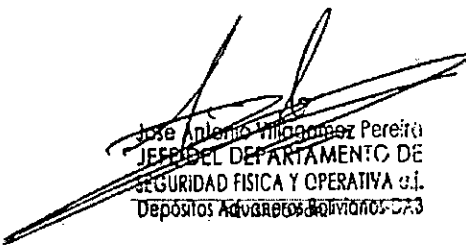
Jose Antonio Vilagomez Pereira
JEFE DEL DEPARTAMENTO DE
SEGURIDAD FISICA Y OPERATIVA s.r.l.
Depósitos Aduaneros Bolivianos-DAB

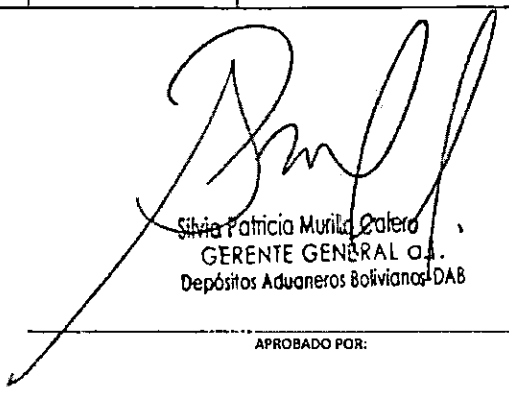
Silvia Patricia Murillo Zafra
GERENTE GENERAL s.r.l.
Depósitos Aduaneros Bolivianos-DAB
APROBADO POR:

PERIODO:		ABRIL - DICIEMBRE 2021																			
OPERACION:		Cumplimiento del Programa de Mantenimiento														COD. 231					
FECHA INICIO:		31/12/2021														PESO EN LA ACP: 100%					
N°	TAREAS	FOND.	PROGRAMACIÓN Y EJECUCIÓN FÍSICA MENSUAL													RESULTADO (Producto Esperado)	Medios de Verificación (período reportado)	Riesgo de no Ejecutarse			
			%/%	Ene	Feb	Mar	Abr	May	Jun	Jul	Ago	Sep	Oct	Nov	Dic				Total		
1	Mantenimiento Recinto Aduana Interior La Paz	15%	P (% avance)				5%	20%	20%	20%	20%	15%					100%	Infraestructura del RALP con condiciones adecuadas para el desarrollo de operaciones	Acta de Verificación y/o Conformidad, Informes y/o reportes de avance.	-Recortes presupuestarios -Cuestiones administrativas que retrasen los distintos procesos necesarios (de contratación y otros) afectando al plazo de ejecución.	
2	Mantenimiento Recinto Aduana Interior Oro	15%	P (% avance)				5%	20%	20%	20%	20%	15%					100%	Infraestructura del RAIOR con condiciones adecuadas para el desarrollo de operaciones	Acta de Verificación y/o Conformidad, Informes y/o reportes de avance.	-Recortes presupuestarios -Cuestiones administrativas que retrasen los distintos procesos necesarios (de contratación y otros) afectando al plazo de ejecución.	
3	Mantenimiento Recinto Aduana Interior Tarija	15%	P (% avance)					5%	20%	20%	20%	35%					100%	Infraestructura del RAIT con condiciones adecuadas para el desarrollo de operaciones	Acta de Verificación y/o Conformidad, Informes y/o reportes de avance.	-Recortes presupuestarios -Cuestiones administrativas que retrasen los distintos procesos necesarios (de contratación y otros) afectando al plazo de ejecución.	
4	Mantenimiento Recinto Aduana Frontera Charaña	15%	P (% avance)					5%	20%	20%	20%	35%					100%	Infraestructura del RAFCH con condiciones adecuadas para el desarrollo de operaciones	Acta de Verificación y/o Conformidad, Informes y/o reportes de avance.	-Recortes presupuestarios -Cuestiones administrativas que retrasen los distintos procesos necesarios (de contratación y otros) afectando al plazo de ejecución.	
5	Mantenimiento Recinto Aduana Frontera Desaguadero	15%	P (% avance)					5%	20%	20%	20%	35%					100%	Infraestructura del RAFD con condiciones adecuadas para el desarrollo de operaciones	Acta de Verificación y/o Conformidad, Informes y/o reportes de avance.	-Recortes presupuestarios -Cuestiones administrativas que retrasen los distintos procesos necesarios (de contratación y otros) afectando al plazo de ejecución.	
6	Mantenimiento Recinto Aduana Frontera Puerto Suarez	10%	P (% avance)						5%	20%	20%	40%	15%				100%	Infraestructura del RAFPS con condiciones adecuadas para el desarrollo de operaciones	Acta de Verificación y/o Conformidad, Informes y/o reportes de avance.	-Recortes presupuestarios -Cuestiones administrativas que retrasen los distintos procesos necesarios (de contratación y otros) afectando al plazo de ejecución.	
7	Mantenimiento Recinto Aduana Frontera Guayaramerin	5%	P (% avance)						5%	20%	35%	40%					100%	Infraestructura del RAFG con condiciones adecuadas para el desarrollo de operaciones	Acta de Verificación y/o Conformidad, Informes y/o reportes de avance.	-Recortes presupuestarios -Cuestiones administrativas que retrasen los distintos procesos necesarios (de contratación y otros) afectando al plazo de ejecución.	
8	Mantenimiento correctivo respecto a elementos estructurales, muros, cubiertas, obra fina y otros	10%	P (% avance)													100%	100%	Infraestructura en condiciones adecuadas y suficientes frente a requerimientos no programados para el desarrollo de operaciones.	Actos de Recepción y/o Conformidad, Informes.	Recortes Presupuestarios	
		100%																			

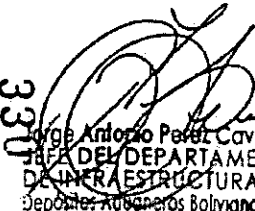
330

Jorge Antonio Pérez Caviedes
JEFE DEL DEPARTAMENTO
DE INFRAESTRUCTURA a.l.
 Depósitos Aduaneros Bolivianos-DAB

ELABORADO POR:

Jorge Antonio Pérez Caviedes
JEFE DEL DEPARTAMENTO
DE INFRAESTRUCTURA a.l.
 Depósitos Aduaneros Bolivianos-DAB

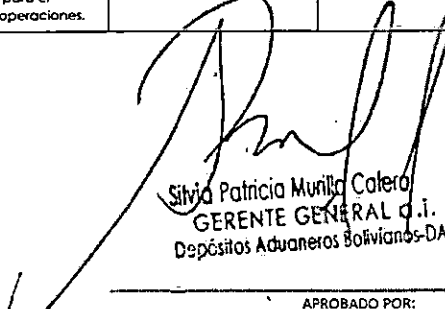
REVISADO POR:



Silvia Patricia Murillo Cáceres
GERENTE GENERAL a.i.
 Depósitos Aduaneros Bolivianos-DAB

APROBADO POR:

PERIODO:		MARZO - DICIEMBRE 2021																	
OPERACION:		Cumplimiento del Nuevo Plan de Inversión Adicional												COD: 232					
FECHA INICIO:		1/3/2021		FECHA FIN:		31/12/2021		PESO EN LA ACP:				0%							
N°	TAREAS	POND.	PROGRAMACIÓN Y EJECUCIÓN FÍSICA MENSUAL												RESULTADO (Producto Esperado)	Medios de Verificación (período reportado)	Riesgo de no Ejecutarse		
			ENE	FEB	MAR	ABR	MAY	JUN	JUL	AGO	SEP	OCT	NOV	DIC				TOTAL	
1	Proyecto "Conformación de Plataforma para Circulación Vehicular y Drenaje Fluvial Recintos Aduana Interior Oruro - Potos Grande"	40%	P (% avance)			5%	10%	10%	10%	10%	10%	10%	10%	10%	15%	100%	Cumplimiento al Plan de inversión AN	Acta de Recepción y/o Conformidad, Informes y/o reportes de avance.	-Recortes presupuestarios -Gestiones administrativas que retrasan los distintos procesos necesarios (de contratación y otros) afectando al plazo de ejecución.
			E (% avance)																
			F (%)																
2	Proyecto "Conformación de Plataforma para Circulación Vehicular y Drenaje Fluvial Recintos Aduana Frontera Desaguadero-Guaqui"	40%	P (% avance)			5%	10%	10%	10%	10%	10%	10%	10%	10%	15%	100%	Cumplimiento al Plan de inversión AN	Acta de Recepción y/o Conformidad, Informes y/o reportes de avance.	-Recortes presupuestarios -Gestiones administrativas que retrasan los distintos procesos necesarios (de contratación y otros) afectando al plazo de ejecución.
			E (% avance)																
			F (%)																
3	Construcción de mura perimetral en terreno de Recinto Aduana Interior Tarija	20%	P (% avance)				20%	30%	50%							100%	Cumplimiento al Plan de Inversión AN	Acta de Recepción y/o Conformidad	-Recortes presupuestarios -Gestiones administrativas que retrasan los distintos procesos necesarios (de contratación y otros) afectando al plazo de ejecución.
			E (% avance)													0%			
			F (%)				0%	0%	0%										
		100%																	

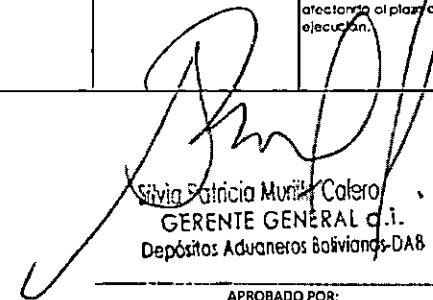

Jorge Antonio Pérez Caviedes
 JEFE DEL DEPARTAMENTO
 DE INFRAESTRUCTURA a.i.
 Depósitos Aduaneros Bolivianos-DAB



Jorge Antonio Pérez Caviedes
 JEFE DEL DEPARTAMENTO
 DE INFRAESTRUCTURA a.i.
 Depósitos Aduaneros Bolivianos-DAB

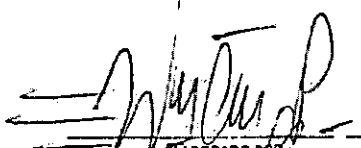

Silvia Patricia Murillo Calero
 GERENTE GENERAL a.i.
 Depósitos Aduaneros Bolivianos-DAB

APROBADO POR:

PERÍODO:		RO - DICIEMBRE 2020												COD. 3.4.1						
OPERACIÓN:		Establecer mecanismos de Transparencia, Rendición Pública de Cuentas y Acceso a la Información												30%						
FECHA INICIO:		4/1/2021		FECHA FIN:		31/12/2021		PESO EN LA ACP:		30%										
N°	TAREAS	POND.	PROGRAMACIÓN Y EJECUCIÓN FÍSICA MENSUAL												RESULTADO (Producto Esperado)	Medios de Verificación (período reportado)	Riesgo de no Ejecutarse			
			ENE	FEB	MAR	ABR	MAY	JUN	JUL	AGO	SEP	OCT	NOV	DIC				Total		
1	Realización de la Audiencia de Rendición de Cuentas Inicial 2020	20%	100%													100%	cumplimiento a normativa vigente	Acta de Rendición de Cuentas		
2	Realización de la Audiencia de Rendición de Cuentas Final 2020	20%				80%	20%									100%	cumplimiento a normativa vigente	Acta de Rendición de Cuentas		
3	Atención de denuncias por hechos de corrupción	20%	8%	8%	8%	8%	8%	8%	8%	8%	8%	8%	8%	8%	8%	100%	Atención de denuncias recepcionadas por presuntos actos de corrupción	Actas de Apertura de denuncias Autos de admisión de denuncias Informes Finales de denuncias		
4	Automatización de información sobre denuncias por hechos de corrupción	5%								100%						100%	Formulario de Denuncias y Formulario de Solicitud de información que fueron subidos a la pagina web de la institución para el libre acceso del publico en general.	Informe de seguimiento mensual		
5	Concientización interna en temas de Transparencia y Lucha contra la Corrupción	5%							100%							100%	Promover la concientización interna en temas de Transparencia y Lucha Contra la	Talleres, mensajes al personal, en temas vinculados a las áreas de Operaciones, Administrativa y Jurídica.		
6	Identificación y seguimiento de áreas de riesgo de corrupción.	20%	8%	8%	8%	8%	8%	10%	10%	8%	8%	8%	8%	8%	8%	100%	2 áreas de riesgo de corrupción identificadas, para la implementación de lineamientos de mitigación	Informe de identificación y de seguimiento trimestral		
7	Seguimiento a la actualización de la información en el sitio web de la empresa	10%			25%			25%			25%			25%		100%	Pagina web de la empresa actualizada	4 informes del seguimiento al sitio web	Incumplimiento a los requerimientos de actualización de la información.	
		100%																		

 ELABORADO POR
 William Pedro Cespedes Perez
 TÉCNICO ORGANIZACIÓN Y MÉTODOS
 Unidad de Planificación
 Depósitos Aduaneros Bolivianos-DAB

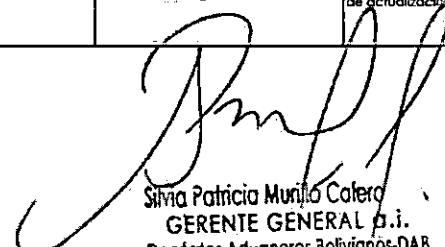
 Mauricio Roberto Casco Pasquez
 JEFE DE LA UNIDAD DE PLANIFICACIÓN D.A.1
 Unidad de Planificación
 Depósitos Aduaneros Bolivianos-DAB

 Silvia Patricia Muñoz Calero
 GERENTE GENERAL D.A.1
 Depósitos Aduaneros Bolivianos-DAB
 APROBADO POR:

PERIODO:		ENERO - DICIEMBRE 2021																		
OPERACIÓN:		Ejecutar el POA de la UAI, aprobada por la MAE y la Sub Contraloría de Empresas Públicas. Además, realizar actividades no programadas solicitadas por Gerencia General, Presidente del Directorio y Unidad de Transparencia de pasadizo del MEP.													CÓD:	342				
FECHA INICIO:		4/3/2021 <th colspan="2">FECHA FIN:</th> <td colspan="2">31/12/2021 <th colspan="7">PESO EN LA ACP:</th> <td colspan="2">0%</td> </td>		FECHA FIN:		31/12/2021 <th colspan="7">PESO EN LA ACP:</th> <td colspan="2">0%</td>		PESO EN LA ACP:							0%					
Nº	TAREAS	POND.	PROGRAMACIÓN Y EJECUCIÓN FÍSICA MENSUAL													RESULTADO (Producto Esperado)	Medios de Verificación (período reportado)	Riesgo de no Ejecutarse		
			F/E/A	Ene	Feb	Mar	Abr	May	Jun	Jul	Ago	Sep	Oct	Nov	Dic				Total	
1	Examen de Confiabilidad de los Registros y Estados Financieros de la EPNE(DAB)", al 31 de diciembre de 2021 y evaluación de Control Interno relacionado con la presentación de la información financiera.	30%	F (Avance)	25%	29%	29%	17%										100%	<ul style="list-style-type: none"> 25%: <ul style="list-style-type: none"> Requerimientos de documentación Memorándum de Planificación de Auditoría (MPA) Cuestionarios de control interno Flujogramas de procedimientos Programa de trabajo. 27%+29% = 56%: <ul style="list-style-type: none"> Análisis de la documentación. Planificación de Deficiencias. Conjunción del Auditor Interno. Informe de Control Interno (Borrador) Informe de Control Interno (Final) 17%: <ul style="list-style-type: none"> Organización de papeles de trabajo Índice y carátulas. Registro de fuente, objetiva, trabajo realizado y comentario en papeles de trabajo. Referenciación y conferenciación 	<ul style="list-style-type: none"> Comunicaciones Internas y Notas Externas de remisión de los informes resultantes, enviados a Gerencia General, Sub Contraloría de Empresas Públicas, Presidente del Directorio y Ente Tutor. Papeles de trabajo. 	<ul style="list-style-type: none"> Cantidad insuficiente de Auditors considerando la magnitud de las operaciones y dependencias a ser examinadas. Retraso en la información remitida por las diferentes Unidades Organizacionales de DAB.
2	Segundo Seguimiento a la Implantación de las Recomendaciones emitidas en el Informe DAB/UAI No. 003/2019 "Examen de Confiabilidad de los Registros y Estados Financieros de la EPNE (DAB)", al 31 de diciembre de 2018 (Control Interno), emitido en fecha 29 de marzo de 2019.	9%	F (Avance)	0%	45%	45%	10%										100%	<ul style="list-style-type: none"> 45%+45% = 90%: <ul style="list-style-type: none"> Requerimientos de documentación. Programa de trabajo. Análisis de la documentación. Informe de Seguimiento Borrador Informe de Seguimiento Final Acta de Comunicación y Validación de Resultados 10%: <ul style="list-style-type: none"> Organización de papeles de trabajo. Índice y carátulas. Registro de fuente, objetiva, trabajo realizado y comentario en papeles de trabajo. Referenciación y conferenciación de papeles de trabajo. 	<ul style="list-style-type: none"> Comunicaciones Internas y Notas Externas de remisión de los informes resultantes, enviados a Gerencia General, Sub Contraloría de Empresas Públicas, Presidente del Directorio y Ente Tutor. Papeles de trabajo. 	<ul style="list-style-type: none"> Cantidad insuficiente de Auditors considerando la magnitud de las operaciones y dependencias a ser examinadas. Retraso en la información remitida por las diferentes Unidades Organizacionales de DAB.
3	Primer Seguimiento al Informe DAB/UAI No. 003/2020 Examen de Confiabilidad de los Registros y Estados Financieros de la EPNE (DAB)", al 31 de diciembre de 2019. Control Interno, emitido en fecha 29 de julio de 2020.	9%	F (Avance)	0%	45%	45%	10%										100%	<ul style="list-style-type: none"> 45%+45% = 90%: <ul style="list-style-type: none"> Requerimientos de documentación. Programa de trabajo. Análisis de la documentación. Informe de Seguimiento Borrador Informe de Seguimiento Final Acta de Comunicación y Validación de Resultados. 10%: <ul style="list-style-type: none"> Organización de papeles de trabajo. Índice y carátulas. Registro de fuente, objetiva, trabajo realizado y comentario en papeles de trabajo. 	<ul style="list-style-type: none"> Comunicaciones Internas y Notas Externas de remisión de los informes resultantes, enviados a Gerencia General, Sub Contraloría de Empresas Públicas, Presidente del Directorio y Ente Tutor. Papeles de trabajo. 	<ul style="list-style-type: none"> Cantidad insuficiente de Auditors considerando la magnitud de las operaciones y dependencias a ser examinadas. Retraso en la información remitida por las diferentes Unidades Organizacionales de DAB.

327
 Voto
 Verónica B. Quin
 JEFE DE LA UNIDAD DE AUDITORIA

Voto
 Silvia P. Muñillo C.
 GERENTE GENERAL

4	<p>Revisión anual de la existencia de controles al "Procedimiento para el Cumplimiento Oportuno de la Declaración Jurada de Bienes y Rentas (PCO-DJBR), de la EPNE (DAB), por el periodo comprendido entre el 1 de enero al 31 de diciembre de 2020.</p>	2%	<p>(% avance)</p> <p>0%</p>	45%	45%	10%										100%	<p>45% 45% = 90%:</p> <ul style="list-style-type: none"> Requerimientos de documentación. Programa de trabajo. Análisis de la documentación. Informe de Control Interno (Borrador). Informe de Control Interno (Final). Acta de Comunicación y Validación de Resultados. <p>10%:</p> <ul style="list-style-type: none"> Organización de papeles de trabajo. Índice y carátulas. Registro de fuente, objetivo. Trabajo realizado y comentario en papeles de trabajo. 	<ul style="list-style-type: none"> Comunicaciones Internas y Notas Externas de remisión de los informes resultantes, enviados a Gerencia General, Sub Contraloría de Empresas Públicas, Presidente del Directorio y Ente Tutor. Papeles de trabajo. 	<ul style="list-style-type: none"> Cantidad insuficiente de Auditors considerando la magnitud de las operaciones y dependencias a ser examinadas. Retraso en la información enviada por las diferentes Unidades Organizacionales de DAB.
5	<p>Segundo Seguimiento a la Implantación de las Recomendaciones emitidas en el Informe DAB/UIAI No. 005/2018, correspondiente a la Revisión anual de la existencia de controles al "Procedimiento para el Cumplimiento Oportuno de la Declaración Jurada de Bienes y Rentas (PCO-DJBR), de la EPNE(DAB), por el periodo comprendido entre el 1 de enero al 31 de diciembre de 2017", respetando el Artículo 19 del Decreto Supremo No. 1233 "Reglamento de Control de la Declaración Jurada de Bienes y Rentas en las Entidades Públicas".</p>	1%	<p>(% avance)</p> <p>100%</p>													100%	<p>45% 45% = 90%:</p> <ul style="list-style-type: none"> Requerimientos de documentación. Programa de trabajo. Análisis de la documentación. Informe de Seguimiento Borrador. Informe de Seguimiento Final. Acta de Comunicación y Validación de Resultados. <p>10%:</p> <ul style="list-style-type: none"> Organización de papeles de trabajo. Índice y carátulas. Registro de fuente, objetivo. Trabajo realizado y comentario en papeles de trabajo. Referenciación y correlación de papeles de trabajo. 	<ul style="list-style-type: none"> Comunicaciones Internas y Notas Externas de remisión de los informes resultantes, enviados a Gerencia General, Sub Contraloría de Empresas Públicas, Presidente del Directorio y Ente Tutor. Papeles de trabajo. 	<ul style="list-style-type: none"> Cantidad insuficiente de Auditors considerando la magnitud de las operaciones y dependencias a ser examinadas. Retraso en la información enviada por las diferentes Unidades Organizacionales de DAB.
6	<p>Segundo Seguimiento a la Implantación de las Recomendaciones emitidas en el Informe DAB/UIAI No. 006/2019, Revisión anual de la existencia de controles al "Procedimiento para el Cumplimiento Oportuno de la Declaración Jurada de Bienes y Rentas (PCO-DJBR), de la EPNE (DAB), por el periodo comprendido entre el 1 de enero al 31 de diciembre de 2018", establecida en el Artículo 19 del Decreto Supremo No. 1233 "Reglamento de Control de la Declaración Jurada de Bienes y Rentas en las Entidades Públicas", emitida en fecha 29 de marzo de 2019.</p>	1%	<p>(% avance)</p> <p>100%</p>													100%	<p>45% 45% = 90%:</p> <ul style="list-style-type: none"> Requerimientos de documentación. Programa de trabajo. Análisis de la documentación. Informe de Seguimiento Borrador. Informe de Seguimiento Final. Acta de Comunicación y Validación de Resultados. <p>10%:</p> <ul style="list-style-type: none"> Organización de papeles de trabajo. Índice y carátulas. Registro de fuente, objetivo. Trabajo realizado y comentario en papeles de trabajo. Referenciación y correlación de papeles de trabajo. 	<ul style="list-style-type: none"> Comunicaciones Internas y Notas Externas de remisión de los informes resultantes, enviados a Gerencia General, Sub Contraloría de Empresas Públicas, Presidente del Directorio y Ente Tutor. Papeles de trabajo. 	<ul style="list-style-type: none"> Cantidad insuficiente de Auditors considerando la magnitud de las operaciones y dependencias a ser examinadas. Retraso en la información enviada por las diferentes Unidades Organizacionales de DAB.



7	<p>Auditoría Especial al Proceso de Contratación DAB-PC No. 090/2013 "Adquisición de Racks para Almacenes Recinto Aduana Interior Oruro" y Administración del destino de los Bienes, por el período comprendido entre el 12 de noviembre de 2013 al 31 de diciembre 2014.</p>	18%	P (% Avanzado)																					<p>20% <ul style="list-style-type: none"> Requerimientos de documentación. Memorandum de Planificación de Auditoría (MPA) Cuestionarios de control interno. Flujogramas de procedimientos. Programa de trabajo. </p> <p>23%+23%+44%: <ul style="list-style-type: none"> Análisis de la documentación. Informe Preliminar. Medios de Prueba para Informe Preliminar. Organización de papeles de trabajo. Índice y carátulas. Registro de fuente, objetivo, trabajo realizado y comentario en papeles de trabajo. Referenciación y correlación de papeles de trabajo. </p> <p>17%+17%+34%: <ul style="list-style-type: none"> Informe Complementario Medios de Prueba para Informe Preliminar. Organización de papeles de trabajo. Índice y carátulas. Registro de fuente, objetivo, trabajo realizado y comentario en papeles de trabajo. </p>	<p>• Comunicaciones Internas y Notas Externas de remisión de los informes resultantes, enviados a Gerencia General, Sub Contraloría de Empresas Públicas, Presidente del Directorio y Ente Tutor.</p> <p>• Papeles de trabajo.</p>	<p>• Cantidad insuficiente de Audítores, considerando la cantidad de las operaciones y dependencias a ser examinadas.</p> <p>• Retraso en la información remitida por las diferentes Unidades Organizacionales de DAB.</p>
8	<p>Auditoría Operacional sobre la Eficacia de la Operación OP.1.1.3 "Dar continuidad a la inventariación del total de las mercancías incautadas y abandonadas al periodo 2017 para su destrucción o adjudicación existente en todos los recintos aduaneros de DAB", respecto a su cumplimiento en el Recinto Aduana Interior Oruro (RAIO) y su análisis de Costo respecto a su Almacenamiento de la EPNE (DAB)", por el periodo comprendido entre el 1 de enero del 2009 al 31 de diciembre de 2018.</p>	25%	P (% Avanzado)																					<p>20% <ul style="list-style-type: none"> Requerimientos de documentación. Memorandum de Planificación de Auditoría (MPA) Cuestionarios de control interno. Flujogramas de procedimientos. Programa de trabajo. </p> <p>21%+21%+42%: <ul style="list-style-type: none"> Análisis de la documentación Planos de Deficiencias. </p> <p>17%: <ul style="list-style-type: none"> Informe de Control Interno (Borrador) Informe de Control Interno (Final) Acta de Comunicación y Validación de Resultados. Organización de papeles de trabajo. Índice y carátulas. Registro de fuente, objetivo, trabajo realizado y comentario en papeles de trabajo. Referenciación y correlación de papeles de trabajo. </p>	<p>• Comunicaciones Internas y Notas Externas de remisión de los informes resultantes, enviados a Gerencia General, Sub Contraloría de Empresas Públicas, Presidente del Directorio y Ente Tutor.</p> <p>• Papeles de trabajo.</p>	<p>• Cantidad insuficiente de Audítores, considerando la cantidad de las operaciones y dependencias a ser examinadas.</p> <p>• Retraso en la información remitida por las diferentes Unidades Organizacionales de DAB.</p>
9	<p>Evaluación de los Procesos de Contratación Directa en Empresas Públicas del nivel Central del Estado (Formularios F-3008), según Artículo 13 del Reglamento para la remisión de Información de Procesos de Contratación Directa, aprobado con Resolución CGE/078/2018 de 19 de julio de 2018.</p>	3%	P (% Avanzado)	7%	7%	7%	7%	7%	7%	7%	7%	7%	9%	9%	11%	11%	11%							<p>7%, 9% y 11%: <ul style="list-style-type: none"> Análisis del Formulario F-3008. Análisis de los Procesos de Contratación Directa. Informes Técnicos. </p>	<p>• Comunicaciones Internas y Notas Externas de remisión de los informes resultantes, enviados a Gerencia General, Sub Contraloría de Empresas Públicas, Presidente del Directorio y Ente Tutor.</p> <p>• Papeles de trabajo.</p>	<p>• Cantidad insuficiente de Audítores, considerando la cantidad de las operaciones y dependencias a ser examinadas.</p> <p>• Retraso en la información remitida por las diferentes Unidades Organizacionales de DAB.</p>

325

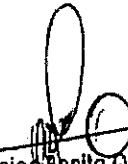

10	Labores previas para el Examen de Confiabilidad de los Registros y Estados Financieros de la EPNE (DAB) - Gestión 2021.	2%	P																	<ul style="list-style-type: none"> • Confiabilidad. • Requerimientos de comprobantes contables. • Memorandum de Planificación de Auditoría (MPA) - Préstimo • Cuestionarios de control interno. • Programas de trabajo. • Selección de la muestra (Préstimo) • Análisis de los comprobantes contables. • Índice y carátulas (Préstimo) 	<ul style="list-style-type: none"> • Cantidad inexistente de Avulsos considerando la totalidad de las operaciones de desdoblamiento realizadas. • Retraso en la información remitida por las diferentes Unidades Organizacionales de DAB. 	
			E																			<ul style="list-style-type: none"> • 40% - Acerca del Cierre Presupuestario, Contable y de Tesorería de la Gestión Fiscal 2021. • Atención al mencionado Cierre. • Análisis de la documentación. • Organización de papeles de trabajo. • Índice y carátulas. • Registro de fuente, objetivo, comentario y trabajo realizado en papeles de trabajo. • Referenciación y cotejamiento de papeles de trabajo.
		100%																				

 Veronica Benita Quint Vargas
 JEFE DE LA UNIDAD DE AUDITORIA INTERNA a.i.
 CAULP-2281 - CAUB-4903
 Depósitos Aduaneros Bolivianos-D.A.B

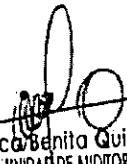
 Veronica Benita Quint Vargas
 JEFE DE LA UNIDAD DE AUDITORIA INTERNA a.i.
 CAULP-2281 - CAUB-4903
 Depósitos Aduaneros Bolivianos-D.A.B

Silvia Patricia Murillo Cafero
 GERENTE GENERAL a.i.
 Depósitos Aduaneros Bolivianos-D.A.B



ARTICULACIÓN POA Y PEE

Código PEE	Acción Empresarial Específica	Indicador de Proceso	Área o Unidad Organizativa	Código POA	Acción de corto plazo Gestión 2021	Resultado esperado Gestión 2021	Presupuesto programado Gestión 2021
7.1.192.2.11.11	Precautelar la rentabilidad económica y sostenibilidad de la empresa	Indicador Anual de Cumplimiento al nivel de rentabilidad financiera de Depósitos Aduaneros Bolivianos	Gerencia Nacional de Administración y Finanzas Unidad de Asuntos Jurídicos Unidad de Planificación Departamento de Sistemas	1.1	Posibilitar la rentabilidad financiera mediante su sostenibilidad.	Alcanzar rentabilidad financiera	64.369.771
11.1.298.4.12.2	Contar con una gestión eficiente a través de una administración empresarial apropiada.	Indicador Anual de Cumplimiento a la gestión institucional eficiente	Gerencia Nacional de Operaciones	2.2	Asegurar la prestación de los servicios de Logística, Almacenamiento y Asistencia al Control de Tránsitos bajo estándares de calidad y seguridad.	Servicios de Logística, Almacenaje y Control de Tránsitos brindados en forma oportuna y eficiente, en el marco de la normativa vigente	25.919.799
				2.3	Realizar la Ejecución de Inversión y Mantenimiento.	Proyectos de Inversión y Plan de mantenimiento en infraestructura ejecutados según lo establecido en el Contrato de Concesión Ampliado al 2024	35.610.705
21.1.301.1.14.3	Promover una gestión pública de DAB transparente mediante la rendición pública de cuentas y la atención oportuna de denuncias.	Indicador Anual de Cumplimiento a la rendición pública de cuentas	Unidad de Auditoría Interna Unidad de Transparencia y Lucha Contra la Corrupción	3.4	Promover la Transparencia y Lucha contra la Corrupción en la gestión de la empresa.	La gestión empresarial se realiza en observancia a lo establecido en normativa vigente Mecanismos de lucha contra la corrupción y acceso a la información son implementados	54.776
							125.955.051

 Mauricio Roberto Calvo Vásquez
 JEFE DE LA UNIDAD DE PLANIFICACIÓN o.i.
 Unidad de Planificación
 Depósitos Aduaneros Bolivianos-DAB



PROGRAMACIÓN DE ACCIONES DE CORTO PLAZO

Código	Acción	Resultado esperado	Entidad	Fecha inicio	Fecha finalización
1.1	Posibilitar la rentabilidad financiera mediante su sostenibilidad.	Alcanzar rentabilidad financiera	Gerencia Nacional de Administración y Finanzas Unidad de Asuntos Jurídicos Unidad de Planificación Departamento de Sistemas	04/01/2021	31/12/2021
2.2	Asegurar la prestación de los servicios de Logística, Almacenamiento y Asistencia al Control de Tránsitos bajo estándares de calidad y seguridad.	Servicios de Logística, Almacenaje y Control de Tránsitos brindados en forma oportuna y eficiente, en el marco de la normativa vigente	Gerencia Nacional de Operaciones	04/01/2021	31/12/2021
2.3	Realizar la Ejecución de inversión y Mantenimiento.	Proyectos de Inversión y Plan de mantenimiento en infraestructura ejecutados según lo establecido en el Contrato de Concesión Ampliado al 2024	Gerencia Nacional de Operaciones	04/01/2021	31/12/2021
3.4	Promover la Transparencia y Lucha contra la Corrupción en la gestión de la empresa.	La gestión empresarial se realiza en observancia a lo establecido en normativa vigente Mecanismos de lucha contra la corrupción y acceso a la información son implementados	Unidad de Auditoría Interna Unidad de Transparencia y Lucha Contra la Corrupción	04/01/2021	31/12/2021

Mauricio Roberto Calvo Vásquez
JEFE DE LA UNIDAD DE PLANIFICACIÓN a.i.
Unidad de Planificación
Depósitos Aduaneros Bolivianos-DAB



DETERMINACIÓN DE OPERACIONES Y TAREAS

Ítem	Objetivo	Operación	Inicio	Fin	Descripción de la Operación	Descripción de la Tarea	Responsable		
2.1	Posibilitar la rentabilidad financiera mediante su sostenibilidad.	Alcanzar rentabilidad financiera	Gestionar en forma oportuna los requerimientos de bienes y servicios con política de austeridad para el desarrollo de las actividades operativas y administrativas de la Empresa.					Obtener Certificaciones de verificación y autorización de uso para instrumentos de pesaje de DAB	Gerente Nacional Administrativo Financiero
			Abr	Dic	Certificaciones de verificación de instrumentos de pesaje de DAB	Obtener Certificaciones de verificación y autorización de uso para instrumentos de pesaje de DAB	Gerente Nacional Administrativo Financiero		
			Abr	Oct	Documentos digitalizados gestiones 2009-2010-2011-2012-2013-2014-2015 cargados a GSISDAB para la remisión a la AN	Reprocesamiento de documentos digitalizados remitidos a la ANI gestiones 2009-2010-2011-2012-2013-2014-2015 de todos los Recintos de DAB	Gerente Nacional Administrativo Financiero		
			Dic	Dic	Documentación 2020 Transferida a la Aduana Nacional	Transferencia documental documentos históricos operativos 2020 a la Aduana Nacional	Gerente Nacional Administrativo Financiero		
			Abr	Dic	Pólizas de seguro en cumplimiento a lo establecido en el Reglamento para la concesión de Depósitos de Aduana.	Contratación de pólizas de seguro para cobertura de posibles riesgos, como medio para la obtención de indemnización de daños	Gerente Nacional Administrativo Financiero		
			Ene	Dic	Avance efectivo en las gestiones de reclamo de los siniestros ante la Cia Aseguradora para el cierre de los reclamos. Gestiones de resguardo y organización referente a la información generada	Gestiones de seguimiento permanente del avance de los casos de siniestros (reclamos), tanto internos (Unidades Organizacionales DAB) como externos (Cia Aseguradora).	Gerente Nacional Administrativo Financiero		
			Febr	Oct	Contar con Materiales y Suministros para disposición y entrega de acuerdo a solicitudes	Adquisición de materiales y suministros estrictamente necesarios para el desarrollo de las actividades administrativas y operativas por compras PAC y menores.	Gerente Nacional Administrativo Financiero		
			Febr	Nov	Modulo de Almacén-GSISDAB Actualizado	Registro y disposición de Materiales y Suministros adquiridos de acuerdo a orden compra o contrato (en GSISDAB)	Gerente Nacional Administrativo Financiero		
			Ene	Dic	Los Recintos y oficina central contarán con Materiales y Suministros de manera oportuna	Entrega oportuna de materiales y suministros solicitados y programados para el área administrativa y operativa	Gerente Nacional Administrativo Financiero		
			Ene	Dic	Archivo de almacenes organizado.	Estructuración del archivo de documentación: almacén 2020-2021	Gerente Nacional Administrativo Financiero		
			Abr	Nov	inventario realizado Depósitos Aduaneros Bolivianos.	Inventariación, Codificación y Asignación de Activos Fijos de DAB.	Gerente Nacional Administrativo Financiero		
			Mar	Oct	Activos adquirido en forma oportuna	Adquisición de equipamiento administrativo en función a especificaciones técnicas de las unidades solicitantes.	Gerente Nacional Administrativo Financiero		
			Febr	Dic	100% de ejecución del Plan de Mantenimiento de maquinaria y equipamiento. Informes de avance Registros por maquinaria del consumo y uso de combustible para emisión de estadísticas.	Elaboración y Ejecución del Plan de mantenimiento Preventivo - Correctivos de Maquinaria y Vehículos de DAB	Gerente Nacional Administrativo Financiero		
			Febr	Dic	Registros por maquinaria del consumo y uso de combustible para emisión de estadísticas.	Consolidar registros de adquisiciones, uso y consumo de combustible por recintos	Gerente Nacional Administrativo Financiero		
			Ene	Febr	Taller del PAC 2021 concluido. RESABS aprobado PAC 2021 aprobado y difundido.	Taller PAC, aprobación y defunción en el marco del RESABS actualizado.	Gerente Nacional Administrativo Financiero		
			Ene	Dic	Información de avance de ejecución del PAC.	Seguimiento a la ejecución de las contrataciones programadas en el PAC.	Gerente Nacional Administrativo Financiero		
			Ene	Dic	Aplicación del módulo de Contrataciones ERP	Aplicación del sistema ERP, modulo de contrataciones	Gerente Nacional Administrativo Financiero		
			Ene	Sept	Mejorar la gestión de Recursos Humanos de la empresa para lograr un mejor desempeño del personal	Procedimientos documentados	Elaboración de procedimientos administrativos para facilitar la gestión de Recursos Humanos	Gerente Nacional Administrativo Financiero	

321



Actividad		Fecha		Resultado Informado		Responsable	
Generar condiciones adecuadas de seguridad Industrial en la Empresa	Febr	Jun	Los files del personal se encuentren con	Revisión actualización de las carpetas del personal	Gerente Nacional Administrativo Financiero		
	Ago	Dic	Personal actualizado en algunos conodi	Capacitación y Evaluación del Desempeño a personal de la DAB	Gerente Nacional Administrativo Financiero		
	Ago	Nov	Formularios revisados y aprobados	Formulación y elaboración de la Programación Operativa Individual	Gerente Nacional Administrativo Financiero		
	Ene	Jun	Contar con información inmediata y actualizada sobre las vacaciones	Implementación de un sistema de control de vacaciones	Gerente Nacional Administrativo Financiero		
	Ene	Dic	Que el personal nuevo conozca las unie	Inducción de Personal nuevo de la Empresa	Gerente Nacional Administrativo Financiero		
	Jul	Dic	Registro de Contratos en el Ministerio de Trabajo y P. Social	Actualización y Registro de Nuevos Contratos ante el Ministerio de Trabajo y P. Social	Gerente Nacional Administrativo Financiero		
	Febr	Jul	Todos el personal operativo de planta	Dotación de Ropa de Trabajo en la Gestión	Gerente Nacional Administrativo Financiero		
	Mar	Jul	Todos el personal operativo de planta	Dotación de Botines de Seguridad en la Gestión	Gerente Nacional Administrativo Financiero		
	Febr	Jul	Todos el personal operativo de planta	Dotación de Equipos de Protección Personal en la Gestión	Gerente Nacional Administrativo Financiero		
	Ene	Dic	Actividades de control de Plagas realizadas en todos los recintos	Servicio de Control de Plagas para La Gestión	Gerente Nacional Administrativo Financiero		
	Febr	Dic	Todos los extintores recargados y vigen	Recarga de Extintores para la Gestión	Gerente Nacional Administrativo Financiero		
	Ene	Mar	Disposición de Residuos Sólidos sin ries	Elaboración de procedimiento para la Evacuación, Transporte y Disposición Final de Mercancía Destruída y Residuos Sólidos.	Gerente Nacional Administrativo Financiero		
	Ene	Dic	Residuos Sólidos evacuados periódicarr	Evacuación, Transporte y Disposición Final de Residuos Sólidos RAILP 2021	Gerente Nacional Administrativo Financiero		
	Ene	Dic	Residuos Sólidos evacuados periódicamente	Evacuación, transporte y disposición final de residuos sólidos Pasto Grande 2021	Gerente Nacional Administrativo Financiero		
Mar	Abr	Extintores adquiridos	Adquisición de extintores de PQ tipo ABC de 20 LB con su gabinete para exteriores	Gerente Nacional Administrativo Financiero			
Abr	Ago	Carteles de Señalización Instalados	Adquisición y/o Instalación de carteles de señalización	Gerente Nacional Administrativo Financiero			
Jul	Ago	Equipos de Medición Calibrados y Certi	Calibración y Certificación de equipos de medición	Gerente Nacional Administrativo Financiero			
Febr	Dic	Lodos de cámara séptica evacuados periódicamente	Evacuación, transporte y disposición final de lodos de cámara séptica RAIO	Gerente Nacional Administrativo Financiero			
Asistencia integral en salud ocupacional, de todos los funcionarios dependientes de DAB a nivel nacional	Mar	May	Atención medica oportuna con tratami	Atención del servicio Médico y dotación de Medicamentos y otros al personal DAB	Gerente Nacional Administrativo Financiero		
	Mar	Ago	Prevenir el tétanos, enfermedades esta	Vacunación del personal de DAB (tétanos, gripe y otros) a nivel nacional con el Ente Gestor de Salud	Gerente Nacional Administrativo Financiero		
	Ago	Nov	Prevenir enfermedades ocupacionales de todos los funcionarios DAB (personal de planta)	Exámenes médicos anuales con el Ente Gestor de Salud DS 2936, Ley 252, Ley 798 y DS 3164	Gerente Nacional Administrativo Financiero		

320



Código POA	Acción de su Plan de Gestión	Resultados esperados	Operación	Cómo se realizará	Resultados esperados	Indicadores específicos	Unidad de Organización
				Ago	Nov	Actualización de Files de Consultorio Médico de todo el personal de DAB a nivel nacional DS 2936	Gerente Nacional Administrativo Financiero
				Jun	Ago	Capacitación de primeros auxilios y otros	Gerente Nacional Administrativo Financiero
				Ene	Dic	Seguimiento administrativo al personal DAB en la solicitud de SIT mensual ante Ente Gestor de Salud	Gerente Nacional Administrativo Financiero
				Ene	Dic	Emisión de Estados Financieros Mensuales	Gerente Nacional Administrativo Financiero
				Mar	Dic	Control de la ejecución de gastos.	Gerente Nacional Administrativo Financiero
				Ene	Dic	Ejecución de comprobantes de gasto	Gerente Nacional Administrativo Financiero
				Ene	Dic	Ejecución Presupuestaria Mensual	Gerente Nacional Administrativo Financiero
				Ago	Sept	Anteproyecto de Presupuesto 2022 aprobado por RD	Gerente Nacional Administrativo Financiero
				Ene	Dic	100% de certificaciones presupuestarias solicitadas cuentan con análisis y emisión del documento correspondiente	Gerente Nacional Administrativo Financiero
				Ene	Dic	12 Reportes Anuales de Ingresos presentados a la AN	Gerente Nacional Administrativo Financiero
				Ene	Dic	12 Reportes mensuales de Conciliación por cuenta y libreta Bancaria	Gerente Nacional Administrativo Financiero
				Ene	Dic	Informes Mensuales del control del FONDO ROTATIVO	Gerente Nacional Administrativo Financiero
				Ene	Dic	12 Reportes Anuales presentados al MEFP (SIET)	Gerente Nacional Administrativo Financiero
				Mar	Oct	3 Informes de seguimiento a cumplimiento de instructivos emitidos a nivel nacional	Gerente Nacional Administrativo Financiero
				Ene	Dic	3 Informe de seguimiento a cumplimiento de instructivos emitidos a nivel nacional	Gerente Nacional Administrativo Financiero
				Mar	Oct	3 Módulos implementados	Gerente Nacional Administrativo Financiero
				Ene	Dic	Información oportuna de ingresos	Gerente Nacional Administrativo Financiero
				Abr	Ago	Normativa priorizada elaborados o actualizada	Unidad de Planificación
				Jun	Sept	PEE Formulado y gestión de aprobación por Directorio de DAB	Unidad de Planificación
				Jul	Sept	POA 2022 formulado y gestión de aprobación ante el Directorio de DAB	Unidad de Planificación
				Ene	Oct	Seguimiento al POA	Unidad de Planificación
				Nov	Dic	Elaboración del borrador para validación con MEFP	Unidad de Planificación
				Ene	Oct	Seguimiento al Convenio	Unidad de Planificación
						Información sobre el movimiento de re	
						Apoyar en la gestión empresarial a través de la planificación operativa y estratégica, coordinación y seguimiento.	
						Apoyo técnico para la elaboración o act	
						Formulación del PEE 2021 - 2025	
						Formulación del POA 2022	
						Seguimiento y evaluación a los Planes	
						Elaboración Convenio Anual de Compromisos por Resultados MEFP 2020-2021.	

319



Unidad Organizacional	Unidad Organizacional	Unidad Organizacional	Unidad Organizacional	Unidad Organizacional	Unidad Organizacional	Unidad Organizacional	Unidad Organizacional	Unidad Organizacional	Unidad Organizacional
			Ene	Abr	Elaboración de un Plan de Negocios (co	Plan de Negocios elaborado		Unidad de Planificación	
			Oct	Dic	Realización de estudios de satisfacción	Informe de Encuesta		Unidad de Planificación	
			Abr	Ago	Elaboración, aprobación y difusión de la	Memoria 2020 remitida a la AN		Unidad de Planificación	
		Ampliar el alcance del Sistema de Gestión de la Calidad en Recintos priorizados	Febr	Abr	Consultara Contratada	Contratación de Consultoría para la implementación de la Norma ISO 9001		Unidad de Planificación	
			Dic	Dic	Recintos de aduana priorizados con SG	Implementación del SGC en DAB para Certificación ISO 9001:2015		Unidad de Planificación	
			Dic	Dic	Certificación en la Norma ISO 9001/201	Certificación de la Norma ISO 9001.		Unidad de Planificación	
		Mantener y mejorar la infraestructura tecnológica de DAB.	Jun	Sept	Servidores con mejores prestaciones de funcionamiento.	UpGrade a los Servidores de CPD		Departamento de Sistemas	
			Febr	May	CPD bajo norma y lineamientos de la A	Normalización del Centro de Procesamiento de Datos		Departamento de Sistemas	
			Mar	May	Equipamiento informático instalado y a	Renovación del equipamiento informático en Oficina Central y Recintos		Departamento de Sistemas	
			Febr	Mar	Fortinet con licencia vigente, actualizad	Renovación de licencias anual de FortiNet (RAIOR)		Departamento de Sistemas	
			Sept	Oct	KSMG con licencia vigente, actualizada.	Renovación de licencias anual de FortiNet (OC)		Departamento de Sistemas	
			Ago	Sept	Correo Institucional protegido	Renovación de licencias anual de KSMG (CPD - RAIOR)		Departamento de Sistemas	
			Ago	Sept	Kaspersky con licencia vigente, actualizad	Renovación de licencias anual Kaspersky (OC y RAILP)		Departamento de Sistemas	
			Ene	Febr	Kaspersky con licencia vigente, actualizad	Renovación de licencias Kaspersky para RAIOR y RAAVV		Departamento de Sistemas	
			Ahr	Ago	Guías elaboradas	Elaboración de guías para creación de reglas en FW, backup de usuarios, diseño y configuración de la red.		Departamento de Sistemas	
		Realizar el mantenimiento preventivo y/o correctivo del parque computacional (periféricos) y Servidores del CPD	Abr	Sept	Servidores y dispositivos de red libres de	Realización de Mantenimiento físico de servidores y dispositivos de red en CPD		Departamento de Sistemas	
			Ene	Ago	100% de equipos de computación reinstalados y libres de partículas de	Realización de Mantenimiento preventivo y/o correctivo de Equipos de computación en RAILP		Departamento de Sistemas	
			Mar	Sept	100% de equipos de computación reinstalados y libres de partículas de	Realización de Mantenimiento preventivo y/o correctivo de Equipos de computación en Oficina Central		Departamento de Sistemas	
			Ene	Oct	100% de equipos de computación reinstalados y libres de partículas de polvo	Realización de Mantenimiento preventivo y/o correctivo de Equipos de computación en RAIOR		Departamento de Sistemas	
			Ene	Oct	-SO reinstalados	Realización de Mantenimiento preventivo y/o correctivo de Equipos de Computación RAAVV		Departamento de Sistemas	
			May	May	100% de equipos de computación reinstalados y libres de partículas de	Realización de Mantenimiento preventivo y/o correctivo de Equipos de Computación RAFSM		Departamento de Sistemas	
			May	May	100% de equipos de computación reinstalados y libres de partículas de	Realización de Mantenimiento preventivo de Equipos de Computación RAHSV		Departamento de Sistemas	
			Ene	Oct	100% de equipos de computación reinstalados y libres de partículas de	Realización de Mantenimiento preventivo y/o correctivo de Equipos de computación en RAFPTZ		Departamento de Sistemas	
			Ene	Oct	100% de equipos de computación reinstalados y libres de partículas de polvo	Realización de Mantenimiento preventivo y/o correctivo de Equipos de computación en RAFDESA		Departamento de Sistemas	
			Febr	Febr	-SO reinstalados	Realización de Mantenimiento preventivo y/o correctivo de Equipos de computación en RAFCH		Departamento de Sistemas	
			Abr	Abr	100% de equipos de computación reinstalados y libres de partículas de	Realización de Mantenimiento preventivo y/o correctivo de Equipos de computación en RAAJW		Departamento de Sistemas	
			Jun	Jun	100% de equipos de computación reinstalados y libres de partículas de	Realización de Mantenimiento preventivo y/o correctivo de Equipos de computación en RAITJ		Departamento de Sistemas	
			Ago	Ago	100% de equipos de computación reinstalados y libres de partículas de polvo	Realización de Mantenimiento preventivo y/o correctivo de Equipos de computación en RAFGYA		Departamento de Sistemas	
					-SO reinstalados			Departamento de Sistemas	

314

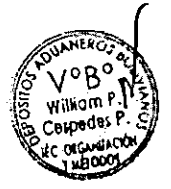

Código	Descripción de la actividad	Inicio	Fin	Ene	Dic	Descripción de la actividad	Descripción de la actividad	Unidad Organizativa
	Actualizar y Desarrollar sistemas Informáticos para automatizar los procesos operativos y administrativos.	Ene	Abr			Sistema (s), módulo (s) desarrollados (s)	Análisis, diseño, desarrollo, pruebas implementación del Sistema para la Gestión de Archivo (Físico y Digital)	Departamento de Sistemas
		Ene	Dic			Sistema (s), módulo (s) desarrollados (s)	Desarrollo e implementación de Sistema Informático SIRAD-DAB	Departamento de Sistemas
		Jun	Dic			Módulos de los sistemas complementados, modificados o adecuados	Modificación y Adecuación a los módulos de los Sistemas SIADA y GSISDAB	Departamento de Sistemas
		Mar	Dic			Sistemas complementarios o transferidos	Análisis, diseño, desarrollo, ajustes, modificaciones a los sistemas complementarios o transferidos	Departamento de Sistemas
		May	Nov			Documentos generados y aprobados por el Comité de Asesoramiento	Actualización y/o Elaboración de DBdD, MU Y DdD de los módulos, sistemas implantados	Departamento de Sistemas
		Abr	Sept			Guías elaboradas	Elaboración de guías para Sitios Web (Diseño, Actualización y Mantenimiento),	Departamento de Sistemas
		Mar	Dic			Documentación digitalizada, centralizada y procesada	Instalación y configuración de App Server	Departamento de Sistemas
	Realizar gestiones jurídicas y prestar asesoramiento legal a la Empresa DAB	Ene	Dic			Todos los contratos administrativos requeridos por la empresa fueron elaborados al 100%	Elaboración de contratos y realizar el registro y remisión a la Contraloría General del Estado.	Unidad de Asuntos Jurídicos
		Ene	Dic			Todos los contratos suscritos con montos que correspondan.	Gestión y seguimiento a la protocolización de los contratos que correspondan.	Unidad de Asuntos Jurídicos
		Ene	Dic			elaborar todos los informes solicitados	Elaboración de Informes Legales oportunamente solicitados.	Unidad de Asuntos Jurídicos
		Ene	Dic			Emisión de Resoluciones Administrativas	Proyección de Resoluciones Administrativas y Resoluciones de Directorio	Unidad de Asuntos Jurídicos
		Ene	Abr			un proyecto de modificación al Decreto de Creación	Presentar un Proyecto de Modificaciones al Decreto de Creación en coordinación con las demás unidades organizacionales de DAB.	Unidad de Asuntos Jurídicos
		Ene	Abr			Un proyecto de modificación al Estatuto Orgánico	Presentar un proyecto de modificación al Estatuto Orgánico en coordinación con las demás unidades organizacionales de DAB	Unidad de Asuntos Jurídicos
	Asesoramiento y gestión Jurídica a la Empresa en estrados judiciales, procesos administrativos y otras instancias de conciliación.	Ene	Dic			Procesos administrativos concluidos	Substanciación de Procesos Sumarios Administrativos.	Unidad de Asuntos Jurídicos
Ene		Dic			Procesos Judiciales Aperturados y atendidos	Inicio de procesos judiciales ante hechos ilícitos, seguimiento de los procesos, presentación de memoriales, apelaciones, requerimientos y otros documentos procedimentales necesarios.	Unidad de Asuntos Jurídicos	
Ene		Dic			Dejar sin efectos las sanciones administrativas	Asesoramiento Legal con la interposición de Recursos de Revocatoria y Jerárquico a la Resoluciones sancionatorias emergentes de la presunta comisión de infracciones establecidas en el Reglamento de Concesiones.	Unidad de Asuntos Jurídicos	
Ene		Dic			Registros de procesos judiciales en plaza del Estado y Contraloría General del Estado	Registro de los procesos Judiciales que correspondan ante la OFEP, Procuraduría General del Estado y Contraloría General del Estado	Unidad de Asuntos Jurídicos	
Ene		Dic			base de datos actualizada	Registro continuo en la base de datos interna de Procesos Judiciales y de Relacionamientos.	Unidad de Asuntos Jurídicos	
Ene		Oct			Desarchivo de los Procesos de Ejecución de las Gestiones 2014 al 2018.	Tramitación, Gestión y Desarchivo de Procesos de Ejecución de Cobro Coactivo y Civiles de las Gestiones 2014 al 2018.	Unidad de Asuntos Jurídicos	
Ene		Dic			Resoluciones emitidas por el Órgano Judicial	Patrocinar, iniciar, atender, efectuar seguimiento de todos los procesos civiles, laborales, Coactivos Fiscales, Coactivos Sociales, Constitucionales de la gestión 2019-2020 y 2021	Unidad de Asuntos Jurídicos	

317

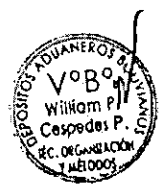

Planificación	Acción	Responsable	Inicio	Fin	Descripción de Actividades	Observaciones	Estado	
2.2	Asegurar la prestación de los servicios de logística, Almacenamiento y Asistencia al Control de Tránsitos bajo estándares de calidad y seguridad.	Servicios de Logística, Almacenaje y Control de Tránsitos brindados en forma oportuna y eficiente, en el marco de la normativa vigente	Optimizar los servicios de almacenamiento. Logística, asistencia control de tránsito y organización de almacenes a nivel nacional	Ene	Dic	Realización continua de los servicios Log	Prestación de los servicios de almacenaje, logística y asistencia al control de tránsitos cumpliendo los procesos establecidos por la AN y DAB.	Gerencia Nacional de Operaciones
				Dic	Dic	Rotación de salidas/Ingresos de mercar	Ejecución de acciones de disposición de mercancía abandonada e incautada con la autorización de la AN (preparación de lotes para subastas, destrucciones, etc).	Gerencia Nacional de Operaciones
				Mar	Dic	Identificación correcta y actualizada de inventarios de mercancías incautadas y abandonadas.	Actualización de inventarios en los recintos de mercancía incautada y caída en abandono.	Gerencia Nacional de Operaciones
				Mar	Dic	4 informes de supervisión y control en	Supervisión y control de las operaciones de logística y almacenamiento de los distintos recintos de DAB.	Gerencia Nacional de Operaciones
				Dic	Dic	aplicación de nuevos servicios autoriza	Atención de requerimientos de la AN por nuevos servicios y operaciones en los Recintos Aduaneros.	Gerencia Nacional de Operaciones
				Ene	Mar	Disposición de Residuos Sólidos sin ries	Elaboración de un procedimiento para destrucción de mercancías en coordinación con el encargado SISO	Gerencia Nacional de Operaciones
				Mar	Jun	Procedimiento aprobado por directorio de DAB	Elaboración de un procedimiento para Buenas Practicas de Almacenamiento	Gerencia Nacional de Operaciones
				Jun	Dic	Mercancías registradas, identificadas y	Reordenamiento de mercancías dentro de los recintos que lo requieran según su tipo.	Gerencia Nacional de Operaciones
				Ene	Mar	Facturación con la correcta aplicación d	Solicitar al Departamento de Sistemas el Ajuste al modulo de facturación para la correcta aplicación de tarifas.	Gerencia Nacional de Operaciones
				Mantener el sistema integrado de seguridad en correcto funcionamiento en los recintos administrados por DAB.	Abr	Dic	Protocolos de seguridad del DSFO actualizados de acuerdo a normativa vigente	Implementación de las acciones contempladas en la Política de Seguridad en primera etapa en los RAILP, RAIOR y RAAVV de DAB.
			Abr		Oct	Sistema de almacenamiento de grabaci	Adquisición e implementación de discos duros para los dispositivos de grabación de imágenes y archivos digitales en los recintos de DAB	Gerencia Nacional de Operaciones
			Ene		Dic	Minimizar riesgos de seguridad	Control y vigilancia a través del monitoreo para la prevención de sustracción de prenda aduanera en recintos.	Gerencia Nacional de Operaciones
			Ene		Dic	Fiscalización al trabajo de la empresa d	Supervisión al Servicio de Seguridad Física Privada en los Recintos Aduaneros administrados por DAB	Gerencia Nacional de Operaciones
			Mar		Sept	Sistemas de cámaras en funcionamiento	Mantenimiento a los dispositivos del CDP del DSFO	Gerencia Nacional de Operaciones
			Mar		Sept	Sistemas de cámaras en funcionamient	Gestión de mantenimiento del sistema de cámaras de seguridad en RAILP.	Gerencia Nacional de Operaciones
			May		Nov	Sistemas de cámaras en funcionamient	Gestión de mantenimiento del sistema de cámaras de seguridad en RAIOR.	Gerencia Nacional de Operaciones
			Abr		Oct	Sistemas de cámaras en funcionamient	Gestión de mantenimiento del sistema de cámaras de seguridad en RAAVV.	Gerencia Nacional de Operaciones
			Oct		Oct	Sistemas de cámaras en funcionamiento	Gestión de mantenimiento del sistema de cámaras de seguridad en RAFDE.	Gerencia Nacional de Operaciones
			Oct		Oct	Sistemas de cámaras en funcionamient	Gestión de mantenimiento del sistema de cámaras de seguridad en RAFCH.	Gerencia Nacional de Operaciones
			Sept	Sept	Sistemas de cámaras en funcionamient	Gestión de mantenimiento del sistema de cámaras de seguridad en RAAJW.	Gerencia Nacional de Operaciones	

316

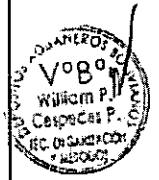

Resumen de Ejecución de Inversión y Mantenimiento		Resumen de Ejecución de Inversión y Mantenimiento		Resumen de Ejecución de Inversión y Mantenimiento		Resumen de Ejecución de Inversión y Mantenimiento		
Actividad	Resumen de Ejecución de Inversión y Mantenimiento	Actividad	Resumen de Ejecución de Inversión y Mantenimiento	Actividad	Resumen de Ejecución de Inversión y Mantenimiento	Actividad	Resumen de Ejecución de Inversión y Mantenimiento	
				Abr	Abr	Sistemas de cámaras en funcionamiento	Gestión de mantenimiento del sistema de cámaras de seguridad en RAFGY.	Gerencia Nacional de Operaciones
				Nov	Nov	Sistemas de cámaras en funcionamiento	Gestión de mantenimiento del sistema de cámaras de seguridad en RAITI	Gerencia Nacional de Operaciones
2.3	Realizar la Ejecución de Inversión y Mantenimiento.	Proyectos de Inversión y Plan de mantenimiento en Infraestructura ejecutados según lo establecido en el Contrato de Concesión Amudado al 2024	Cumplimiento del Programa de Mantenimiento	Abr	Sept		Mantenimiento Recinto Aduana Interior La Paz	Gerencia Nacional de Operaciones
				Abr	Sept	Infraestructura del RAILP con condiciones adecuadas para el desarrollo de operaciones	Mantenimiento Recinto Aduana Interior Oruro	Gerencia Nacional de Operaciones
				May	Sept	Infraestructura del RAIT con condiciones	Mantenimiento Recinto Aduana Interior Tarija	Gerencia Nacional de Operaciones
				May	Sept	Infraestructura del RAFCH con condicio	Mantenimiento Recinto Aduana Frontera Charaña	Gerencia Nacional de Operaciones
				May	Sept	Infraestructura del RAFD con condicio	Mantenimiento Recinto Aduana Frontera Desaguadero	Gerencia Nacional de Operaciones
				Abr	Oct	Infraestructura del RAFPS con condicio	Mantenimiento Recinto Aduana Frontera Puerto Suarez	Gerencia Nacional de Operaciones
				Abr	Oct	Infraestructura del RAFG con condicio	Mantenimiento Recinto Aduana Frontera Guayaramerin	Gerencia Nacional de Operaciones
				Jun	Oct	Infraestructura en condiciones adecuadas	Mantenimiento correctivo respecto a elementos estructurales, muros, cubiertas, obra fina y otros	Gerencia Nacional de Operaciones
				Jun	Sept	Infraestructura del RAFG con condicio	Mantenimiento Recinto Aduana Frontera Guayaramerin	Gerencia Nacional de Operaciones
				Dic	Dic	Infraestructura en condiciones adecuadas	Mantenimiento correctivo respecto a elementos estructurales, muros, cubiertas, obra fina y otros	Gerencia Nacional de Operaciones
			Cumplimiento del Nuevo Plan de Inversión Adicional	Mar	Dic	Cumplimiento al Plan de inversión AN	Proyecto "Conformación de Plataforma para Circulación Vehicular y Drenaje Pluvial Recinto Aduana Interior Tarija"	Gerencia Nacional de Operaciones
				Mar	Dic	Cumplimiento al Plan de inversión AN	Proyecto "Conformación de Plataforma para Circulación Vehicular y Drenaje Pluvial Recinto Aduana Frontera Desaguadero-Guaqui"	Gerencia Nacional de Operaciones
				Abr	Jun	Cumplimiento al Plan de inversión AN	Construcción de muro perimetral en terreno de Recinto Aduana Interior Tarija	Gerencia Nacional de Operaciones

315

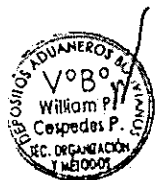

Código	Descripción de la actividad	Objetivo	Fecha de inicio	Fecha de término	Indicador	Unidad	
3.4	Promover la Transparencia y Lucha contra la Corrupción en la gestión de la empresa.	La gestión empresarial se realiza en observancia a lo establecido en normativa vigente Mecanismos de lucha contra la corrupción y acceso a la información son implementados	Establecer mecanismos de Transparencia. Rendición Pública de Cuentas y Acceso a la Información	Dic	Dic	Realización de la Audiencia de Rendición de Cuentas Inicial 2020	UTLCC
				Abr	May	Realización de la Audiencia de Rendición de Cuentas Final 2020	UTLCC
				Ene	Dic	Atención de denuncias recepcionadas	UTLCC
				Jul	Jul	Formulario de Denuncias y Formulario	UTLCC
				Jun	Jun	Promover la concientización interna en 2 áreas de riesgo de corrupción	UTLCC
				Ene	Dic	Identificación y seguimiento de áreas de riesgo de corrupción.	UTLCC
				Mar	Dic	Página web de la empresa actualizada	UTLCC
				Ene	Abr	Examen de Confiabilidad de los Registros y Estados Financieros de la EPNE(DAB)", al 31 de diciembre de 2021 y evaluación de Control Interno relacionado con la presentación de la información financiera.	Auditoría Interna
				Ene	abr	25%: • Requerimientos de documentación	Auditoría Interna
		Ene	abr	45% 45% = 90%: • Requerimientos de documentación	Auditoría Interna		
		Ene	abr	45% 45% = 90%: • Requerimientos de documentación	Auditoría Interna		
		Ene	abr	45% 45% = 90%: • Requerimientos de documentación	Auditoría Interna		
		May	May	45% 45% = 90%: • Requerimientos de documentación	Auditoría Interna		
		May	May	45% 45% = 90%: • Requerimientos de documentación	Auditoría Interna		
		May	Sept	20%: • Requerimientos de documentación	Auditoría Interna		
Jun	Sept	20%: • Requerimientos de documentación	Auditoría Interna				
Ene	Dic	7%, 9% y 11%: • Análisis del Formulario	Auditoría Interna				
Nov	Dic	60% - Con relación al Examen de Confiabilidad de los Registros y Estados Financieros de la EPNE (DAB)" - Gestión 2021.	Auditoría Interna				

314

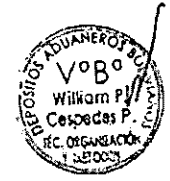



DETERMINACIÓN DE REQUERIMIENTOS

Requerimiento	Acción de Inversión / Proyecto	Descripción	Bienes o Servicios Determinados	Fecha de Inicio - Fin	Valor Estimado
1.1	Posibilitar la rentabilidad financiera mediante su sostenibilidad.	Gestionar en forma oportuna los requerimientos de bienes y servicios con política de austeridad para el desarrollo de las actividades operativas y administrativas de la Empresa.	Servicios básicos, materiales y suministros administrativos, operativos y otros.	04/01/2021 a 31/12/2021	10.735.301
		Dar viabilidad a las Contrataciones de Bienes, Obras, Servicios y Consultorías Individuales de Línea y por producto inscritas en el PAC.	Publicidad para el inicio del proceso de contratación de servicios.	04/01/2021 a 31/12/2021	35.086
		Mejorar la gestión de Recursos Humanos de la empresa para lograr un mejor desempeño del personal	Servicios Personales, Capacitación y Publicidad para procesos de reclutamiento	04/01/2021 a 31/12/2021	33.000.211
		Generar condiciones adecuadas de seguridad industrial en la Empresa	Ropa de trabajo, equipo de protección, señalización extintores de fuego y otros.	04/01/2021 a 31/12/2021	902.780
		Asistencia integral en salud ocupacional, de todos los funcionarios dependientes de DAB a nivel nacional	Medicamentos, servicios de examen pre-ocupacional, ocupacional y otros	04/01/2021 a 31/12/2021	32.861
		Controlar la asignación del uso de los Recursos y Gastos financieros y no Financieros de la Empresa	Auditoria Externa a los EEFF.	04/01/2021 a 31/12/2021	18.630.439
		Optimizar los servicios de almacenamiento. Logística, asistencia control de tránsito y organización de almacenes a nivel nacional	Medicamentos, servicios de examen pre-ocupacional, ocupacional y otros	04/01/2021 a 31/12/2021	74.456
		Ampliar el alcance del Sistema de Gestión de la Calidad en Recintos priorizados	Auditoria Externa a los EEFF.	04/01/2021 a 31/12/2021	332.072
		Mantener y mejorar la infraestructura tecnológica de DAB.	Gastos Judiciales, fotocopias, consultores de línea y otros.	04/01/2021 a 31/12/2021	534.069
		Realizar el mantenimiento preventivo y/o correctivo del parque computacional (periféricos) y Servidores del CPD	Gastos Judiciales, fotocopias, consultores de línea y otros.	04/01/2021 a 31/12/2021	44.208
		Actualizar y Desarrollar sistemas informáticos para automatizar los procesos operativos y administrativos.	Licencias, equipos de computación y otros	04/01/2021 a 31/12/2021	-
		Realizar gestiones jurídicas y prestar asesoramiento legal a la Empresa DAB	Repuestos, material de limpieza y otros	04/01/2021 a 31/12/2021	46.288
		Asesoramiento y gestión Jurídico a la Empresa en estrados judiciales, procesos administrativos y otras instancias de conciliación.	Consultoria por producto, consultoría individual de línea y otros	04/01/2021 a 31/12/2021	2.000
		200 1 3	Asegurar la prestación de los servicios de Logística, Almacenamiento y Asistencia al Control de Tránsitos bajo estándares de calidad y seguridad.	Optimizar los servicios de almacenamiento. Logística, asistencia control de tránsito y organización de almacenes a nivel nacional	Servicio de estiaje, alquiler de inmuebles, adquisición de materiales, consultoría individual de línea, personal eventual y otros.
Mantener el sistema integrado de seguridad en correcto funcionamiento en los recintos administrados por DAB.	Seguridad Privada, Materiales y otros.			04/01/2021 a 31/12/2021	5.425.200
	Realizar la Ejecución de Inversión y Mantenimiento.	Cumplimiento del Programa de Mantenimiento	Servicio de mantenimiento.	04/01/2021 a 31/12/2021	990.715
		Cumplimiento del Nuevo Plan de Inversión Adicional	Servicio de consultoría por producto, servicio de construcción y servicio de supervisión	04/01/2021 a 31/12/2021	34.619.990



Código POA	Acción de corto plazo Gestión 2021	Objetivos	Detalle del gasto programado	Fecha en la que se requiere	Presupuesto de Gastos
3.4	Promover la Transparencia y Lucha contra la Corrupción en la gestión de la empresa.	Establecer mecanismos de Transparencia. Rendición Pública de Cuentas y Acceso a la Información Ejecutar el POA de la UAI, aprobado por la MAE y la Subcontraloría de Empresas Públicas. Además, realizar auditorías no programadas solicitadas por Gerencia General, Presidente del Directorio y Unidad de Transparencia dependiente del MEFP.	Personal eventual, pasajes, viáticos y otros	04/01/2021 a 31/12/2021	23.016
			Consultoría individual de línea, personal eventual, pasajes, viáticos y otros	04/01/2021 a 31/12/2021	31.760



Mauricio Roberto Calvo Vásquez
 JEFE DE LA UNIDAD DE PLANIFICACIÓN a.i.
 Unidad de Planificación
 Depósitos Aduaneros Bolivianos-DAB

EMPRESA PÚBLICA NACIONAL ESTRATÉGICA

DEPÓSITOS ADUANEROS BOLIVIANOS



Depositos Aduaneros Bolivianos

PRESUPUESTO

DE

RECURSOS

EL ALTO – BOLIVIA
2020



PRESUPUESTO DE RECURSOS GESTION 2021

(Expresado En Bolivianos)

RUBRO	DESCRIPCION DEL RUBRO	PRESUPUESTO
11000	Ingresos por Operación	99.703.059
11300	Venta de Servicios	99.703.059
35100	Disminución de Activo Disponible	26.251.992
35110	Disminución de Caja y Bancos	26.251.992
Total Presupuesto de Ingresos		125.955.051

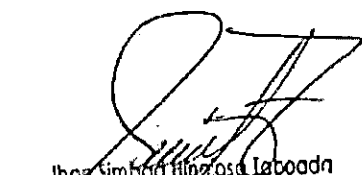
Jhon Simón Hincapié Taboada
ESP. III RESPONSABLE DE PRESUPUESTOS
Departamento de Finanzas
Depósitos Aduaneros Bolivianos-DAB

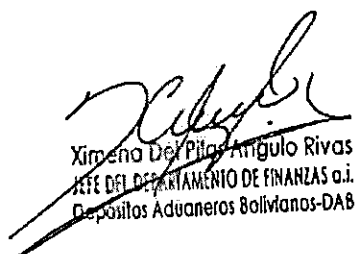
Ximena Del Pilar Arigulo Rivas
JEFE DEL DEPARTAMENTO DE FINANZAS a.i.
Depósitos Aduaneros Bolivianos-DAB

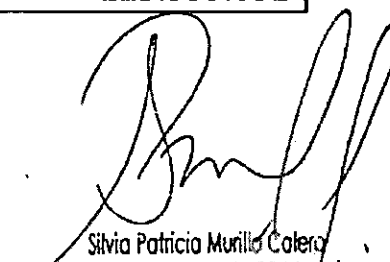
Silvia Patricia Murillo Colera
GERENTE GENERAL a.i.
Depósitos Aduaneros Bolivianos-DAB



LIBRETAS DE LA CUENTA UNICA

Fecha Desde: 01/01/2019 Fecha Hasta: 31/12/2019

Fecha: 11/09/2020 13:30:42
 Gestión: 2019
 Usuario: LMF345974700
 Ambiente: PRODUCCION
 Reporte: RTesResumenLibretas

Banco : 1004 BANCO CENTRAL DE BOLIVIA
 Cuenta : 3987069001 CUENTA UNICA DEL TESORO
 Moneda: 69 BOLIVIANOS

Libreta	Descripción	Saldo Inicial	Créditos	Débitos	Saldo Final	Estado
00580012001	ENPE - DEPOSITOS ADUANEROS BOLIVIA - RECURSOS ESPECIFICOS	35,820,684.66	154,383,784.17	148,092,084.98	42,112,383.85	APROBADO
00580014201	DEPOSITOS ADUANEROS BOLIVIANOS	7,821,332.16	7,833,502.16	7,851,620.96	7,803,213.36	APROBADO
Total Libretas de la CUT :		43,642,016.82	162,217,286.33	155,943,705.94	49,915,597.21	

[Signature]
 Luis Fernando Mamani Feliciano
 ESP. EN RESP. DE TRESORERÍA
 DEPARTAMENTO DE FINANZAS
 Depósitos Aduaneros Bolivianos-DAB

[Signature]
 Ximena Del Pilar Angulo Rivas
 JEFE DEL DEPARTAMENTO DE FINANZAS a.i.
 Depósitos Aduaneros Bolivianos-DAB

[Signature]
 Silvia Patricia Murillo Calero
 GERENTE GENERAL a.i.
 Depósitos Aduaneros Bolivianos-DAB

EMPRESA PÚBLICA NACIONAL ESTRATÉGICA
DEPÓSITOS ADUANEROS BOLIVIANOS



PRESUPUESTO
CONSOLIDADO POR
UNIDAD EJECUTORA

EL ALTO – BOLIVIA
2020

MATRIZ DEL PRESUPUESTO CONSOLIDADO

GESTION 2021

PARIDA	DESCRIPCIÓN DE LA PARIDA PRESUPUESTARIA	Gerencia Nacional de Administración y Finanzas	Gerencia Nacional de Operaciones	Infraestructura funcionamiento	Infraestructura Inversión	TOTAL PRESUPUESTO 2021
10000	SERVICIOS PERSONALES	10,434,874	16,335,445,77	0	0	26,770,319,77
11000	Empleados Permanentes	7,939,018	15,807,018	0	0	23,746,036
11220	Bono de Antigüedad	560,400	2,184,000			2,744,400
11310	Bono de Frontera	180,000	504,000			684,000
11400	Aguinaldos	531,588	1,158,232			1,689,818
11500	Asignaciones Familiares	288,000	744,000			1,032,000
11700	Sueldos	6,379,032	11,210,784			17,589,816
12000	Empleados No Permanentes	1,158,245	99,468	0	0	1,257,713
12100	Personal Eventual	1,158,245	99,468			1,257,713
13000	Previsión Social	1,387,611	2,235,981	0	0	3,623,592
13110	Régimen de Corto Plazo (Salud)	830,410	1,400,930			2,231,340
13120	Plan de Riesgo Profesional - Régimen de Largo	142,000	275,559			417,559
13131	Aporte Patronal Solidario 3%	249,120	281,291			530,411
13200	Aporte Patronal para Vivienda	168,081	278,201			446,282
20000	SERVICIOS NO PERSONALES	1,700,335	33,050,454	853,275	0	35,604,064
21000	Servicios Básicos	0	3,115,101	0	0	3,115,101
21100	Comunicaciones		45,492			45,492
21200	Energía Eléctrica		1,700,148			1,700,148
21300	Agua		221,112			221,112
21400	Telefonía		129,528			129,528
21600	Internet y Otros		1,018,821			1,018,821
22000	Servicios de Transporte y Seguros	432,288	10,412,558	0	0	10,844,846
22110	Pasajes al Interior del País	129,240	79,747			208,987
22210	Viajes por Viajes al Interior del País	148,804	58,485			207,289
22300	Fletes y Almacenamiento	20,000	7,888,200			7,908,200
22500	Seguros	150	1,762,889			1,763,039
22600	Transporte de Personal	134,094	615,267			749,361
23000	Alquileres	11,500	11,483,580	0	0	11,495,080
23100	Alquiler de Edificios		10,861,580			10,861,580
23200	Alquiler de Equipos y Maquinarias		458,000			458,000
23400	Otros Alquileres	11,500	68,000			79,500
24000	Instalación, Mantenimiento y Reparaciones	188,264	659,154	848,275	0	1,705,693
24110	Mantenimiento y Reparación de Inmuebles			808,000		808,000
24120	Mantenimiento y Reparación de Vehículos	147,264	699,156			846,420
24130	Mantenimiento y Reparación de Muebles y enseres	20,000				20,000
24300	Otros Gastos por Concepto de Instalación, Mantenimiento y Reparación	19,000		40,275		59,275
25000	Servicios Profesionales y Comerciales	988,274	1,415,131	5,000	0	2,408,405
25120	Gastos Especializados por Atención Médica	14,900	286,000			300,900
25210	Consultorías por Producto					0
25220	Consultorías Individuales de Línea	610,212				610,212
25230	Auditorías Externas	90,000				90,000
25300	Comisiones y Gastos Bancarios	4,500				4,500
25400	Lavandería, Limpieza e Higiene	78,780	938,153			1,016,933
25500	Publicidad	82,852	15,000			97,852
25600	Servicios de Imprenta, Fotocopiado y Fotográficos	56,730	137,978			194,708
25700	Capacitación del Personal	40,050				40,050
25900	Servicios Manuales	10,250	40,000	5,000		55,250
26000	Otros Servicios No Personales	82,009	5,965,100	0	0	6,047,109
26200	Gastos Judiciales	12,000				12,000
26300	Derechos sobre bienes Intangibles	70,009				70,009
26620	Servicios Privados		5,425,200			5,425,200
26900	Otros		539,900			539,900
30000	MATERIALES Y SUMINISTROS	878,683	2,844,091	72,500	0	3,825,274
31000	Alimentos y Productos Agroforestales	506,986	1,473,914	0	0	1,980,900
31110	Gastos por Refrigerios al personal permanente	474,188	1,473,914			1,948,102
31120	Gastos por Alimentación y Otros Similares	18,400				18,400
31200	Alimentos para Animales	14,400				14,400
31300	Productos Agrícolas, Pecuarios y Forestales					0
32000	Productos de Papel, Cartón e Impresos	33,500	83,300	0	0	116,800
32100	Papel	31,500	77,300			108,800
32200	Productos de Artes Gráficas		6,000			6,000
32300	Libros, Manuales y Revistas					0
32500	Perifoneos y Boletines	2,000				2,000
33000	Textiles y Vestuario	40,725	340,571	0	0	381,296
33200	Confecciones Textiles		80,000			80,000
33300	Prendas de Vestir	32,000	163,200			195,200
33400	Calzados	8,725	97,371			106,096
34000	Combustibles, Productos Químicos, Farmacéuticos y Otros	17,974	679,006	52,500	0	749,480
34110	Combustibles, Lubricantes y Derivados para consumo		281,184			281,184
34200	Productos Químicos y Farmacéuticos	6,054	18,522			24,576
34300	Llantas y Neumáticos		150,000			150,000
34400	Productos de Cuero y Caucho		10,000			10,000
34500	Productos de Metales no Metálicos y Plásticos	1,820	171,300	10,000		183,120
34600	Productos Metálicos	1,000	10,000	35,000		46,000
34800	Herramientas menores	9,000	40,000	7,500		56,500
39000	Productos Varios		289,300	25,000	0	593,800

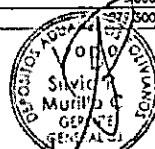

MATRIZ DEL PRESUPUESTO CONSOLIDADO

GESTION 2021						
PARIDA	DESCRIPCIÓN DE LA PARTIDA PRESUPUESTARIA	Gerencia Nacional de Administración y Finanzas	Gerencia Nacional de Operaciones	Infraestructura Funcionamiento	Infraestructura inversión	TOTAL PRESUPUESTO 2021
39100	Material de Limpieza	9.500	10.100			19.600
39400	Instrumental Menor Médico-Quirúrgico					0
39500	Útiles de Estrógeno y Oficina	108.000	249.400			355.400
39700	Útiles y Materiales Eléctricos	23.000	19.800	25.000		67.800
39800	Otros Repuestos y Accesorios	141.000				141.000
39900	Otros Materiales y Suministros		10.000			10.000
40000	ACTIVOS REALES	378.040	308.000	29.940	34.619.990	381.322.970
41000	Inmobiliarios	0	0	0	0	0
41100	Edificios					0
41200	Tierras y terrenos					0
42000	Construcciones	0	0	0	34.619.990	34.619.990
42230	Otras Construcciones y Mejoras de Bienes				32.913.193	32.913.193
42240	Otras Construcciones y Mejoras de Bienes				1.706.797	1.706.797
43000	Maquinaria y Equipo	375.060	290.000	59.940	0	725.000
43110	Equipo de Oficina y Muebles	1.000				1.000
43120	Equipo de Computación	334.060				334.060
43330	Maquinaria y Equipo de Tracción					0
43500	Equipo de Comunicación					0
43600	Equipo Educativo y Recreativo					0
43700	Otra Maquinaria y Equipo	40.000	290.000	59.940		389.940
49000	Otros Activos Fijos	0	18.000	0	0	18.000
49100	Activos Intangibles					0
49900	Otros Activos Fijos		18.000			18.000
50000	SERVICIO DE LA DEUDA PÚBLICA Y DISMINUCIÓN DE OTROS	2.443.338	3.168.232	0	0	5.611.570
60000	Gastos Devengados No Pagados - Otras Fuentes	1.850.052	0	0	0	1.850.052
68100	Gastos Devengados No Pagados por Servicios Personales	1.597.000				1.597.000
65200	Gastos Devengados No Pagados por Servicios No Personales, Materiale	40.000				40.000
66400	Gastos Devengados No Pagados por Retenciones	213.052				213.052
68000	Disminución de Otros Pasivos	593.286	1.158.232	0	0	1.751.518
68200	Pago de Beneficios Sociales	593.286	1.158.232			1.751.518
60000	IMPUESTOS, REGALÍAS Y TASAS	18.931.790	880	0	0	18.932.670
81000	Rentía Interna	9.382.941	0	0	0	9.382.941
81100	Impuesto sobre las Utilidades de las Empresas	2.600.000				2.600.000
81200	Impuesto a las Transacciones	1.833.082				1.833.082
81300	Impuesto al Valor Agregado Mercado Interno	4.949.859				4.949.859
83000	Impuestos Municipales	269.778	0	0	0	269.778
83110	Bienes Inmuebles	216.908				216.908
83120	Vehículos Automotores	52.870				52.870
85000	Tasas, Multas y Otros	9.158.754	880	0	0	9.159.634
85100	Tasas	51.342	880			52.222
85200	Derechos	9.107.412				9.107.412
85400	Multas					0
86000	Patentes	120.257	0	0	0	120.257
86100	Patentes	120.257				120.257
TOTAL PRESUPUESTO		34.814.022	55.530.324	990.715	34.619.990	125.955.051

[Firma]
 Jhon Simbad Hinojosa
 RESPONSABLE DE PRESUPUESTOS
 Departamento de Finanzas
 Depósitos Aduaneros Bolivianos

[Firma]
 Ximena Del Pilar Angulo Rivas
 JEFE DEL DEPARTAMENTO DE FINANZAS a.i.
 Depósitos Aduaneros Bolivianos-DAB

[Firma]
 Silvia Patricia Munillo Calero
 GERENTE GENERAL a.i.
 Depósitos Aduaneros Bolivianos DAB